

INDI SPEN SAM



SAM
CRÉATEUR D'OUTILS

promotions - innovations - nouveautés

2026

LES GARANTIES

Tout au long de ce catalogue, visualisez la garantie applicable à chacun des produits SAM.

⊖ La garantie « SAM OUTIL »
Garantie sans limitation de durée, sur les outils à main utilisés dans des conditions normales (voir paragraphe application). S'applique aux pièces défectueuses (déformation, rupture, etc...) ou présentant une usure prématurée (confirmée par l'expertise des services techniques de SAM Outillage).

SAT La garantie « SAM APPAREIL ET MACHINE »
Garantie avec limitation de durée dans le temps, sur les outils techniques, appareils et machines utilisés dans des conditions normales (voir paragraphe application). La durée est précisée par le chiffre après la lettre M (1 à 5 ans).
Au-delà de cette durée, les réparations et remplacements sont soumis à l'acceptation du client et font l'objet d'un :
• « Forfait Echange Minute » pour un produit similaire reconditionné, ou d'un devis pour réparation.
A titre d'exemple, cela concerne notamment : les appareils électriques, électroportatifs, électroniques, pneumatiques, hydrauliques, outils de métrologie, outils dynamométriques...

C La garantie « SAM CONSOMMABLE »
SAM Outillage conçoit, sélectionne et commercialise des produits consommables de qualité pour un usage professionnel. Les produits de cette catégorie se détériorent ou s'endommagent du fait de leur utilisation (phénomène d'usure normale), ils ne sont donc pas échangés.
A titre d'exemple, cela concerne notamment :
• les outils de coupe ou d'enlèvement de matière (outils réaffûtables [forêts, lames de scie ou de couteaux,...], les outils d'abrasions [meules, disques de ponçage, d'ébarbage ou de tronçonnage,...], limes, râpes,...)
• les embouts de vissage,
• les textiles...

LES BÉNÉFICIAIRES CLIENTS

À l'aide de ces pictogrammes, vous visualisez très rapidement les bénéfices de nos produits.



LES PRIX

x00

Le signe x00 indique le nombre d'outils présents dans la composition.



NOUVELLE GAMME D'ÉTABLIS D'ATELIER

UNE QUALITÉ PROFESSIONNELLE POUR UNE DURABILITÉ GARANTIE
P.37



NOUVELLE GAMME D'OUTILS DYNAMOMÉTRIQUES

POUR MAÎTRISER TOUS VOS SERRAGES
P. 66

IDÉAL POUR TOUS VOS TRAVAUX SUR DES RÉSEAUX ÉLECTRIQUES

NOUVEAUX OUTILS ISOLÉS 1000 V
P. 84

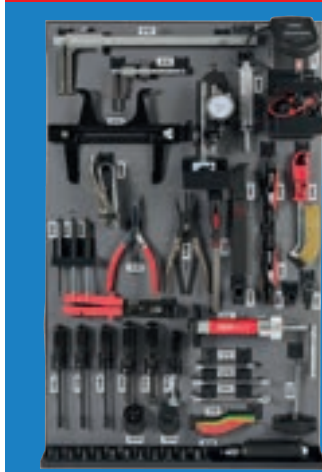

UN ATELIER ORGANISÉ POUR GAGNER EN PRODUCTIVITÉ

PANNEAUX SERVICE
P. 104

DES OUTILS POUR SÉCURISER L'OPÉRATEUR

COMPRESSEUR DE RESSORT DE SUSPENSION
P. 118



DES SOLUTIONS POUR VOUS ÉQUIPER DURABLEMENT

P. 128-135

NOUVELLE CLÉ À CHOCS ÉLECTROPORTATIVE

P. 136



8

Compositions et sélections d'outils

- | | | | |
|----|---|----|---|
| 8 | Bagagerie et compositions | 28 | Compositions mécanique XXL et servantes associées |
| 10 | Valise, sacoche et compositions | 31 | Modules d'outils |
| 11 | Caisse à outils et compositions métiers | 32 | Servantes vides |
| 14 | Coffres et compositions | 37 | Etablis |
| 16 | Coffrets Isibox | 45 | SAM'URAI® |
| 20 | Servantes et compositions | | |
| 27 | Composition d'outils en modules mousse pour établis d'atelier | | |



48

Outils spécifiques pour l'industrie

- | | | | |
|----|---|----|--|
| 48 | Clés de serrage | 69 | Tournevis dynamométriques |
| 52 | Tournevis & embouts de vissage | 70 | Dynamométrie électrique |
| 56 | Pincés et préhension | 72 | Travail du métal, cisaille, cutter, ciseau |
| 58 | Clés mâles Torx® et Résistorx® | 75 | Extraction |
| 59 | Mesure et traçage | 76 | Maçonnerie, peinture |
| 60 | Cliquets, douilles et accessoires 1/4-3/8-1/2-3/4 | 80 | Plombier, plaquiste, menuisier |
| 66 | Clés dynamométriques Dynatech® et accessoires | 82 | Martellerie |
| 68 | Clés mécatroniques | 83 | Travail en hauteur FME |
| | | 84 | Electricité, outils isolés 1000 V |



92

Outils spécifiques automobile

- | | | | |
|-----|---|-----|--|
| 92 | Outils pour véhicules hybrides et électriques | 114 | Injecteurs et bougies, moteur et culasse |
| 98 | Batterie et circuit de charge | 115 | Freinage |
| 102 | Diagnostic moteur | 118 | Suspension, amortisseurs, train roulant |
| 104 | Panneaux service atelier auto | 120 | Roues, direction, transmission |
| 108 | Circuit de refroidissement | 122 | Détection de fuites circuits |
| 110 | Circuit d'huile, vidange | 123 | Embrayage, climatisation |
| 113 | Synchronisation moteur | 124 | Carrosserie, pare-brise, phare |



128

Equipements d'atelier

- | | | | |
|-----|--|-----|---|
| 128 | Crics et accessoires VL | 152 | Tronçonneuses |
| 130 | Crics et accessoires PL | 153 | Meuleuses |
| 132 | Presses, vérins, grues | 156 | Ponçuses |
| 134 | Enrouleurs, tuyaux d'air et réseau | 158 | Gonfleurs |
| 136 | Electroportatif | 159 | Soufflettes |
| 138 | Clés à chocs, douilles à chocs | 160 | Chaises, couchettes et divers |
| 144 | Clés à rochet | 161 | Petits équipements d'appoints intervention rapide |
| 146 | Perceuses, visseuses | 162 | Baladeuses, éclairage |
| 148 | Burineurs | | |
| 150 | Riveteuse, pistolet, meuleuses spécifiques | | |
| 151 | Scie, cisaille, grignoteuse et riveteuse | | |

RETROUVEZ NOUS AUSSI SUR :



facebook.com/samoutillage



linkedin.com/company/sam-outillage-sas



youtube.com/samoutillage

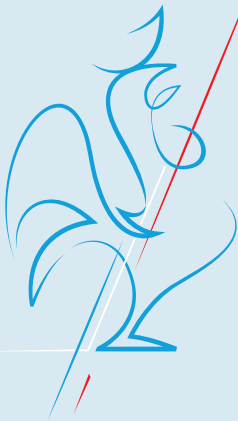

**FRANÇAIS
FABRICANT
INNOVANT**

**FRANÇAIS
RESPONSABLE
ET ENGAGÉ**

- > Répondre à votre besoin immédiat par notre proximité
- > Gagnez en puissance et agilité avec notre organisation
- > Investissez dans une entreprise vertueuse et durable



**LE SAVOIR-FAIRE
D'UN FABRICANT**

- > Assurance d'une solution fiable et sécurisée
- > Maîtrise de la valeur ajoutée dans une économie solidaire
- > Réactivité et autonomie pour répondre aux défis du quotidien



**INNOVANT
L'INNOVATION
COMME ADN**

- > Gagnez en productivité, sécurité et confort
- > Donnez du sens et de la vie à vos projets
- > Améliorez la performance de vos opérateurs en tout lieu, tout temps

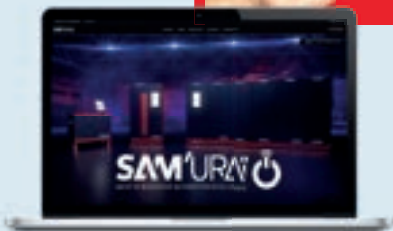

100%
DE NOS INNOVATIONS
SONT FABRIQUÉES EN FRANCE



**30% DE CROISSANCE
À L'INTERNATIONAL**

**2 ENTITÉS
À L'ÉTRANGER :**



RODAC
Belgique, Pays-Bas,
Luxembourg, Allemagne

**SAM HERRAMIENTAS
IBERICA**
Espagne, Portugal, Amérique du Sud

CRÉATEUR DE SOLUTIONS INNOVANTES

SAMLAB, notre centre intégré de R&D propose **des innovations** en réponse aux nouveaux besoins, afin d'anticiper les évolutions futures des filières.



ENTREZ DANS L'ATELIER 4.0

Gamme complète de distributeurs automatiques connectés

X'TOWER, X'LOCKER, X'SLING, X'STORE, X'SMART, X'WEIGHT



> | p. 45-47

X'DRAINER®

Vidangeur de circuit de refroidissement autonome

XDC-50



> | p. 108

X'COMP®

Compresseur de ressorts d'amortisseurs 100% sécurisé

XCP-45



> | p. 118

DYNASAM 4.0®

Clés dynamométriques connectées et communicantes

DYMC-...



> | p. 68

KAP'SAM®

Booster de démarrage intelligent et sans batterie

XCAP-500



> | p. 98



Découvrez nos produits aux prix hyper compétitifs, étudiés et ajustés pour vous offrir la meilleure offre du marché.



Des prix soigneusement étudiés, positionnés au plus bas.

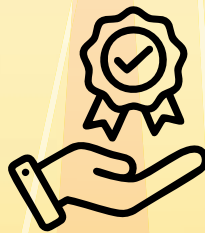

La même exigence de qualité et de robustesse qui fait notre réputation.



Une sélection spéciale pour répondre à vos besoins au quotidien.

Grâce à un travail rigoureux d'analyse des tarifs, à l'engagement de SAM Outillage à optimiser les volumes, nous vous garantissons des outils de haute qualité au juste prix, sans compromis sur la performance.



Retrouvez tous les produits TOP PRIX en suivant ce logo tout au long du catalogue



DEUX TECHNOLOGIES, UNE SEULE PROMESSE : **LA PERFORMANCE**



ÉLECTROPORTATIF

Liberté. Vitesse. Partout.



100% mobilité : vous travaillez où vous voulez, quand vous voulez.

Gamme courte : le juste besoin pour votre équipement en intervention

Gagnez en réactivité sur des usages de courte durée



Poids des machines

Durée de vie des machines

Gestion, coût et recyclabilité des batteries



p. 136 -137

PNEUMATIQUE

Puissance. Endurance. Durabilité.



Robuste, fiable : conçu pour durer vraiment longtemps.

Coût machine faible, entretien facile, accès aux pièces détachées pendant des années.

Puissant et imbattable sur les usages longs et intensifs

Plus de 200 machines différentes en gamme Rodac®



Solution faite pour un usage en atelier

Complexité et coût de l'infrastructure



p. 140

p. 152

p. 157

p. 146

RODAC
SAM GROUP

Nous maîtrisons les deux univers pour vous guider vers l'outil qui sert votre métier, pas les modes. L'électroportatif, c'est le confort immédiat, l'air comprimé, c'est la longévité.

Choisissez la performance qui vous ressemble sans remettre en question la sécurité et la qualité avec la sélection RODAC.



3 BONNES RAISONS DE S'ÉQUIPER

1 35% d'économie par rapport à une composition similaire.

2 Nouvelle mallette textile multi-usages.

3 100 outils de qualité SAM.

SOLUTION COMPACTE

GRANDE CAPACITÉ



SOLUTION 2 EN 1

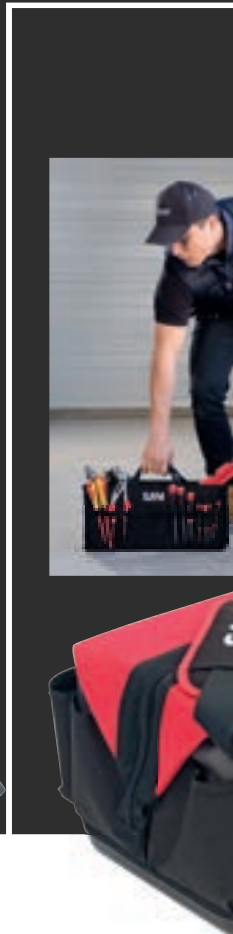

Caisse à outils textile 100 outils

39 L Dimensions 50 x 27 x 29 cm

30 L Dimensions 42 x 26 x 28 cm

BAG + COMPO

CP-100-BAG1N

GARANTIE 3

BAG + COMPO

CP-100-BAG2N

GARANTIE 3

BAG SEUL

BAG-1N

GARANTIE 3

BAG SEUL

BAG-2N

GARANTIE 3

Sac à dos textile

40 L Dimensions 50 x 23 x 35 cm

BAG + COMPO

CP-100-BAG5N

GARANTIE 3

BAG SEUL

BAG-5N

GARANTIE 3



LES +



WATER RÉISTANT
Textile 1200 deniers ultra résistant à l'usure et aux accrocs, étanche aux projections de liquides.



SÉCURITÉ
Tissus réfléchissants pour plus de visibilité lors des opérations en extérieur.



PRATIQUE
Zip gros diamètre avec lanière caoutchouc pour une utilisation avec des gants.



CONFORT
Patins de protection pour protéger l'environnement extérieur.

SOLUTION PLOMBIER & ELECTRICIEN



SOLUTION MOBILE XXL



UNE COMPOSITION COMPATIBLE AVEC TOUS LES SACS

Composition 100 outils

- X1 Coffret 1/4" et 1/2" comprenant 60 outils dont :
- X1 Cliquet 1/2"
- X1 Poignée coulissante 1/2"
- X1 Rallonge 1/2"
- X11 Douilles 1/2" : 10mm -> 32mm
- X1 Cliquet 1/4"
- X1 Rallonge 1/4"
- X10 Douilles 1/4" : 4mm -> 13mm
- X1 Porte-embouts 1/4"
- X1 Poignée emmanchée 1/4"
- X1 Cardan 1/4"
- X1 Poignée coulissante 1/4"
- X30 Embouts de vissage
- X9 Clés mâles courtes 6 pans en râtelier
- X9 Clés mâles Résistorx® en râtelier
- X1 Marteau Rivoir 32mm
- X1 Burin de carrossier
- X9 Clés mixtes : 10 -> 19mm
- X1 Cutter lame auto rétractable
- X6 Tournevis (3 fente ; 3 Phillips)
- X1 Pince Coupante 160mm
- X1 Lampe stylo
- X1 Pince Multiprise 250mm
- X1 Mesure



Caisse à outils textile longue et fine

30 L Dimensions 50 x 23 x 25 cm

BAG + COMPO

CP-100-BAG6N

GARANTIE

BAG SEUL

BAG-6N

GARANTIE

Trolley textile

33 L Dimensions 44 x 55 x 36 cm.

BAG + COMPO

CP-100-BAG7N

GARANTIE

BAG SEUL

BAG-7N

GARANTIE



VALISE TROLLEY MAINTENANCE ITINÉRANTE



x136

CP-136N



GARANTIE 3

Hauteur : 420 mm
Longueur : 480 mm
Profondeur : 215 mm



PLATEAU N°1

- x2 – Rallonges 1/4" 50 et 150 mm.
- x1 – Poignée coulissante 1/4".
- x1 – Cardan 1/4".
- x1 – Cliquet manche bi-matière 1/4".
- x1 – Rallonge emmanchée bi-matière.
- x1 – Douille porte-embouts de vissage 1/4".
- x1 – Rallonge 1/2" 125 mm.
- x1 – Poignée coulissante 1/2".
- x1 – Cardan 1/2".
- x1 – Cliquet manche bi-matière 1/2".
- x1 – Mesure courte 3 m.
- x1 – Marteau rivoir 30 mm.
- x1 – Burin de précision.
- x1 – Bédane de précision.
- x2 – Chasse-goupilles Ø 2,4 - 3,4.
- x1 – Pointe à tracer double pointe.
- x30 – Embouts de vissage
- x19 – Forets à métaux en coffret : 1 - 1,5 - 2 - 2,5 - 3 - 3,5 - 4 - 4,5 - 5 - 5,5 - 6 - 6,5 - 7 - 7,5 - 8 - 8,5 - 9 - 9,5 - 10 mm.
- x13 – Douilles 1/4" : 3,2 - 4 - 5 - 5,5 - 6 - 7 - 8 - 9 - 10 - 11 - 12 - 13 - 14 mm.
- x13 – Douilles 1/2" : 10 - 13 - 14 - 15 - 16 - 17 - 18 - 19 - 21 - 22 - 24 - 27 - 30 mm.



PLATEAU N°3

- x3 – Tournevis électrique
- 2,5 x 50, 3,5 x 75, 4 x 100.
- x2 – Tournevis mécanicien
- 5,5 x 150, 6,5 x 150.
- x3 – Tournevis Phillips®
- n°0-1-2.
- x5 – Tournevis Torx®
- 6 x 50, 7 x 50, 8 x 60, 9 x 60, 10 x 80.
- x9 – Râtelier de 9 clés mâles
- 6 pans tête sphérique : 1,5 - 2 - 2,5 - 3 - 4 - 5 - 6 - 8 - 10 mm.
- x1 – Niveau.
- x1 – Règlet flexible 200 mm.



PLATEAU N°4

- x1 – Cutter.
- x1 – Pince coupante diagonale 160 mm.
- x1 – Pince universelle 180 mm.
- x1 – Cisaille multi-usages.
- x1 – Tenaille de mécanicien 250 mm.
- x1 – Lampe stylo.
- x1 – Scie à métaux.



PLATEAU N°2

- x1 – Pince multiprise.
- x1 – Clé à molette 10".
- x10 – Clés mixtes : 8 - 10 - 11 - 12 - 13 - 14 - 16 - 17 - 19 - 22 mm

MALLETTE TEXTILE ULTRA-LÉGÈRE



x100

CP-100N



GARANTIE 3

Hauteur : 230 mm
Longueur : 500 mm
Profondeur : 350 mm



MODULE N°1

- x1 Cliquet 1/2"
- x11 Douilles 1/2" : 10mm -> 32mm
- x1 Poignée coulissante 1/2"
- x1 Rallonge 1/2"
- x1 Cliquet 1/4"
- x1 Rallonge 1/4"
- x10 Douilles 1/4" : 4mm -> 13mm
- x1 Porte-embouts 1/4"
- x1 Poignée emmanchée 1/4"
- x1 Cardan 1/4"
- x1 Poignée coulissante 1/4"
- x1 Lampe stylo
- x1 Mesure 3m
- x30 Embouts de vissage :
- x1 Pince multiprise 250mm
- x1 Pince coupante 160mm
- x9 Clés mâles courtes 6 pans en râtelier
- x9 Clés mâles Résistor® en râtelier



MODULE N°2

- x9 Clés mixtes : 10 -> 19mm
- x1 Marteau Rivoir 32mm
- x1 Burin de carrossier
- x6 Tournevis : x3 fente ; x3 Phillips®
- x1 Cutter lame auto rétractable



BAG SEUL

BAG-4N

GARANTIE 3

COMPOSITIONS ET SÉLECTIONS D'OUTILS

OUTILS SPÉCIFIQUES POUR L'INDUSTRIE

OUTILS SPÉCIFIQUES AUTOMOBILE

ÉQUIPEMENTS D'ATELIER

CAISSE TÔLE, SOLUTION TRADITIONNELLE



CP-113BOX



GARANTIE 6
 Hauteur : 230 mm
 Longueur : 500 mm
 Profondeur : 350 mm



x113



MODULE N°1 :
 x5 - Tournevis 3x - 2x
 x1 - Clé à molette 8"



MODULE N°2 :
 x10 - Clés mixtes 8 -> 21 mm.
 x30 - Embouts de vissage : 4x - 5x
 10x - x7 - 4x ;
 x1 - Porte-embouts.
 x1 - Poignée emmanchée 1/4".
 x1 - Porte-embouts 1/4"



MODULE N°3 :
 x9 - Clés mâles 6 pans longues.
 x9 - Clés mâles Torx®.
 x1 - Marteau rivoir 32 mm.
 x1 - Massette avec embouts acétate.
 x4 - Chasse-goupilles (2,5 ; 3,5 ; 5 ; 7 mm).
 x1 - Cutter lame auto rétractable.
 x1 - Lampe stylo.
 x1 - Crayon charpentier.
 x1 - Cadenas.
 x1 - Mesure 3 m.
 x1 - Réglet 200 mm.
 x1 - Tournevis contrôleur.
 x1 - Burin de carrossier.
 x1 - Plaque d'identification.



MODULE N°4 :
 x12 - Douilles 6 pans 1/4" du 3,2 à 13 mm.
 x1 - Cliquet 1/4" push.
 x1 - Rallonge 1/4" 100 mm.
 x1 - Cardan 1/4".
 x10 - Douilles 6 pans 1/2" du 13 au 24 mm.
 x1 - Cliquet 1/2" push.
 x1 - Rallonge 1/2" 125 mm.
 x1 - Cardan 1/2".



MODULE N°5 :
 x1 - Pince multiprise 250 mm.
 x1 - Pince universelle.
 x1 - Pince coupante diagonale électricien.



CAISSE TEXTILE PREMIER ÉQUIPEMENT



CP-28BAG

GARANTIE 6
x27

COMPOSITION :

- x9 Clés mâles à têtes sphériques de 1,5 à 10 mm.
- x1 Pince multiprise.
- x3 Tournevis - électricien.
- x1 Tournevis - mécanicien.
- x2 Tournevis.
- x1 Mesure courte 5 mètres.
- x1 Marteau rivoir hickory.
- x1 Clé à molette 12".
- x8 Clés mixtes de 8 à 19 mm.



COMPOSITIONS ET SÉLECTIONS D'OUTILS

OUTILS SPÉCIFIQUES POUR L'INDUSTRIE

OUTILS SPÉCIFIQUES AUTOMOBILE

ÉQUIPEMENTS D'ATELIER

SOUDEUR



CP-13SD

GARANTIE 3



Composition 12 outils soudeur

Préparation maîtrisée. Autonomie d'intervention. Finition professionnelle.

- x1 Pince universelle
- x1 Fer à souder
- x1 Bédane
- x1 Carde à lime
- x1 Burin
- x1 Marteau menuisier
- x1 Brosse métallique
- x1 Marteau mécanicien
- x1 Lime demi ronde
- x1 Pointe à tracer
- x1 Pointe carrée

TUYAUTEUR



CP-29TY

GARANTIE 3



Composition 26 outils tuyauteur

Serrage universel sur chantier. Traçage et contrôle précis. Préparation et finition maîtrisée.

- x2 Clés à molette de 10 et 15
- x1 Scie à métaux
- x1 Niveau
- x1 Mesure
- x1 Clé Stillson
- x1 Pointeau
- x1 Compas
- x1 Tournevis 8 mm
- x1 Marteau
- x1 Pince universelle
- x3 Lime demi-ronde, ronde et plate
- x1 Rapporteur d'angle
- x1 Réglet
- x1 Burin
- x1 Bédane
- x1 Brosse métallique
- x1 Pointe à tracer

CHAUDRONNIER



CP-32CHD

GARANTIE 3



Composition 30 outils chaudronnier

Traçage d'une précision atelier. Découpe et maintien efficaces. Ajustage et montage propres.

- x1 Cisaille
- x10 Clés mixte : 13 - 16 - 17 - 18 - 19 - 22 - 24 - 27 - 30 - 32 mm
- x1 Equerre
- x1 Compas
- x1 Pince étau
- x1 Niveau
- x1 Tournevis fente mécanicien 8x200
- x1 Marteau
- x1 Pince universelle
- x1 Mesure
- x1 Pointeau
- x3 Lime plate medium, batarde et ronde
- x1 Rapporteur d'angle
- x1 Réglet
- x1 Burin
- x2 Serre joint
- x1 Pointe à tracer
- x1 Clé Stillson®

MONTEUR



CP-35MNT

GARANTIE 3



Composition 34 outils monteur

Serrage sûr et polyvalent. Pose précise dès le premier alignement. Ajustage et reprise propres sur site.

- x9 Clés à pipe : 10 - 13 - 17 - 19 - 22 - 24 - 27 - 30 - 32 mm
- x9 Clés mixte : 10 - 13 - 17 - 19 - 22 - 24 - 27 - 30 - 32 mm
- x1 Clé à molette
- x1 Niveau
- x1 Mesure
- x1 Clé Stillson
- x1 Pointeau
- x1 Scie à métaux
- x2 Tournevis fente mécanicien : 5,5x100 - 8x150 mm
- x1 Marteau
- x1 Pince universelle
- x3 Lime plate, demi-ronde et ronde
- x1 Burin
- x1 Equerre
- x1 Pointe à tracer

TUYAUTEUR-INSTRUMENTISTE



CP-66TYNST

GARANTIE 3



Composition 65 outils tuyauteur-instrumentiste

Serrage calibré pour l'instrumentation. Pose juste et reproductible. Autonomie complète de préparation/finition.

- x23 Clés à pipe : 8 - 9 - 10 - 11 - 12 - 13 - 14 - 15 - 16 - 17 - 18 - 19 - 20 - 21 - 22 - 23 - 24 - 25 - 26 - 27 - 28 - 29 - 30 MM
- x18 Clés mixte : 10 - 11 - 12 - 13 - 14 - 15 - 16 - 17 - 18 - 19 - 20 - 21 - 22 - 23 - 24 - 25 - 26 - 27 mm
- x1 Clé à molette
- x1 Niveau
- x1 Mesure
- x1 Clé Stillson
- x1 Pointeau
- x1 Scie à métaux
- x2 Tournevis fente électrique 6,5x125 - 8x200 mm
- x1 Tournevis Phillips® - N°2
- x2 Marteau anglais et massette
- x1 Pince universelle
- x1 Pince multiprise
- x1 Pince étau
- x4 Lime plate, demi-ronde, triangulaire et ronde
- x1 Burin
- x1 Equerre
- x1 Coupe tube
- x1 Brosse métallique
- x1 Pointe à tracer
- x1 Lampe frontale



CP-89NST

GARANTIE 3



Composition 87 outils instrumentiste

Interventions mécaniques d'instrumentation sécurisées
Câblage et remise en conformité rapides :
Finition et ajustage de précision

-  x2 Tournevis de précision fente et Phillips®
-  x1 Tournevis porte-embout
-  x1 Fer à souder
-  x2 Tournevis testeurs 24V et 500V
-  x6 Limes aiguilles
-  x16 Clés à pipe : 6 - 7 - 8 - 9 - 10 - 11 - 12 - 13 - 14 - 15 - 16 - 17 - 18 - 19 - 20 - 21 mm
-  x16 Clés mixte : 6 - 7 - 8 - 9 - 10 - 11 - 12 - 13 - 14 - 15 - 16 - 17 - 18 - 19 - 20 - 21 mm
-  x1 Clé à molette
-  x1 Aimant
-  x1 Mesure
-  x1 Pince étou
-  x1 Pointeau
-  x1 Scie à métaux
-  x6 Tournevis 1000 V PO-1-2 et F3.5-4-6.5
-  x3 Chasse goupille : 1,9 - 3,9 - 5,9 mm
-  x1 Couteau
-  x2 Marteau et massette
-  x6 Tournevis micro
-  x1 Pince universelle 1000 V
-  x1 Pince multiprise 1000 V
-  x1 Pince coupante 1000 V
-  x1 Pince demi-ronde droite 1000 V
-  x1 Pince coudée 1000 V
-  x1 Pince plate 1000 V
-  x1 Pince bec rond 1000 V
-  x1 Pince connecteur
-  x1 Ciseau
-  x1 Lampe frontale
-  x1 Brucelle
-  x8 Clés Torx



CP-75ELEC

GARANTIE 3



Composition 74 outils électricien

Sécurité et conformité au cœur de l'intervention
Polyvalence chantier totale
Autonomie jusqu'à la finition

-  x1 Tournevis pose vis
-  x1 Burin
-  x1 Fer à souder
-  x2 Tournevis testeurs 24V et 500V
-  x16 Clés à pipe : 6 - 7 - 8 - 9 - 10 - 11 - 12 - 13 - 14 - 15 - 16 - 17 - 18 - 19 - 20 - 21 mm
-  x16 Clés mixte : 6 - 7 - 8 - 9 - 10 - 11 - 12 - 13 - 14 - 15 - 16 - 17 - 18 - 19 - 20 - 21 mm
-  x1 Clé à molette
-  x1 Aimant
-  x1 Mesure
-  x1 Pince étou
-  x1 Pointeau
-  x1 Scie à métaux
-  x6 Tournevis 1000V PO-1-2 et F3-4-6.5
-  x3 Chasse goupille
-  x1 Couteau
-  x2 Marteau menuisier et mécanicien
-  x1 Pince universelle 1000V
-  x1 Pince multiprise 1000V
-  x1 Pince coupante 1000V
-  x1 Pince à dénuder 1000V
-  x1 Pince plate 1000V
-  x1 Pince bec rond 1000V
-  x1 Pince connecteur
-  x1 Ciseau
-  x1 Frontale
-  x9 Clés Torx®
-  x1 Lime plate



CP-189MEC

GARANTIE 3



Composition 187 outils mécanicien industriel

Capacité de démontage sans limite
Réglage et remontage maîtrisés
Remise en état clé en main

-  x1 Coffret de cliquet & douilles 1/2
-  x1 coffret de cliquet & douilles 1/4
-  x1 Gratoirs
-  x1 Pointe à tracer
-  x1 Niveau
-  x3 Limes plates et rondes
-  x1 Jauge d'épaisseur
-  x1 Brosse métallique
-  x24 Clés à pipe : 8 - 9 - 10 - 11 - 12 - 13 - 14 - 15 - 16 - 17 - 18 - 19 - 20 - 21 - 22 - 23 - 24 - 25 - 26 - 27 - 28 - 29 - 30 - 32 mm
-  x23 Clés mixte : 8 - 9 - 10 - 11 - 12 - 13 - 14 - 15 - 16 - 17 - 18 - 19 - 20 - 21 - 22 - 23 - 24 - 25 - 26 - 27 - 28 - 29 - 30 mm
-  x13 Clés polygonales : 6X7 - 8X9 - 10X11 - 12X13 - 14X15 - 16X17 - 18X19 - 20X22 - 21X23 - 24X26 - 25X28 - 27X29 - 30X32 mm
-  x1 Clé à molette
-  x1 Aimant télescopique
-  x1 Mesure
-  x1 Pince étou
-  x1 Pointeau
-  x1 Scie à métaux
-  x2 Tournevis Phillips® : 1x100 - 2x125
-  x1 Tournevis fente mécanicien 8x200 mm
-  x2 Tournevis fente électricien : 5,5x40 - 6,5x40
-  x1 Couteau
-  x2 Marteau et massette
-  x1 Pince universelle
-  x1 Pince multiprise
-  x1 Pince demi-ronde droite
-  x1 Pince bec rond
-  x1 Pince coupante
-  x1 Ciseau
-  x1 Frontale
-  x2 Jeux de clés mâles 6 pans et Torx
-  x14 Clés micro mécaniques
-  x5 Chasses goupilles

NEW

**COMPOSITION DE 100 OUTILS
AVEC COFFRE À TIROIRS**

**3 BONNES
RAISONS**
DE COMMANDER
CE COFFRET

- 1** 100 outils pour la maintenance industrielle
- 2** 35% d'économie par rapport à une composition similaire
- 3** Nouveau coffre 3 tiroirs ultra compact

Dimensions : 508 x 203.2 x 304.8 mm
Poids : 16 Kg



CP-100-CF

GARANTIE 3

x100



Coffre 3 tiroirs (vide)

Dimension : 508 x 203.2 x 304.8 mm
Poids : 8 Kg. Coloris noir

COF-3T

GARANTIE 3



**VALISE SÉDUCTION
DE 145 OUTILS**

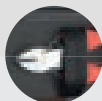

Panneaux sérigraphiés afin de repositionner facilement le bon produit au bon endroit.



**3 BONNES
RAISONS**

DE COMMANDER CETTE VALISE

- 1** Condensé d'outils premium
- 2** Trolley compact et résistant
- 3** Votre atelier à portée de main : 145 outils indispensables pour les travaux de maintenance itinérante.



SÉCURITÉ
Fermeture anti-vol par clé.



CONFORT
Poignée télescopique et ergonomique.



**2 ROULETTES
RÉSISTANTES**



CP-146

GARANTIE 3

x145

**INDI
SPEN
SAM**

Caisse à outils bi-matière

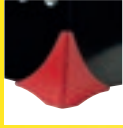

INGÉNIEUX

Angles habillés par des patins de protection :
- Préserve les surfaces lors d'interventions chez vos clients.
- Caisse surélevée : protège vos outils.



SOLIDITÉ

Biellettes nervurées et zinguées pour augmenter la durée de vie de la caisse suite aux ouvertures et fermetures répétées.



□ SÉCURITÉ

Fermeture possible de la caisse avec cadenas (non fourni).



□ RÉSISTANCE

Couvercle en nylon chargé fibre de verre avec structure nervurée : apporte résistance et évite la déformation du couvercle.



GRAND MODÈLE 21 L

Longueur : 540 mm.
Largeur : 200 mm.
Hauteur : 200 mm.
Poids : 6,50 kg.

BOX-1

GARANTIE 3

Caisse à outils 26" 41 L

Soute en polypropylène renforcé.
Fermetures métalliques cadennassables. Poids : 2,3 kg.

CAOPRO-26

GARANTIE 3



Valise à outils avec trolley 43 L

Valise trolley en ABS (vide).
Pratique grâce aux roulettes et à la poignée télescopique intégrée.
Transport aisé d'une multitude d'outils dans un espace réduit.
Ouverture avec butée 90°.
Charnières en métal résistantes.
Verrouillable par clé (2 clés fournies).
2 roulettes et 2 bumpers de protection.
Dimensions : L480 X H420 X l215mm.
Volume : 43 litres.

TVJ-T

GARANTIE 3



Boîte à outils métallique 5 cases

Articulation par bielles.
Poignées rabattables.
Fermeture par cadenas (non fourni).
Dimensions : 440 x 200 x 200 mm

605-R

GARANTIE 3

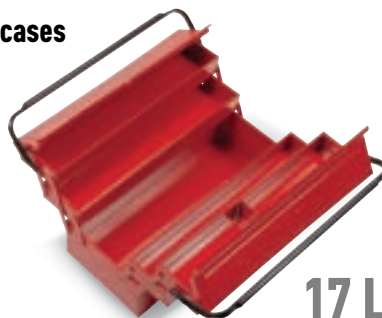

17 L

Coffre de chantier 98 L

Plateau amovible : 650 x 335 x 100 mm.
Structure renforcée.
2 poignées latérales de transport.
Cadenassable.
Longueur : 800 mm.
Largeur : 350 mm.
Hauteur : 350 mm.
Poids : 20 Kg.

SAM-517-PCV

GARANTIE 3



98 L

Boîte à outils métallique 7 cases

Dimension utile : 1 compartiment 425x198x107 mm + 6 compartiments 425x98x44 mm
Dimensions maxi : 430 x 200 x 250 mm
d'une capacité de 19 litres.
Poids : 5,7Kg - Charge maxi : 30Kg

SAM-519-PCV

GARANTIE 3



19 L

Caisse à outils tôle 3 compartiments cadennassable

Dimension utile : 1 compartiment 425x198x100 mm + 2 compartiments 425x98x44 mm
Dimensions maxi : 160 x 430 x 200 mm
d'une capacité de 12 litres.
Poids : 3,1Kg
Charge maxi : 30Kg

SAM-513-PCV

GARANTIE 3



12 L

NOUVEAU

ISIBOX

COFFRETS MÉTALLIQUES & EMPILABLES



Des coffrets avec un système breveté, **NOVATEUR ET EFFICACE !**

La gamme ISIBOX permet une utilisation des coffrets ou combinaisons de coffrets, de l'atelier jusqu'au lieu de travail en passant par le véhicule utilitaire. Grâce à un système breveté, les coffrets peuvent être clipsés et empilés les uns sur les autres.

3 BONNES RAISONS DE COMMANDER

- 1** Durabilité et solidité : Métal de haute qualité, conçu pour résister aux conditions de travail les plus exigeantes.
- 2** Praticité et organisation : Système empilable et clips intuitifs.
- 3** Fabrication Française et Responsable : allient performance, respect de l'environnement et soutien à l'industrie locale.

COULEUR GRISE

Largeur de 365 mm pour plus de rangement

COULEUR ROUGE

Largeur de 255 mm pour plus de compacité

UNE MOUSSE DE CALAGE ANTIBRUIT de 3mm

VERROUILLAGE AUTOMATIQUE lors de la fermeture du couvercle

POIGNÉE RABATTABLE, ergonomique et étiquetable

DÉVERROUILLAGE AUTOMATIQUE lors de la préhension du coffret

OUVERTURE À 95° facilitant l'accès

CLIPSAGE EN 1 CLIC des coffrets entre eux



NEW

ISIBOX COFFRETS ÉQUIPÉS

Coffret G1N + compo 77 outils

-  x1 Cliquet 1/2"
-  x1 Poignée de serrage coulissante 1/2"
-  x1 Rallonge 1/2"
-  x11 Douilles courtes 1/2" : 10 - 11 - 13 - 15 - 17 - 19 - 21 - 24 - 27 - 30 - 32 mm
-  x1 Cliquet 1/4"
-  x1 Rallonge 1/4" emmanchée
-  x10 Douilles 1/4" 6 pans : 4 - 5 - 6 - 7 - 8 - 9 - 10 - 11 - 12 - 13 mm
-  x1 Douille porte-embouts 1/4"
-  x1 Cardan 1/4"
-  x1 Poignée 1/4" coulissante
-  x1 Coffret d'embout de vissage 30 pièces avec porte-embout magnétique et sécurisé EPM
-  x1 Râtelier de 9 clés mâles 6 pans
-  x1 Marteau rivoir
-  x1 Burin de carrossier
-  x1 Cutter bi-matière
-  x2 Tournevis phillips n°1 n°2
-  x2 Tournevis fente électricien 5.5 et 6.5mm
-  x1 Pince multi-fonctions



CP-77G1

GARANTIE 
x77



CP-60R1

GARANTIE 
x60

Coffret R1N + compo 60 outils

-  x1 Cliquet 1/2"
-  x1 Poignée de serrage coulissante 1/2"
-  x1 Rallonge 1/2"
-  x6 Douilles 1/2" 6 pans : 13 - 15 - 17 - 19 - 21 - 24 mm
-  x1 Cliquet 1/4"
-  x1 Rallonge 1/4" emmanchée
-  x10 Douilles 1/4" 6 pans : 4 - 5 - 6 - 7 - 8 - 9 - 10 - 11 - 12 - 13 mm
-  x1 Douille porte-embouts 1/4"
-  x1 Cardan 1/4"
-  x1 Poignée 1/4" coulissante
-  x1 Jeu de 10 embouts de vissage
-  x1 Jeu de 10 embouts de vissage
-  x1 Jeu de 10 embouts de vissage
-  x1 Porte-embouts 1/4"
-  x1 Marteau rivoir
-  x2 Tournevis phillips n°1 n°2
-  x2 Tournevis fente électricien 5.5 et 6.5mm

NEW

ISIBOX

COFFRETS AVEC CASIERS PLASTIQUES

G = GRIS = 365 mm de profondeur et R = ROUGE = 255 mm de profondeur

Coffret G1 - 7 casiers

Poids : 3 kg

C x2 D x1 E x4

COF-G1N7

GARANTIE 6



Coffret G1 - 11 casiers

Poids : 3,2 kg

C x10 D x1

COF-G1N11

GARANTIE 6



Coffret G1 - 17 casiers

Poids : 3,4 kg

A x8 B x4 C x2 D x1 E x2

COF-G1N17

GARANTIE 6



Coffret G2 - 13 casiers

Poids : 4 kg

B x2 F x11

COF-G2N13

GARANTIE 6



Coffret R1+ 15 casiers

Poids : 2,5 kg

A x8 B x4 C x2 D x1

COF-R1N15

GARANTIE 6



Coffret R1 + 30 casiers

Poids : 3,1 kg

A x30

COF-R1N30

GARANTIE 6



A DIMENSIONS EXTERIEURES



B DIMENSIONS EXTERIEURES



C DIMENSIONS EXTERIEURES



D DIMENSIONS EXTERIEURES

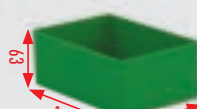

E DIMENSIONS EXTERIEURES



F DIMENSIONS EXTERIEURES



Casier plastique rouge 54 x 54 mm

Dimensions utiles : 60 x 48 x 48 mm
Poids : 0.04 kg

COF-CR

GARANTIE 6

Casier plastique jaune 108 x 54 mm

Dimensions utiles : 60 x 101 x 48 mm
Poids : 0.04 kg

COF-CJ

GARANTIE 6

Casier plastique bleu 108 x 108 mm

Dimensions utiles : 60 x 101 x 101 mm
Poids : 0.05 kg

COF-CB

GARANTIE 6

Casier plastique vert 162 x 108 mm

Dimensions utiles : 60 x 155 x 101 mm
Poids : 0.05 kg

COF-CV

GARANTIE 6

Casier plastique gris 216 x 108 mm

Dimensions utiles : 60 x 209 x 101 mm
Poids : 0.05 kg

COF-CG

GARANTIE 6

Casier plastique jaune haut 108 x 108 mm

Dimensions utiles : 127 x 93 x 93 mm
Poids : 0.07 kg

COF-CJH

GARANTIE 6

COMPOSITIONS ET SELECTIONS D'OUTILS

OUTILS SPECIFIQUES POUR L'INDUSTRIE

OUTILS SPECIFIQUES AUTOMOBILE

EQUIPEMENTS D'ATELIER

ISIBOX COFFRETS VIDES

Coffret G1 - H85 mm

- Hauteur utile : 65 mm.
- Poids : 2,7 kg. Volume : 9 L

COF-G1N

GARANTIE 3

450 x 365 mm



Coffret G2 - H150 mm

- Hauteur utile : 130 mm.
- Poids : 3,2 kg. Volume : 19 L

COF-G2N

GARANTIE 3



Coffret G3 - H285 mm

- Hauteur utile : 240 mm.
- Poids : 4,8 kg. Volume : 33 L

COF-G3N

GARANTIE 3



Coffret G4 - H355 mm

- Hauteur utile : 310 mm.
- Poids : 5,5 kg. Volume : 43 L

COF-G4N

GARANTIE 3



Coffret G5 - H505 mm

- Hauteur utile : 460 mm.
- Poids : 6,9 kg. Volume : 64 L

COF-G5N

GARANTIE 3



Coffret R1 - H85 mm

- Hauteur utile : 65 mm.
- Poids : 1,9 kg. Volume : 6 L

COF-R1N

GARANTIE 3

450 x 255 mm



Coffret R2 - H150 mm

- Hauteur utile : 130 mm.
- Poids : 2,5 kg. Volume : 13 L

COF-R2N

GARANTIE 3



Coffret R3 - H285 mm

- Hauteur utile : 240 mm.
- Poids : 3,9 kg. Volume : 22 L

COF-R3N

GARANTIE 3



DIABLE COMPATIBLE

Diable standard

Dimensions hors-tout :
500 mm x 1145 mm x 520 mm
Poids net de 5,7 kg

COF-DBL

GARANTIE 3



Plateau fixation coffret gris 365 mm

COF-DPLG

GARANTIE 3

Plateau fixation coffret rouge 255 mm

COF-DPLR

GARANTIE 3

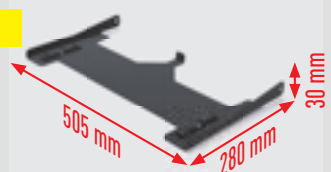

SÉLECTIONNEZ UNE SERVANTE PRÊTE À L'EMPLOI AVEC COMPOSITION 200 OUTILS EN MODULES

Toute une gamme de servantes fabriquées en France

COMPOSITIONS ET SÉLECTIONS D'OUTILS

OUTILS SPÉCIFIQUES POUR L'INDUSTRIE

OUTILS SPÉCIFIQUES AUTOMOBILE

ÉQUIPEMENTS D'ATELIER



416H LA SOLUTION CONFORT ET SÉCURITÉ

👁 voir page 33.

200 OUTILS
EN MODULES
MOUSSE

416-200M

GARANTIE 6



SERVI-640N LA SOLUTION TRADITIONNELLE

👁 voir page 34.

200 OUTILS
EN MODULES
MOUSSE

CPP-200M

GARANTIE 6



SERVI-630N LA SOLUTION ÉCONOMIQUE

👁 voir page 35.

200 OUTILS
EN MODULES
MOUSSE

CPP-200M4



GARANTIE 6

DÉCOUVREZ LA SÉLECTION DE 200 OUTILS

Composition de 200 outils livrée en modules mousse haute densité.
Détail des outils présents dans chaque module ci-dessous.



200 OUTILS EN MODULES MOUSSE

CPP-200PM

GARANTIE 3

PLATEAU N°1

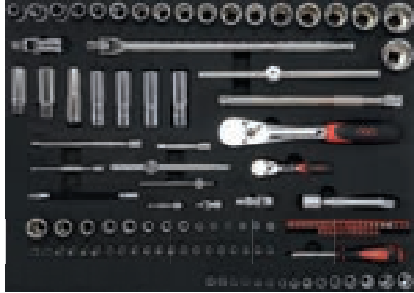

- X18 Douilles 1/2" : 10-11-12-13-14-15-16-17-18-19-20-21-22-23-24-27-30-32 mm.
- X1 Rallonge articulée 1/2" .
- X1 Cliquet 1/2" .
- X1 Poignée coulissante 1/2" .
- X1 Cardan 1/2" .
- X1 Rallonge 1/2" .
- X5 Douilles 1/2" longues.
- X15 Douilles 1/4" : 3,5-4-4,5-5-5,5-6-7-8-9-10-11-12-13-14-15 mm.
- X1 Cliquet 1/4" .

- X1 Cardan 1/4" .
- X2 Rallonges 1/4" : 50 et 100mm.
- X1 Rallonge 1/4" flexible 150mm.
- X1 Poignée coulissante 1/4" .
- X1 Tournevis porte douilles 1/4" .
- X1 Douille porte-embouts 1/4" .
- X30 Embouts.
- X20 Douilles tournevis 1/4" .
- X5 Douilles Torx® 1/4" : 4-5-6-7-8.

MODULE MOUSSE

CPP-200PM1

GARANTIE 3

PLATEAU N°2

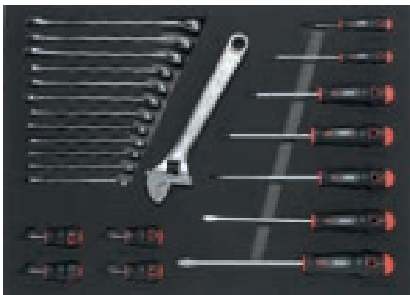

- X12 Clés mixtes : 8-9-10-11-12-13-14-15-16-17-18-19 mm.
- X11 Tournevis : 7 fente, 4 Phillips®.
- X1 Clé à molette 10" .

MODULE MOUSSE

CPP-200PM2

GARANTIE 3

PLATEAU N°3



- X1 Burin plat.
- X1 Massette.
- X1 Marteau 32mm.
- X1 Pince multiprise.
- X1 Pince coupante.
- X1 Pince universelle.
- X1 Pince à bcs droits.
- X9 Clés 6 pans longues à tête sphérique.

- X9 Clés Torx® courtes.
- X9 Clés Résistorx courtes.
- X5 Chasse goupilles : 2,5-3,5-5-7-9 mm.
- X1 Pointeau.
- X1 Mesure courte 3 m.
- X1 Jeu de jauges d'épaisseur.

MODULE MOUSSE

CPP-200PM3

GARANTIE 3

PLATEAU N°4



- X14 Clé mixtes à cliquets : 6-7-8-9-10-11-12-13-14-15-16-17-18-19 mm.
- X8 Clés longues Torx® et Resistorx®.
- X1 Réglet.
- X1 Tenaille.

- X1 Pointe à tracer.
- X1 Cutter.
- X1 Bédane.
- X1 Pince-étau.

MODULES MOUSSE

CPP-200PM4

GARANTIE 3

**SÉLECTIONNEZ UNE SERVANTE PRÊTE À L'EMPLOI
AVEC COMPOSITION 135 OUTILS EN MODULES**

Toute une gamme de servantes fabriquées en France

COMPOSITIONS ET SÉLECTIONS D'OUTILS

OUTILS SPÉCIFIQUES POUR L'INDUSTRIE

OUTILS SPÉCIFIQUES AUTOMOBILE

ÉQUIPEMENTS D'ATELIER



**416H
LA SOLUTION
CONFORT
ET SÉCURITÉ**

voir page 33.

135 OUTILS
EN MODULES
MOUSSE

416-135M

GARANTIE 3



**SERVI-640N
LA SOLUTION
TRADITIONNELLE**

voir page 34.

135 OUTILS
EN MODULES
MOUSSE

CPP-135M

GARANTIE 3



**SERVI-630N
LA SOLUTION
ÉCONOMIQUE**

voir page 35.

135 OUTILS
EN MODULES
MOUSSE

CPP-135M4



GARANTIE 6

DÉCOUVREZ LA SÉLECTION DE 135 OUTILS

Composition de 135 outils livrée en modules mousse haute densité. Détail des outils présents dans chaque module ci-dessous.



135 OUTILS EN MODULES MOUSSE

CPP-135PM

GARANTIE 6

PLATEAU N°1



- X18 Douilles 1/2" : 10-11-12-13-14-15-16-17-18-19-20-21-22-23-24-27-30-32 mm.
- X1 Rallonge articulée 1/2" .
- X1 Cliquet 1/2" .
- X1 Poignée coulissante 1/2" .
- X1 Cardan 1/2" .
- X1 Rallonge 1/2" .
- X5 Douilles 1/2" longues.
- X15 Douilles 1/4" : 3,5-4-4,5-5-5,5-6-7-8-9-10-11-12-13-14-15 mm.
- X1 Cliquet 1/4" .

- X1 Cardan 1/4" .
- X2 Rallonges 1/4" : 50 et 100mm.
- X1 Rallonge 1/4" flexible 150mm.
- X1 Poignée coulissante 1/4" .
- X1 Tournevis porte douilles 1/4" .
- X1 Douille porte-embouts 1/4" .
- X30 Embouts.
- X20 Douilles tournevis 1/4" .
- X5 Douilles Torx® 1/4" : 4-5-6-7-8.

MODULES MOUSSE

CPP-135PM1

GARANTIE 6

PLATEAU N°2

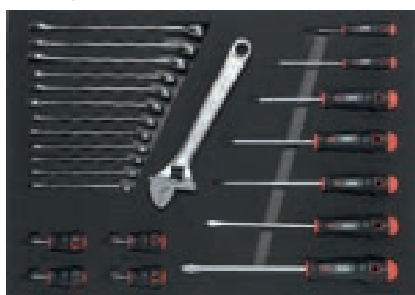

- X12 Clés mixtes : 8-9-10-11-12-13-14-15-16-17-18-19 mm.
- X11 Tournevis: 7 fente, 4 Phillips®.
- X1 Clé à molette 10" .

MODULES MOUSSE

CPP-135PM2

GARANTIE 6

PLATEAU N°3



- X1 Burin plat.
- X1 Massette.
- X1 Marteau 32mm.
- X1 Pince multiprise.
- X1 Pince coupante.
- X1 Pince universelle.
- X1 Pince à becs droits.
- X9 Clés 6 pans longues à tête sphérique.

- X9 Clés Torx® courtes.
- X9 Clés Résistox courtes.
- X5 Chasse gouilles: 2,5-3,5-5-7-9 mm.
- X1 Pointeau.
- X1 Mesure courte 3 m.
- X1 Jeu de jauges d'épaisseur.

MODULES MOUSSE

CPP-135PM3

GARANTIE 6



COMPLÉTER VOTRE COMPOSITION D'OUTILS AVEC DES OUTILS EN MODULES ADAPTÉS À VOTRE MÉTIER

p. 31

OU DANS LE CATALOGUE GÉNÉRAL

p. 55 - 84

TOUT EST LÀ ! SERVANTE 239 OUTILS

3 BONNES RAISONS DE COMMANDER

- 1** 30% de place en plus
- 2** 239 outils de qualité SAM OUTILLAGE
- 3** 4 tiroirs d'outils et 2 tiroirs disponibles



MOUSSE N°1 : CP-138PM

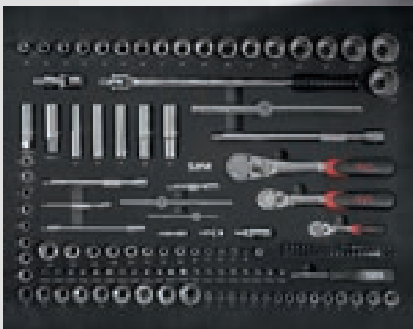

MOUSSE N°2 : CP-48PM



MOUSSE N°3 : CP-37PM



MOUSSE N°4 : CP-16PM



CPP-239PM



GARANTIE

x239

40%
DE RANGEMENT
EN+



NOUVELLE SERVANTE XXL AVEC 5 MODULES PRESTATIONS DE SERVICES AUTOMOBILE

CPP-PSN

GARANTIE

Comprend 5 plateaux complets d'outils spécifiques pour vidange, maintenance, embrayage, freinage et géométrie.

SERVANTE VIDE : 416-AXL

MAINTENANCE CPP-MAIMM-2 MÉCANIQUE CPP-MECMM



VIDANGE CPP-VIDMM-2



GÉOMÉTRIE CPP-GEOMM-2



FREINAGE CPP-FREMM-2



COMPOSITION CARROSSERIE 242 OUTILS

CPP-242CAR

GARANTIE

SERVANTE 6 TIROIRS : SERVI-630NG

COMPOSÉ DE 5 MODULES MOUSSES 3/3 :

CP-138PM : Composition serrage + CP-37PM : Composition vissage

CP-48PM : Composition pinces et marteaux + 295-J9M : 9 outils carrosserie

295-J10M : 10 outils carrosserie battes de formage

CP-138PM



CP-37PM

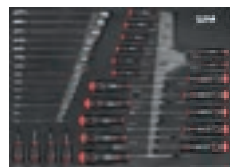

CP-48PM



295-J9M



295-J10M



NEW

AUTRES VERSIONS ET COLORIS DISPONIBLES

CPP-242NCAR



GARANTIE

CPP-242B



GARANTIE

CPP-242H



GARANTIE

CPP-242REN



GARANTIE



PRÈS DE 200 OUTILS INDISPENSABLES À PORTÉE DE MAIN

Composition 14 modules avec servante extra-large 6 tiroirs 199 outils en module mousse

Avec servante plateau bois 6 tiroirs extra-large série 41.



PRATIQUE
Livrée avec 3 tiroirs équipés + 3 tiroirs disponibles pour compléter votre équipement.

+60%



PRATIQUE
60% de rangement disponible en plus !
Peut contenir jusqu'à 30 modules.

PLATEAU BOIS

CPP-XL

x199

GARANTIE 3



Version plateau inox CPP-202XL

GARANTIE 3



Etabli roulant plateau bois

Etabli mobile 5 tiroirs ouverture 100% :
- 3 de 70 mm.
- 2 de 150 mm.

Plateau en hêtre épaisseur 18 mm permettant l'ajout d'un étau.

Roulettes pour charges lourdes.
Châssis conçu pour la pose de pièces de grandes dimensions et de poids importants.
2 poignées métal pour faciliter le déplacement.
Dimensions des tiroirs 1140 x 410 mm.

Plateau bois permettant l'ajout d'un étau

RÉSISTANCE



Hauteur : 880 mm.



Largeur : 900 mm.

Longueur : 1260 mm.

Roulettes pour charges lourdes

ETAB-SAM

GARANTIE 3

VOUS AVEZ CHOISI LA CONFIGURATION IDÉALE POUR VOTRE ATELIER

Sam vous propose une composition d'outils pour la mécanique qui s'y intègre parfaitement.

Composition de 150 outils en module mousse pour établi de 1,50m et 2m

Dimension des mousses
Lxl 492 x380mm



GAIN DE TEMPS
Mousse bi-couleur. Rangement et repérage facile de l'outil. Préhension rapide de l'outil grâce au passe doigt.



CONFORT
Mousse usinée résistante aux hydrocarbures.



CP-150-ET

GARANTIE

x150

- | | | | |
|---|---|---|---|
| <ul style="list-style-type: none"> x17 Douilles 1/2" de 10 à 32 mm x1 Rallonge 1/4" x1 Poignée coulissante 1/4" x1 Cliquet 1/4" x1 Cliquet 1/2" x1 Poignée coulissante 1/2" x1 Cardan 1/4" x1 Rallonge 1/2" x1 Poignée 1/4" x1 Douille porte embout x10 Douilles 1/4" de 4 à 13 mm | <ul style="list-style-type: none"> x6 Douilles tournevis 6 pans de 3 à 8 mm x5 Douille Torx de 4 à 8 x8 Douille tournevis Torx 9 à 40 x1 Augmenteur x1 Augmenteur x1 Réducteurs x30 Coffret embouts de vissage x1 Réglet x5 Chasse goujille de 2.5 - 3.5 - 5 - 7 - 9 mm x1 Pointeau | <ul style="list-style-type: none"> x1 Clé à molette x9 Clé mâle 6 pan x9 Clé mâle Torx x1 Pince multiprise x1 pince coupante x1 Marteau x1 Burin x1 Cutter x1 Lampe stylo x1 Pince à sertir x1 Jauge d'épaisseur 1x Cisaille coupe-tout | <ul style="list-style-type: none"> x12 Clés mixtes de 8 à 17 + 19 / 21 mm x1 Massette x6 Tournevis Torx® N°10 - N°15 - N°20 - N°25 - N°30 - N°40 x2 Tournevis fente 3x50 - 6,5x150 mm x1 Tournevis fente 5,5x150 mm x3 Tournevis Phillips N°0 - N°1 - N°2 x1 Boîte de cosses |
|---|---|---|---|

Établi d'appoint mécanique ultra compact avec tiroir et panneau porte-outils

550 kg par étagère
Protection des pieds pour ne pas marquer les sols
Plaque de fixation murale
Assemblage facile



Hauteur de tablettes réglable : Réglable par incréments de 7,6 cm.



Tiroir de rangement coulissant : Capacité d'environ 35 kg avec glissières à roulement à billes.



Panneau perforé réglable en acier : L'espacement standard d'une largeur de 112 cm et d'une hauteur de 38 cm.



Ajustement et finition de niveau professionnel

ETAB-120M1



GARANTIE



NOUVEAU

Composition 302 outils en modules mousse

CP-302MM

MODULE 1 MODULE 2 MODULE 3 MODULE 4 MODULE 5

De nouvelles compositions d'outils en 5, 6 et 7 tiroirs complets, d'outils de qualité, combinant les outils indispensables et les outils spécifiques pour la maintenance industrielle et automobile. Disponibles en servantes 5, 6, 7 ou 9 tiroirs. 3 nouvelles compositions soigneusement étudiées. Chaque configuration a été pensée pour répondre aux usages réels des professionnels. **PARCE QUE VOUS ÉCOUTER, C'EST VOUS OFFRIR EXACTEMENT CE DONT VOUS AVEZ BESOIN.**

GARANTIE 3

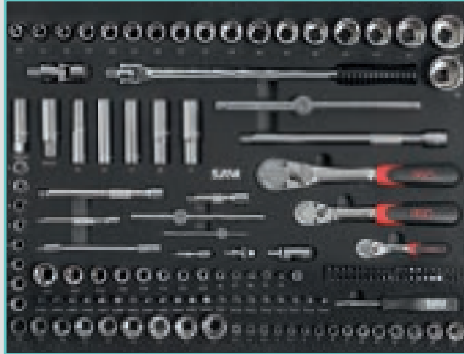

MOUSSE N°1 : CP-138PM

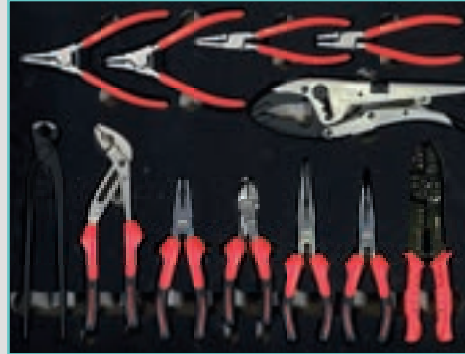

MOUSSE N°2 : CP-12MM



MOUSSE N°3 : CP-88MM



MOUSSE N°4 : CP-24MM

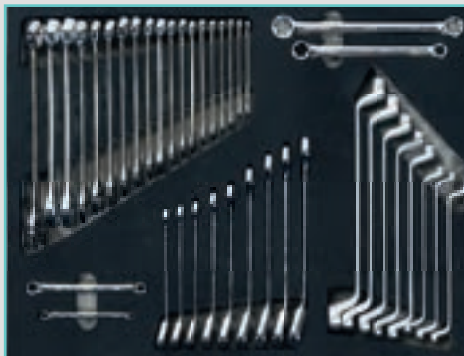

MOUSSE N°5 : CP-40MM

x302



Composition + servante

MODULE 1 MODULE 2
MODULE 3 MODULE 4
MODULE 5

Avec **SERVANTE 41**



7 tiroirs

417-302MM

GARANTIE 3

6 tiroirs

416-302MM

GARANTIE 3

5 tiroirs

415-302MM

GARANTIE 3

Avec **SERVANTE 30N**



6 tiroirs

CPP-302MM

GARANTIE 3

RETROUVEZ TOUT LE DÉTAIL DE LA COMPOSITION

Composition 380 outils en modules mousse

CP-380MM

MODULE 1 MODULE 2 MODULE 3 MODULE 4 MODULE 5 MODULE 6

x380

GARANTIE 3

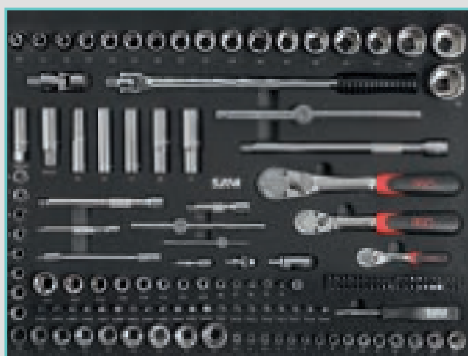

MOUSSE N°1 : CP-138PM

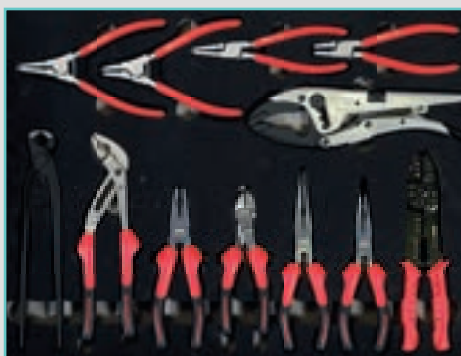

MOUSSE N°2 : CP-12MM



MOUSSE N°3 : CP-88MM



MOUSSE N°4 : CP-24MM



MOUSSE N°5 : CP-40MM

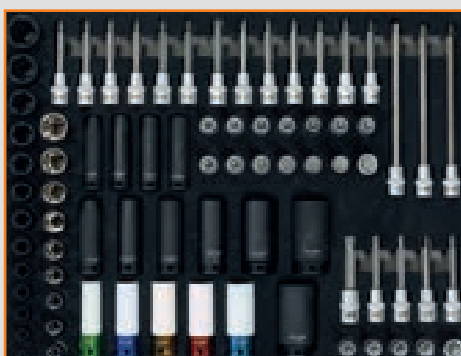

MOUSSE N°6 : CP-78MM

Composition + servante

MODULE 1 MODULE 2
MODULE 3 MODULE 4
MODULE 5 MODULE 6

Avec
SERVANTE 41



7 tiroirs

417-380MM

GARANTIE 3

6 tiroirs

416-380MM

GARANTIE 3

Avec
SERVANTE 30N



6 tiroirs

CPP-380MM

GARANTIE 3

NOUVEAU

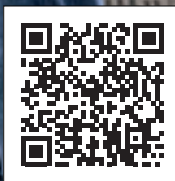

RETROUVEZ
TOUT LE DÉTAIL
DE LA COMPOSITION

COMPOSITIONS ET SÉLECTIONS D'OUTILS

OUTILS SPÉCIFIQUES POUR L'INDUSTRIE

OUTILS SPÉCIFIQUES AUTOMOBILE

ÉQUIPEMENTS D'ATELIER

NOUVEAU

Composition 435 outils en modules mousse

CP-435MM

MODULE 1 MODULE 2 MODULE 3 MODULE 4 MODULE 5 **MODULE 6** MODULE 7

De nouvelles compositions d'outils en 5, 6 et 7 tiroirs complets, d'outils de qualité, combinant les outils indispensables et les outils spécifiques pour la maintenance industrielle et automobile. Disponibles en servantes 5, 6, 7 ou 9 tiroirs. 3 nouvelles compositions soigneusement étudiées. Chaque configuration a été pensée pour répondre aux usages réels des professionnels. **PARCE QUE VOUS ÉCOUTER, C'EST VOUS OFFRIR EXACTEMENT CE DONT VOUS AVEZ BESOIN.**

GARANTIE 3

x435

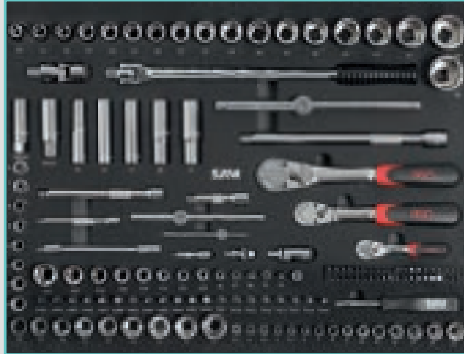

MOUSSE N°1 : CP-138PM

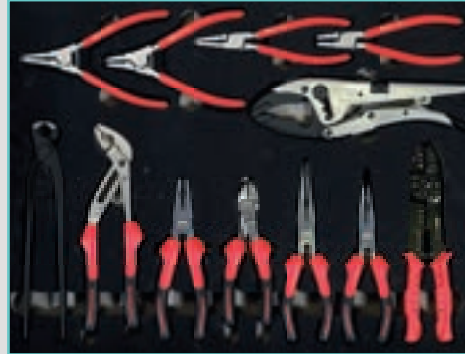

MOUSSE N°2 : CP-12MM



MOUSSE N°3 : CP-88MM



MOUSSE N°4 : CP-24MM

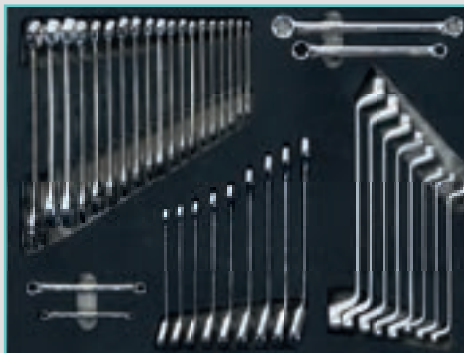

MOUSSE N°5 : CP-40MM



MOUSSE N°6 : CP-78MM

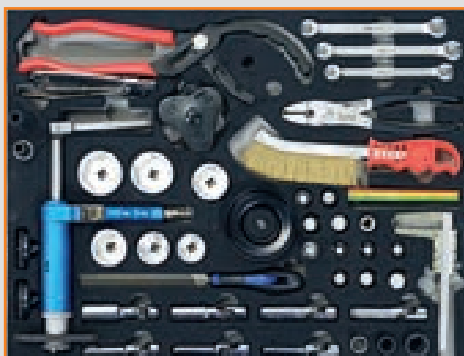

MOUSSE N°7 : CP-55MM

RETROUVEZ
TOUT LE DÉTAIL
DE LA COMPOSITION



Composition + servante

MODULE 1 MODULE 2
MODULE 3 MODULE 4
MODULE 5 MODULE 6
MODULE 7

Avec **SERVANTE 41**



7 tiroirs

417-435MM

GARANTIE 3

Avec **SERVANTE 30N**



9 tiroirs

CPP-435MM

GARANTIE 3



7 tournevis fente et Phillips®



Fente 3-4-5-5-6-5-8
Phillips 1-2

MOUSSE **T-PJ7MM**



GARANTIE 3

4 pinces ergonomiques

Multiprise, étai, coupante, universelle

MOUSSE **P21-J4M**



GARANTIE 3

5 limes emmanchées

Plate, carrée, triangulaire, ronde, demi-ronde

MOUSSE **LPJ-1MM**

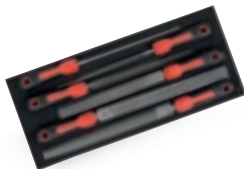

GARANTIE 3

12 clés mixtes extra-fines

8-9-10-11-12-13-14-16-17-19-21-22mm

MOUSSE **50N-J12MM**

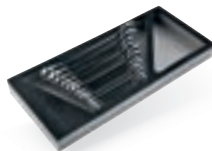

GARANTIE 3

10 clés à pipe débouchées

8-9-10-11-12-13-14-17-19-21mm

MOUSSE **94-SJ10MM**



GARANTIE 3

Douilles cliquet et accessoires 1/2"

8 à 32mm

MOUSSE **75-SH27MM**



GARANTIE 3

7 tournevis Torx®



T10-15-20-25-27-30-40

MOUSSE **T-XJ7MM**



GARANTIE 3

4 pinces circlips

Intérieure, extérieure, droite, coudée

MOUSSE **190-J4MM**



GARANTIE 3

15 douilles à chocs 1/2" de 10 à 24 mm

ABS **NSJ-15M**



GARANTIE 3

Outils de sciage

MOUSSE **690-J5MM**



GARANTIE 3

6 clés mixtes grande dimension

22-24-27-29-30-32mm

MOUSSE **50N-J6MM**

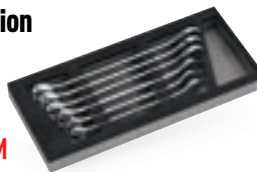

GARANTIE 3

17 outils 3/4" 6 pans en mm

22-23-24-26-27-29-30-32-35-36-38-41-42-46-50-54-55mm

MOUSSE **78-CH17MM**



GARANTIE 3

7 tournevis fente et Pozidriv®



Fente 3-4-5-5-6-5-8
Pozidriv 1-2

MOUSSE **T-PZJ7MM**



GARANTIE 3

10 outils à frapper

Marteau, massette, chasse-goupille, burin, pointeau

MOUSSE **M1-10MM**



GARANTIE 3

7 clés à douilles emmanchées

4-5-5.5-6-7-8-10mm

ABS **291-TJ7M**



GARANTIE 3

12 clés mixtes à cliquet

8-9-10-11-12-13-14-15-16-17-18-19mm

MOUSSE **50-C-J12MM**



GARANTIE 3

34 douilles, cliquet et accessoires 1/4"

5.5 à 14mm

MOUSSE **73-R34MM**



GARANTIE 3

6 outils 3/4" en mm

MOUSSE **78-C6MM**



GARANTIE 3

NEW

LA SOLUTION CONFORT ET SÉCURITÉ

NOUVELLE SERVANTE A BADGE !



3 modules par tiroir.
Dimensions des tiroirs :
435 x 590 mm.



OUVERTURE / FERMETURE DE VOTRE SERVANTE À L'AIDE DE BADGE OU DE SMARTPHONE!

- ✔ Fermeture centralisée de l'ensemble des tiroirs.
- ✔ 1 badge pour une ou plusieurs servantes.
- ✔ Gestion des accès et encodage des badges.
- ✔ Historique des opérations.

En savoir plus sur la serrure DOM ENIQ® LOQ



UTILISEZ VOTRE SMARTPHONE POUR PROGRAMMER, GÉRER VOTRE SERVANTE EN TOUTE AUTONOMIE ET SÉCURITÉ !

- ✔ Gérez et contrôlez jusqu'à 100 servantes et 500 utilisateurs.
- ✔ Suivi détaillé des historiques ouvertures/fermetures.
- ✔ Application locale, toutes les données sont stockées sur votre smartphone.
- ✔ Gestion des droits d'accès : paramétrez les droits d'accès selon une plage horaire, un jour...
- ✔ Fonction sauvegarde : En cas de perte de smartphone, une sauvegarde de l'application vous permet de transférer les données vers un ordinateur ou un smartphone.

Application Smartphone disponible sur abonnement

Serrure autonome
jusqu'à 20000 cycles !

Encodage des badges
directement sur la servante!

Modèle présenté
416-SABN



41CARD
(Livré avec la servante)

41CARDM
(badge maître non inclus)
Indispensable pour paramétrer votre parc de servantes

GARANTIE

Version 5 tiroirs

- 1 de 64 mm.
- 2 de 104 mm.
- 1 de 152 mm.
- 1 de 254 mm.
- Poids : 75 kg.



415-SABN

GARANTIE

Version 6 tiroirs

- 2 de 64 mm.
- 3 de 104 mm.
- 1 de 254 mm.
- Poids : 80 kg.



416-SABN

GARANTIE

Version 7 tiroirs

- 3 de 64 mm.
- 3 de 104 mm.
- 1 de 194 mm.
- Poids : 84 kg.



417-SABN

GARANTIE

LA SOLUTION CONFORT ET SÉCURITÉ



□ **PLATEAU INOX**
Haute résistance



□ **3 modules par tiroir.**
Dimensions des tiroirs :
435 x 590 mm.

□ **SÛRE**

Système unitaire d'ouverture des tiroirs. Dès lors qu'un tiroir est ouvert, le système anti-basculement est effectif et les autres tiroirs sont verrouillés.

□ **CONFORTABLE**

Poignée non débordante.

□ **SÛRE**

Bumpers de protection pour absorber les chocs. Verrouillage centralisé par clé.



□ **PRATIQUE**

2 grilles de rangements complémentaires sur les côtés pour ranger vos outils de grande dimension (clés dynamométriques, niveaux...).

1 système intégré de rangement des tournevis, 2 bacs latéraux de rangement de 3L

Livré avec 10 porte-étiquettes pour repérer le contenu des tiroirs.



□ **MANIABLE**

2 roues fixes, 2 roues pivotantes dont 1 roue freinée. Roues de Ø 125 mm pour faciliter les déplacements.

Modèle présenté :
416H

Version 5 tiroirs

1 de 64 mm.
2 de 104 mm.
1 de 152 mm.
1 de 254 mm.
Poids : 75 kg.



415H

GARANTIE

Version 6 tiroirs

2 de 64 mm.
3 de 104 mm.
1 de 254 mm.
Poids : 80 kg.



416H

GARANTIE

Version 7 tiroirs

3 de 64 mm.
3 de 104 mm.
1 de 194 mm.
Poids : 84 kg.



417H

GARANTIE



DE NOMBREUX COLORIS DISPONIBLES
SUR NOTRE SITE INTERNET WWW.SAM.EU

INDISPENSAM

LA SOLUTION TRADITIONNELLE

LE BON COMPROMIS



2 poignées de manoeuvre.

PLATEAU ALUMINIUM

PRATIQUE
4 encoches sur le plateau pour nettoyage facile.

RÉSISTANCE



Plateau ABS résistant aux chocs et aux hydrocarbures



3 modules par tiroir.
Dimensions des tiroirs : 410 x 540 mm.

Modèle présenté
SERVI-640



SÉCURISÉE

Fermeture centralisée et simultanée de tous les tiroirs avec verrouillage à clé pliable (livrée avec 2 clés numérotées et sécurisées).

Hauteur : 940 mm.

MANIABLE

2 roues fixes, 2 roues pivotantes dont 1 roue freinée. Roues de Ø 125 mm pour faciliter les déplacements.

Profondeur : 480 mm.

Largeur : 770 mm.

ÉQUIPEZ VOTRE SERVANTE AVEC LES MODULES SAM
Voir page 31.



**Coffre d'atelier
SERVI-R40**

GARANTIE 6

Version 5 tiroirs

- 1 de 60 mm.
 - 2 de 100 mm.
 - 1 de 150 mm.
 - 1 de 220 mm.
- Poids : 71 kg.



SERVI-540

GARANTIE 6

Version 6 tiroirs

- 2 de 60 mm.
 - 3 de 100 mm.
 - 1 de 220 mm.
- Poids : 71,5 kg.



SERVI-640

GARANTIE 6

Servante inox 6 tiroirs

- 2 de 60 mm.
 - 3 de 100 mm.
 - 1 de 220 mm.
- Poids : 71,5 kg.



SERVI-640NX

GARANTIE 6

Version 7 tiroirs

- 3 de 60 mm.
 - 3 de 100 mm.
 - 1 de 150 mm.
- Poids : 79 kg.



SERVI-740

GARANTIE 6

Rouleuse d'atelier 4 tiroirs

- 4 tiroirs de 60 mm.
- Poignée de transport orientable.
- Poids : 58 kg.
- Hauteur : 465 mm.
- Largeur : 710 mm.
- Profondeur : 485 mm.



SERVI-R40R

GARANTIE 6

LA SOLUTION ÉCONOMIQUE

PRIX ATTRACTIF



CONFORT
Hauteur du poste de travail portée à 1 m.



PLATEAU MÉTAL
Haute résistance



LONGÉVITÉ
Résistante aux hydrocarbures, solvants, liquides de frein...

FONCTIONNELLE
30% de volume en plus !
Nombreux rangements.



RÉSISTANCE



SÉCURITÉ

Système anti-basculement pas d'ouverture simultanée des tiroirs.

MANIABLE
2 roues fixes, 2 roues pivotantes dont 1 roue freinée. Roues de Ø 125 mm pour faciliter les déplacements.

Hauteur : 1000 mm

Profondeur : 510 mm

Largeur : 834 mm



3 modules par tiroir.
Dimensions des tiroirs : 435 x 590 mm.

Nouvelles versions



SERVI-930N-GR

SERVI-630NG

SERVI-630N-FR

GARANTIE 3

GARANTIE 3

GARANTIE 3



Version 6 tiroirs

6 de 110 mm.
Poids : 65 kg.

SERVI-630N

GARANTIE 3

Desserte version 3 plateaux

2 roues fixes : 100 mm de diamètre avec freins.
Charge admissible par plateau : 90 kg.
Charge totale admissible : 270 kg.
Couleur châssis RAL-7016.



SERVI-3P



GARANTIE 3

Servante 3 plateaux avec 2 tiroirs

Roues 100mm (2 roues fixes, 2 pivotantes dont 1 avec frein).
Dimensions : L848 x L460 x H870mm.
3 tapis de protection des plateaux épaisseur 2.5 mm comprises.
Solide : charge totale admissible : 270 kg (90Kg par plateau).
Charge utile par tiroir 30 kg.



SERVI-3P2T

GARANTIE 3

Servante 3 plateaux avec 3 tiroirs

Roues 100mm (2 roues fixes, 2 pivotantes dont 1 avec frein).
Dimensions : L848 x L460 x H870mm.
3 tapis de protection des plateaux épaisseur 2.5 mm comprises.
Solide : charge totale admissible : 270 kg (90Kg par plateau).
Charge utile par tiroir 30 kg.



SERVI-3P3T

GARANTIE 3



CONFORT

Hauteur du poste de travail revue pour plus de confort = 1 m (recommandé par tous les ergonomes).
Ouverture à 100 % des tiroirs.



LONGÉVITÉ

Servante résistante aux hydrocarbures, solvants, liquide de frein, pétrole.

UNIVERSELLE

Compatible avec 90% des modules du marché.



5 modules par tiroir.
Dimensions des tiroirs : 435 x 760 mm.

PLATEAU INOX
Haute résistance

+40%

de rangement **en plus** par rapport à notre servante confort série 41 !



RÉSISTANCE

ÉQUIPEZ VOTRE SERVANTE AVEC LES MODULES SAM
Voir page 31.

Modèle présenté : 416-AXL

Servante 41 extra-large

Toutes les servantes larges sont verrouillables par clé

PLATEAU BOIS

Armoire

Capacité de rangement de 5 modules par tiroirs

Capacité de rangement de 3 modules par tiroirs + Armoire double étagère

PLATEAU INOX

Armoire

Capacité de rangement de 5 modules par tiroirs

Capacité de rangement de 3 modules par tiroirs + Armoire double étagère

6 tiroirs

2 x 64 mm
+ 3 x 104 mm
+ 1 x 230 mm



416-BXL

GARANTIE 6



416-AXL

GARANTIE 6



416-AXE

GARANTIE 6

7 tiroirs

3 x 64 mm
+ 3 x 104 mm
+ 1 x 165 mm



417-BXL

GARANTIE 6



417-BXE

GARANTIE 6



417-AXL

GARANTIE 6



417-AXE

GARANTIE 6

6 tiroirs motorisée

3 x 64 mm
+ 3 x 104 mm
+ 1 x 165 mm



416-BXLM

GARANTIE 6

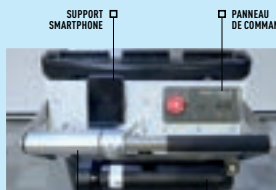

SUPPORT SMARTPHONE

PANNEAU DE COMMANDE

POIGNÉE SENSITIVE

BATTERIE INTERCHANGEABLE



416-AXLM

GARANTIE 6

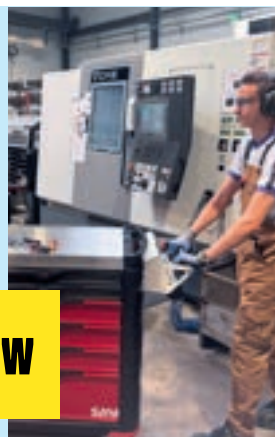

BOOSTEZ VOS SERVANTES SAM AVEC L'ASSISTANCE ÉLECTRIQUE ADAP'TABLE

Une technologie sensitive innovante, 100% intégrée aux servantes SAM, pour une nouvelle génération de mobilité intelligente en atelier.

NEW

VOTRE ATELIER MÉRITE MIEUX QU'UN ÉTABLI STANDARD

La nouvelle gamme SAM vous permet de créer votre propre configuration, selon vos besoins, votre espace et votre métier. Modulables, solides, évolutifs, ces établis sont bien plus que des meubles : ce sont vos alliés du quotidien.

3 BONNES RAISONS DE CHOISIR LA GAMME D'ÉTABLIS SAM

- 1** Parce que chaque atelier est unique. Bois ou métal, 1,5 m ou 2 m, avec ou sans réhausse... c'est vous qui décidez.
- 2** Parce que tout est pensé pour durer. Une conception industrielle éprouvée, pour des années de service intensif.
- 3** Parce que vous êtes pro. Et vous méritez du matériel à la hauteur de votre exigence.

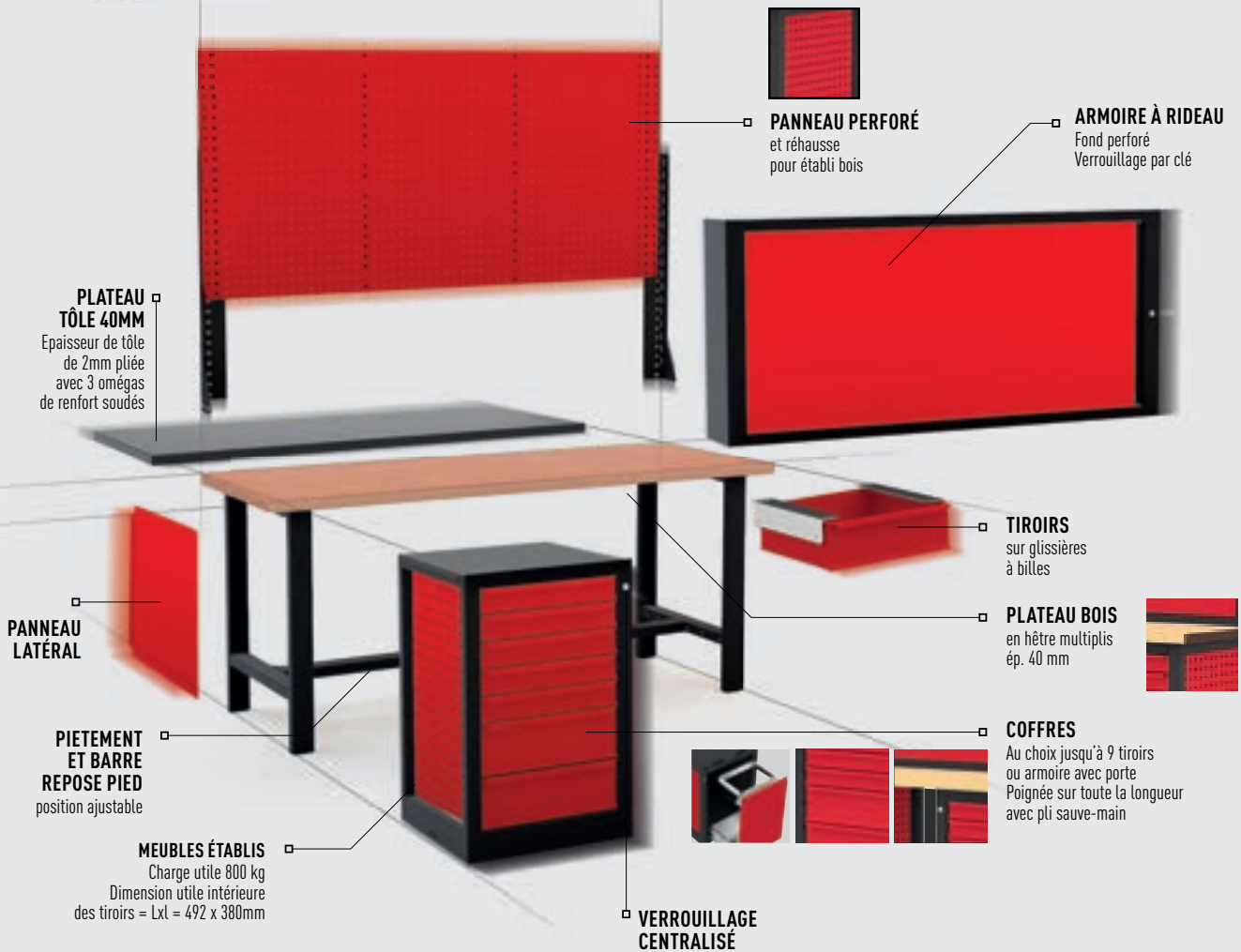

Modularité totale : composez à la carte, choisissez chaque module.

Solidité professionnelle : conçus pour encaisser les charges lourdes et les cadences soutenues.

Rangement optimisé : plus de vrac qui traîne, tout est à sa place.

Fabrication et conception 100 % françaises : par SORI, filiale de SAM OUTILLAGE.

Design intelligent : chaque détail est pensé pour faciliter le travail au quotidien.

GARANTIE 

50 CONFIGURATIONS COMPOSÉES POUR RÉPONDRE AUX BESOINS LES PLUS COURANTS

COMPOSITIONS ET SÉLECTIONS D'OUTILS

OUTILS SPÉCIFIQUES POUR L'INDUSTRIE

OUTILS SPÉCIFIQUES AUTOMOBILE

ÉQUIPEMENTS D'ATELIER

DIMENSION

MATIÈRE
PLAN DE TRAVAIL

BESOIN DE L'ESSENTIEL

Établi
seul



Établi
+ meuble
1 porte
poubelle

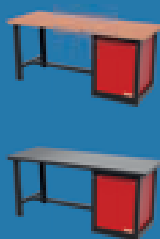

Établi
+ meuble
1 porte bloc
étagère
amovible

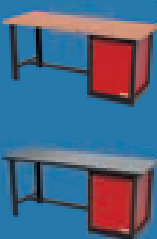

Établi
+ meuble
1 porte
2 étagères

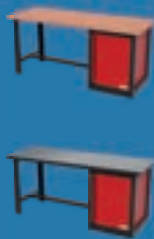

BESOIN DE BLOCS AVEC DE

Établi
+ meuble
4 tiroirs

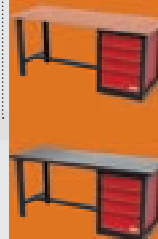

Établi
+ meuble
5 tiroirs



Établi
+ meuble
6 tiroirs



1,5 m	Bois	ETAB-B15	ETAB-150M1TP	ETAB-150M1TE	ETAB-150M1P	ETAB-150M4	ETAB-150M5	ETAB-150M6
	Tôle	ETAB-T15	ETAB-150PT1TP	ETAB-150PT1TE	ETAB-150PT1P	ETAB-150PT4	ETAB-150PT5	ETAB-150PT6
2 m	Bois	ETAB-B20	ETAB-200M1TP	ETAB-200M1TE	ETAB-200M1	ETAB-200M4	ETAB-200M5	ETAB-200M6
	Tôle	ETAB-T20	ETAB-200PT1TP	ETAB-200PT1TE	ETAB-200PT1	ETAB-200PT4	ETAB-200PT5	ETAB-200PT6

GARANTIE

- › L'ensemble de la visserie est livré avec les blocs de rangement et les panneaux d'établis pour un montage facile et rapide dans votre atelier.
- › Les perforations sur les côtés permettent l'accrochage d'outils ou options supplémentaires. Elles font 10 mm de longueur et de largeur et sont présentes tous les 38 mm.
- › Tous les blocs établis disposent d'une ouverture totale sur glissières à billes avec poignée sur toute la longueur avec pli sauve-main.
- › Le bloc établi peut être combiné avec des options : plateaux, roulettes, poignées...

NOMBREUX TIROIRS

Établi
+ meuble
7 tiroirs



Établi
+ meuble
9 tiroirs



**ÉTABLI
ARMOIRE
BASSE**

Établi
fermé
avec 2
étagères



**BESOIN DE GARDER DES OUTILS
À PORTÉE DE MAIN**

Kit
établi
+ 1 tiroir
+ panneau
perforé



Kit
établi
+ bloc 3 tiroirs
+ panneau
perforé



Kit
établi
+ bloc 7 tiroirs
+ panneau
perforé



Kit
établi
+ 2 blocs 6 tiroirs
+ armoire
à rideau



ETAB-150M7	ETAB-150M9	ETAB-150PBF	ETAB-KIT150-1	ETAB-KIT150-2	ETAB-KIT150-3	ETAB-KIT150-4
ETAB-150PT7	ETAB-150PT9	ETAB-150PTF	-	-	-	ETAB-KIT150-4T
ETAB-200M7	ETAB-200M9	ETAB-200PBF	ETAB-KIT200-1	ETAB-KIT200-2	ETAB-KIT200-3	ETAB-KIT200-4
ETAB-200PT7	ETAB-200PT9	ETAB-200PTF	-	-	-	ETAB-KIT200-4T

GARANTIE 3

BESOIN DE L'ESSENTIEL

L'efficacité au juste prix.

- > Configuration simple et robuste
- > Idéal pour les espaces standards
- > Plateau bois ou métal
- > 1,5 m ou 2 m au choix



Modèle TP

Le meuble établi 1 tiroir poubelle est idéal pour trier ses déchets sur son poste de travail. Deux supports de maintien permettent le positionnement optimal d'1 ou 2 sacs poubelles dans l'armature intérieure.

- Dimensions hors-tout : 630 x 660 x 845 mm
 - Poids : 45.5 kg
- Dispose d'un verrouillage centralisé par clé.



Modèle TE

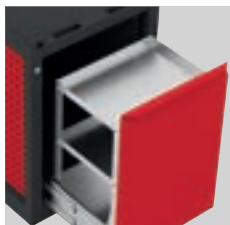

Le meuble établi 1 tiroir double étagère sur glissières à billes est idéal pour l'organisation et l'accessibilité de ses fournitures professionnelles. Il dispose d'un verrouillage centralisé par clé.

Modèle P

Le meuble établi 1 porte optimise l'organisation de ses outils grâce à son rangement intérieur. Il est équipé d'1 porte pour accéder à 2 étagères intérieures



GARANTIE 3

	Bois		Tôle	
	1,5 m	2 m	1,5 m	2 m
Établi seul	ETAB-B15	ETAB-B20	ETAB-T15	ETAB-T20
Établi + meuble 1 porte poubelle	ETAB-150M1TP	ETAB-200M1TP	ETAB-150PT1TP	ETAB-200PT1TP
Établi + meuble 1 porte 1 étagère	ETAB-150M1TE	ETAB-200M1TE	ETAB-150PT1TE	ETAB-200PT1TE
Établi + meuble 1 porte 2 étagères	ETAB-150M1P	ETAB-200M1	ETAB-150PT1P	ETAB-200PT1

BESOIN DE BLOCS AVEC DE NOMBREUX TIROIRS

La solution évolutive.

- > Modules pratiques et intelligents
- > Tiroirs, blocs, options selon vos besoins
- > Personnalisable dans le temps
- > Parfait pour un atelier qui évolue



Choisissez le nombre de tiroirs que vous voulez par bloc de rangement de 4 à 9 tiroirs



Tiroirs sur glissières à billes

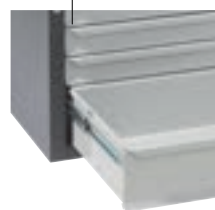

Poignées sur toute la longueur avec pli sauve-main

Dimension intérieure utile 380x490 mm

GARANTIE 3

	Bois		Tôle	
	1,5 m	2 m	1,5 m	2 m
Établi + meuble 4 tiroirs	ETAB-150M4	ETAB-200M4	ETAB-150PT4	ETAB-200PT4
Établi + meuble 5 tiroirs	ETAB-150M5	ETAB-200M5	ETAB-150PT5	ETAB-200PT5
Établi + meuble 6 tiroirs	ETAB-150M6	ETAB-200M6	ETAB-150PT6	ETAB-200PT6
Établi + meuble 7 tiroirs	ETAB-150M7	ETAB-200M7	ETAB-150PT7	ETAB-200PT7
Établi + meuble 9 tiroirs	ETAB-150M9	ETAB-200M9	ETAB-150PT9	ETAB-200PT9

ÉTABLI ARMOIRE BASSE

**Gagnez de la place,
gardez la performance.**

- > Idéal petits espaces ou second poste
- > Format réduit, mêmes performances
- > Plateau bois ou tôle
- > 1,5 m ou 2 m disponibles



Ce modèle d'établi fermé permet de bénéficier d'une grande surface de travail avec le plateau et de rangement sous le plateau. Effectivement, avec son plateau bois ou tôle il est idéal pour travailler et l'espace intérieur permet le stockage facilité d'une grande quantité de matériel professionnel.

Le rangement se fait sur deux étagères, séparés par une étagère avec renfort. Le contenu est sécurisé grâce aux deux portes coulissantes verrouillables à clés.

Étagère avec renfort

Verrouillage à clé

Portes coulissantes

GARANTIE 3	Bois		Tôle	
	1,5 m	2 m	1,5 m	2 m
	ETAB-150PBF	ETAB-200PBF	ETAB-150PTF	ETAB-200PTF

BESOIN DE GARDER DES OUTILS À PORTÉE DE MAIN

**Le poste tout équipé,
prêt à travailler.**

- > Rangement haut + bas + accessoires
- > Pour tout garder à portée de mains



GARANTIE 3	Bois		Tôle	
	1,5 m	2 m	1,5 m	2 m
Type 1 : Kit établi avec 1 tiroir + 1 panneau	ETAB-KIT150-1	ETAB-KIT200-1	-	-
Type 2 : Kit établi avec 3 tiroirs + 1 panneau	ETAB-KIT150-2	ETAB-KIT200-2	-	-
Type 3 : Kit établi avec bloc de 7 tiroirs + 1 panneau	ETAB-KIT150-3	ETAB-KIT200-3	-	-
Type 4 : Kit établi avec 2 blocs de 6 tiroirs + 1 armoire à rideau	ETAB-KIT150-4	ETAB-KIT200-4	ETAB-KIT150-4T	ETAB-KIT200-4T

PERSONNALISEZ VOTRE ÉTABLI SUIVANT VOS ENVIES

ARMOIRES

Armoire à rideau

Fond perforé
 Verrouillage par clé
 Armoire d'outillage avec rideau à lanière avec ses dimensions de 1500 ou 2000 x 250 x 800, elle est la solution de rangement idéale pour votre outillage.
 Grâce à ses différentes options d'accrochage (mural ou posé sur un établi), vous pouvez l'adapter à vos besoins. Avec son verrouillage à clé, vous pouvez être sûr que votre contenu est en sécurité.
 1.5M Poids de 45kg
 2M Poids de 64kg

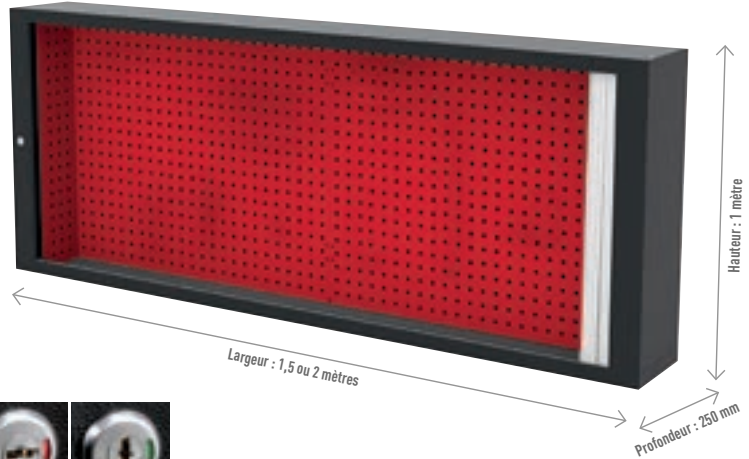

2 mètres

1,5 mètres

ETAB-AR2000

ETAB-AR1500

GARANTIE 3

GARANTIE 3



Armoires

Ouverture et fermeture par poignée serrure 2 clés.
 2 points de verrouillage + 1 arrêt derrière la porte gauche.

Version haute

Ouverture et fermeture par poignée serrure 2 clés.
 2 points de verrouillage
 + 1 arrêt derrière la porte gauche.
 Livrée avec 2 tablettes (Charge maxi par étagère 120 kg). Livrée avec 4 plateaux étagère.
 Dimensions 1980 x 1000 x 550 mm. Poids 85 kg.

2640

GARANTIE 3

Version basse

Ouverture et fermeture par poignée serrure 2 clés.
 2 points de verrouillage + 1 arrêt derrière la porte gauche.
 Livrée avec 2 tablettes (Charge maxi par étagère 120 Kg).
 Il mesure 1000 x 1000 x 450 mm.
 Poids 43 kg

2630

GARANTIE 3



**LA GAMME D'ÉTABLIS
 EST CONÇUE,
 ET FABRIQUÉE
 EN FRANCE**

ACCESSOIRES DIVERS



Étau à base tournante

Ref	Ouverture	Prix
399-2N	130 mm	
399-3N	150 mm	
399-4N	180 mm	

GARANTIE 3

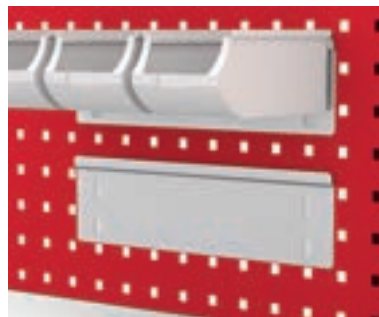

Support bac à bec

ETAB-BAB

GARANTIE 3



Éclairage Led
2000 mm

ETAB-ECL-PP

GARANTIE 3



Support multi-usages

ETAB-SMU

GARANTIE 3



Support rouleau

ETAB-SR

GARANTIE 3

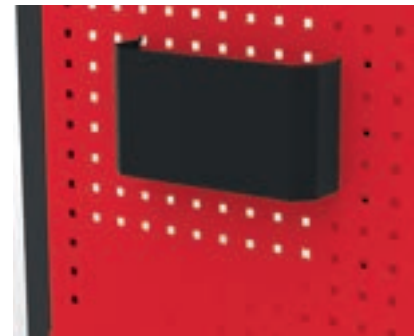

Poubelle à crocheter

ETAB-POUB

GARANTIE 3

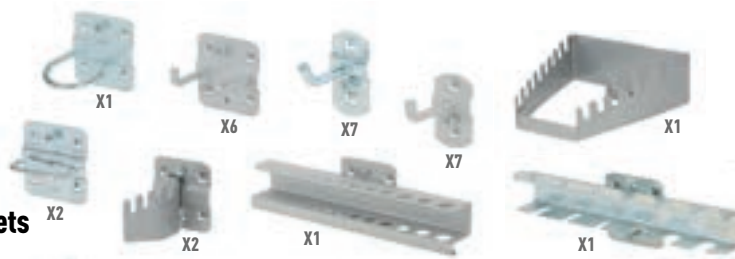

Kit 28 crochets

ETAB-RC

GARANTIE 3

Pied support
de touret / étau

Dimension 950 x 350 x 250 mm.
Tôle 50/10 soudée ultra résistante
Avec emplacement de fixation
supérieur pré-percé pour touret
ou étau et piétement

SUP-FI

GARANTIE 3



Tablette inclinaison réglable

Les tablettes inclinables permettent l'ajout de rangement supplémentaire en hauteur grâce à l'accrochage sur les rehausseuses.
Convient pour établi de 1.5m et 2m.
Poids : 1,9 kg

ETAB-TAB150

ETAB-TAB200

GARANTIE 3

GARANTIE 3



ACCESSOIRES DIVERS

Tous les crochets sont en métal résistant à la corrosion de 1.5mm d'épaisseur avec un système d'accroche sur panneau spécifique SAM. Perforation arrière par double carré de 10 mm et pas de fixation tous les 38 mm. Fil d'acier de maintien de diamètre 6mm.

Crochets simples - Diam 6mm - Platine 26x60mm

GARANTIE 3

	Longueur	Poids	Prix
Coudé 45°			
ETAB-RCA40	40 mm	0,03 kg	
ETAB-RCA50	50 mm	0,03 kg	
ETAB-RCA100	100 mm	0,04 kg	
ETAB-RCA150	150 mm	0,05 kg	
Coudé 90°			
ETAB-RCB35	35 mm	0,03 kg	
ETAB-RCB75	75 mm	0,04 kg	
ETAB-RCB125	125 mm	0,09 kg	



Crochets doubles - Diam 6mm - Platine 60 x 60 mm

GARANTIE 3

	Longueur	Poids	Prix
Coudé 45°			
ETAB-RCD35	35 mm	0,06 kg	
ETAB-RCD50	50 mm	0,07 kg	
ETAB-RCD75	75 mm	0,08 kg	
ETAB-RCD150	150 mm	0,11 kg	



Crochet a ressort simple - Platine 26 x 60 mm

GARANTIE 3

	Capacité	Poids	Prix
ETAB-RCS6	6 mm	0,02 kg	
ETAB-RCS10	10 mm	0,02 kg	
ETAB-RCS13	13 mm	0,02 kg	
ETAB-RCS16	16 mm	0,02 kg	
ETAB-RCS19	19 mm	0,02 kg	
ETAB-RCS25	25 mm	0,05 kg	



Crochet boucle long - Platine 60 x 60 mm

GARANTIE 3

	Longueur	Poids	Prix
ETAB-RCH150	150 mm	0,11 kg	
ETAB-RCH200	200 mm	0,12 kg	



Crochet boucle court - Platine 60 x 60 mm

GARANTIE 3

	Longueur	Poids	Prix
ETAB-RCK125	125 mm	0,08 kg	
ETAB-RCK150	150 mm	0,09 kg	



Crochet anneau rond - Platine 60 x 60 mm

GARANTIE 3

	Longueur	Poids	Prix
ETAB-RCH40	40 mm	0,05 kg	
ETAB-RCH60	60 mm	0,07 kg	
ETAB-RCH80	80 mm	0,08 kg	



Crochet anneau rectangulaire - Platine 60 x 60 mm

GARANTIE 3

	Longueur	Poids	Prix
ETAB-RCG40	40 mm	0,06 kg	
ETAB-RCG60	60 mm	0,06 kg	
ETAB-RCG80	80 mm	0,06 kg	



Support bac de rangement

GARANTIE 3

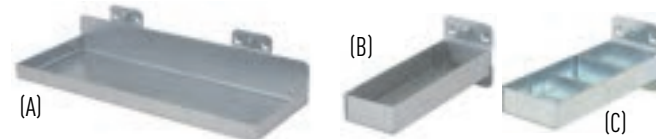

	Dimensions	Poids	Prix
Plat (A)			
ETAB-RCT350	350 x 125 mm	1,1 kg	
ETAB-RCT450	450 x 150 mm	1,5 kg	
Droit (B)			
ETAB-RCL	150 x 60 mm	0,21 kg	
Droit 3 compartiments (C)			
ETAB-RCL3	150 x 60 mm	0,24 kg	

Crochet support vertical

GARANTIE 3



	Dimensions	Poids	Prix
Traversant 6 pieces (A)			
ETAB-RCX6	200 x 55 mm	0,17 kg	
Traversant 12 pieces (A)			
ETAB-RCX12	400 x 55mm	0,32 kg	
12 pieces (B)			
ETAB-RC12	220 x 145 x 75mm	0,48 kg	
Percé 14 pieces (C)			
ETAB-RCX14	150 x 55 mm	0,57 kg	

Support pour rouleau de papier

GARANTIE 3



	Dimensions	Poids	Prix
ETAB-RCM350	360 x 120 x 100 mm	1 kg	

Support de monture de scie

GARANTIE 3

	Dimensions	Poids	Prix
4 Positions			
ETAB-RCX4	100 x 60 x 60 mm	0,07 kg	



SAM'URAI®

UNITÉ DE RANGEMENT AUTOMATISÉE INTELLIGENTE



powered by



LA SOLUTION DE DISTRIBUTION AUTOMATIQUE

rapidité, sécurité, 100% intelligente !

Pensée et conçue en France par SAM, la gamme Sam'urai® révolutionne la gestion des stocks avec des solutions intelligentes et intuitives. Performance, rapidité, sécurité : chaque produit est conçu pour maximiser votre efficacité et transformer votre quotidien.

samurai-by-sam.com/fr



DISPONIBLE
24H/24 - 7J/7



ÉCONOMIE : RÉDUISEZ VOTRE
CONSOMMATION DE 50%



PRÉVENTION DES
RISQUES INDUSTRIELS



DIMINUTION DES ERREURS
DE PICKING



CONNEXION SANS FIL
STOCKAGE DES DONNÉES
SUR CLOUD SÉCURISÉ



ACCÈS PAR BADGE SÉCURISÉ



GAIN DE TEMPS ET AUTONOMIE



PILOTAGE À DISTANCE
DE VOTRE PARC MACHINE
ET VOTRE STOCK



SÉCURISATION DES PRODUITS



90% DE SURFACE OCCUPÉE
EN MOINS



+ DE PRODUCTIVITÉ
LIMITEZ LES DÉPLACEMENTS
AU MAGASIN

X'Tower®



Pilotez votre performance logistique, pour la distribution unitaire des EPI, FI & consommables au plus près de votre poste de travail

- 1** Disposez 100% de vos consommables à portée de main.
- 2** Payez seulement ce que vous consommez.
- 3** Sécurisez votre processus de production.



6 versions de cases existantes :

case H0	case H1	case H2
case H2H	case H3	case H4

X'Locker®

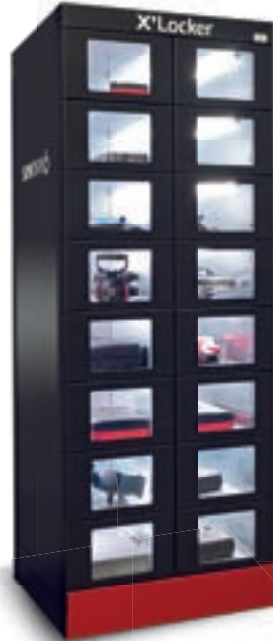

Pilotez votre performance industrielle, pour la distribution partagée de matériels et équipements sensibles maintenus opérationnels.

- 1** Sécurisez vos investissements en un seul lieu (machines outils, électroportatif, matériels électronique, hydraulique, pneumatique, équipements de valeur).
- 2** Améliorez la disponibilité en mutualisant à 100%.
- 3** Maintenez en conditions opérationnelles tous vos équipements (réduire les coûts d'immobilisation).



XLKR-16 16 cases	XLKR-8-1 8 cases	XLKR-8-2 8 cases	XLKR-4-1 4 cases
XLKR-4-2 4 cases	XLKR-12 12 cases	XLKR-11 11 cases	XLKR-24 24 cases

X'Store®

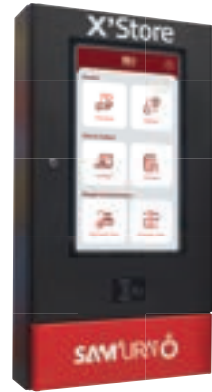

Optimisez l'accès et la gestion de vos matériels, outillages et consommables, en temps réel, pour gagner en productivité, traçabilité et disponibilité.

- 1** Gagnez du temps et accédez sans contrainte à tous vos matériels et outillages.
- 2** Gardez le contrôle et maîtrisez l'état de votre parc matériel, partout, tout le temps.
- 3** Réduisez les risques industriels tout en gagnant en autonomie et en agilité au quotidien.



X'Sling®



Pilotez votre performance industrielle, pour la sécurisation unitaire des élingues, au plus près de votre poste de travail.

- 1 Accrochez vos élingues, chaînes à portée de main.
- 2 Gérez l'état opérationnel du produit.
- 3 Sécurisez l'utilisation des produits.



X'Weight®



Gérez et suivez en temps réel la consommation de petits produits et autres consommables à forte valeur ajoutée

- 1 Réduction des pertes et gaspillages : Suivi précis et en temps réel de la consommation, minimisation des excédents et des ruptures de stock.
- 2 Améliorez la disponibilité et stoppez le gaspillage : accès rapide et sécurisé aux produits, réduction du temps consacré à la gestion des stocks.
- 3 Sécurisez les produits sensibles : Limitation des accès aux articles coûteux ou réglementés grâce à une gestion sécurisée des accès.



DES LOGICIELS ULTRA-PERFORMANTS

SAM TOOL MANAGER

LA DISTRIBUTION INTELLIGENTE



L'interface homme machine ergonomique. Le logiciel conçu pour la distribution en continue des EPI, FI, consommables et produits à forte valeur.

SAM TOOL SUPERVISOR

LA GESTION À DISTANCE



Le logiciel de supervision. Pilotez votre parc machine à distance et analysez en instantané l'ensemble de vos consommations d'outillages d'EPI et de fournitures.

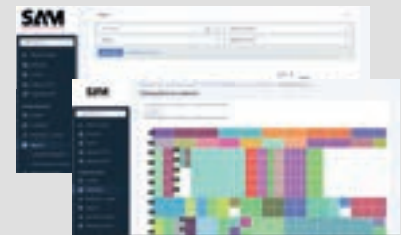

⁽¹⁾ EPI : Equipement de Protection Individuelle

⁽²⁾ FI : Fourniture Industrielle

⁽³⁾ MRO : Maintenance Repair and Operation

INDISPENSAM

CLÉS MIXTES EXTRA-FINES POUR LES ACCÈS DIFFICILES

PRATIQUE
Repérage facile de la dimension souhaitée : inventaire visuel.



CONFORT
Ergonomie de l'étui breveté.

COMPACT
Gain de place dans la caisse à outils.

Jeu de 11 clés mixtes

6 - 8 - 9 - 10 - 11 - 12 - 13 - 14 - 15 - 17 - 19mm

50N-J11R

GARANTIE 3

x11

Jeu de 12 clés

7 - 8 - 10 - 11 - 12 - 13 - 16 - 17 - 18 - 19 - 22 - 24 mm.

50N-J12

GARANTIE 3

x12

CLÉS MIXTES MULTI-EMPREINTES 1 CLÉ = 6 EMPREINTES



Carré Triangulaire 6 /12 pans métrique 6 /12 pans pouces Torx® Ribes® Usé

Dimensions les plus courantes

∅ vis mm	10	11	12	13	14	15	16	17	18	19
Pouces	3/8	7/16	15/32	1/2	9/16	19/32	5/8	21/32	11/16	3/4
Torx®	E12	-	E14	E16	E18	-	E20	-	E22	E24

POLYVALENCE

S'adapte à tous les écrous universels : en mm, en pouces, Torx®, Ribes®, neufs, usés, ou de formes différentes...

CONFORT

Inclinaison de la clé pour le passage de la main.



15%



+ DE CONFORT

CONFORT

Remplace un grand nombre d'outils : allège vos caisses à outils grâce à son profil multi-empreintes.



+ DE SÉCURITÉ

Inversion du cliquet par levier

Parfait maintien sur les pans de l'écrou. Pas de risque de ripage ou de matage.

VERSION STANDARD



Jeu de 9 clés mixtes multi-empreintes

10 - 11 - 12 - 13 - 14 - 16 - 17 - 18 - 19 mm.

x9

50-HJ9

GARANTIE 3

VERSION À CLIQUET

INDISPENSAM



Jeu de 9 clés mixtes à cliquet multi-empreintes

10 - 11 - 12 - 13 - 14 - 16 - 17 - 18 - 19 mm.

x9

50-HCJ9

GARANTIE 3

**INDI
SPEN
SAM**



PRÉCISION
Cliquet 72 dents.
angle de reprise de 5°.
Faible débattement.



RAPIDITÉ
Gain de temps pour
serrer/desserrer



SÉCURITÉ
Inverseur intégré dans le corps du produit :
pas de risques d'inversions accidentelles.

VERSION STANDARD

PRODUCTIVITÉ ET POLYVALENCE

CONFORT
Inclinaison de la
clé pour le passage
de la main.



2x PLUS RÉSIDANTE

Corps légèrement plus long et tête
légèrement épaissie pour finaliser
un serrage ou effectuer
un déblocage puissant.

Inversion
du cliquet
par levier

SERRAGE PLUS RAPIDE

Mécanisme à cliquet 12 pans avec angle
de reprise de 5° = la clé ne glisse pas.



Jeu de 8 clés mixtes à cliquet 12 pans

8 - 10 - 11 - 13 - 16 - 17 - 18 - 19 mm.



x8

50-C-J8

GARANTIE 3

Jeu de 12 clés mixtes à cliquet 12 pans

8 - 9 - 10 - 11 - 12 - 13 - 14 - 15 - 16 -
17 - 18 - 19 mm.

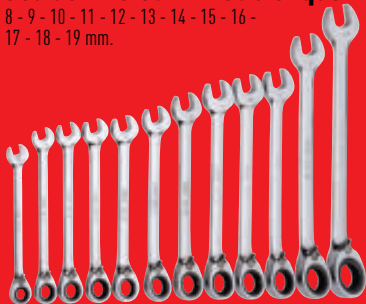

x12

50-C-J12

GARANTIE 3

VERSION ARTICULÉE À 180°

ULTRA-MANIABLE

Inversion du cliquet
par retournement

180°

PERFORMANCE

Ultra-maniable.



Jeu de 8 clés mixtes articulées à cliquet 12 pans

8 - 10 - 11 - 13 - 16 - 17 - 18 - 19 mm.



x8

50-CTJ8

GARANTIE 3

Jeu de 12 clés mixtes articulées à cliquet 12 pans

8 - 9 - 10 - 11 - 12 - 13 - 14 - 15 - 16 -
17 - 18 - 19 mm.

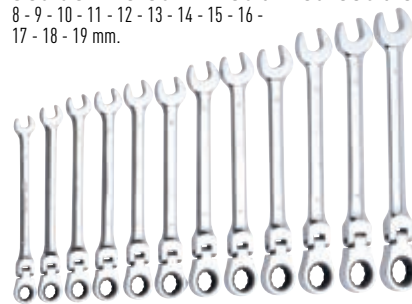

x12

50-CTJ12

GARANTIE 3

MALIN : TRANSFORMEZ VOS CLÉS MIXTES À CLIQUET EN CLIQUET 1/4"-3/8" OU 1/2"

Jeu de 3 adaptateurs pour clés mixtes à cliquet

Porte douilles 1/4"

> intégration dans une clé mixte à cliquet de 10mm

Porte douilles 3/8"

> intégration dans une clé mixte à cliquet de 13mm

Porte douilles 1/2"

> intégration dans une clé mixte à cliquet de 19mm

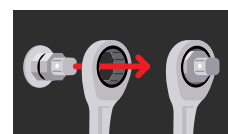

x3

COMPACTÉ

Adaptateur à fixer dans l'oeil
de la clé mixte à cliquet afin
d'utiliser une douille et d'avoir
un encombrement réduit.

RJS-231

GARANTIE 3

VERSION 2 EN 1

1 CLÉ = 2 DIMENSIONS



1 CLÉ = 2 CLÉS

Inversion du cliquet par retournement



PRÉCISION
Cliquet 72 dents.
Angle de reprise de 5°.
Faible débattement.



Jeu de 6 clés polygones à cliquet 12 pans

8x9 - 10x11 - 12x13 - 14x15 - 16x18 - 17x19 mm.



x6

106C-J6

GARANTIE 3

Jeu de 9 clés polygones à cliquet 12 pans

6x7 - 8x9 - 10x11 - 12x13 - 14x15 - 16x18 - 17x19 - 21x23 - 22x24 mm.

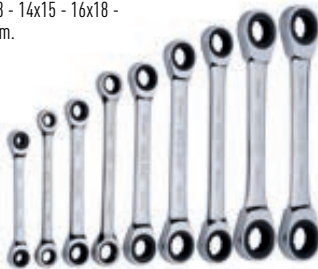

x9

106C-J9

GARANTIE 3

Jeu de 4 clés polygones à cliquet 4 en 1

4 dimensions en 1 seule clé.
Système d'inversion par levier.
Clé n° 1 : 8 / 10 / 12 / 13
Clé n° 2 : 9 / 11 / 14 / 15
Clé n° 3 : 16 / 17 / 18 / 19
Clé n° 4 : 20 / 21 / 22 / 24



x4

106CP-J4

GARANTIE 3

Jeu de 3 clés à molette 6", 8" et 10"

Tête inclinée à 15°. Crémaillère du mors non débordante.

L mm	L"	C mm	H mm
110	6	22	45
204	8	25	56
255	10	30	66



x3

54-CL

GARANTIE 3

Trousse de 9 clés à douilles emmanchées SAMSOFORCE

Manche bi-matière.
Tube extérieur 6 pans en acier.
Convient aux vissages sur tiges filetées longues jusqu'à 255 mm de profondeur.
Finition chromée satinée.
Dimensions : 4-5-5.5-6-7-8-9-10-13 mm



x9

291-TR9

GARANTIE 3

Trousse de 9 clés à douilles emmanchées S1

Pour vis à accès limité.
Manche ergonomique bi-matière.
Tête forgée renforcée.
Lame chromée.
Dimensions : 3.5-4-5-5.5-6-7-8-9-10 mm



x9

292P-J9

GARANTIE 3

Clés à molette grande ouverture 6" et 8"

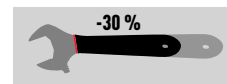

COMPACTE

30% plus courte qu'une clé de même capacité traditionnelle.



Version 6"

Remplace 3 clés : 6" + 8" + 10".

54-G06

GARANTIE 3

Version 8"

Remplace 3 clés : 8" + 10" + 12".

54-G08

GARANTIE 3

DEPUIS **1921**,
NOUS FORGEONS DE NOMBREUX OUTILS
SUR NOTRE SITE DE SAINT-ETIENNE (42)

SERRAGE PUISSANT SUR TIGES FILETÉES



ACCESSIBILITÉ
Utilisation sur tiges
filetées grâce à la partie
coudée débouchée.

□ **RÉSISTANCE
À L'EFFORT**
Forgée en une seule partie
en respectant le sens
de la fibre de l'acier.



SÉCURITÉ
Les clés à pipe SAM obtiennent des résultats
2 fois supérieurs à la norme : pas de risque
de rupture de la clé.

□ **PUISSANCE**
Un côté tête courte = bras de levier important.
Un côté tête longue = pour serrer/desserer
des écrous dans un puit.



2 VERSIONS

Le poinçonnage 6 pans permet une très grande accroche
et résistance au couple de serrage.

Le poinçonnage 12 pans permet une reprise d'écrous
usagés plus rapide tout en conservant une parfaite résistance
au couple de serrage.

6 / 12 PANS



Jeu de 8 clés à pipe débouchées

○ 10 - 11 - 12 - 13 - 16 - 17 - 18 - 19 mm.



x8

93-SDJ8

GARANTIE 3

Jeu de 12 clés à pipe débouchées

○ 7 - 8 - 10 - 11 - 12 - 13 - 16 - 17 - 18 - 19 - 22 - 24 mm.

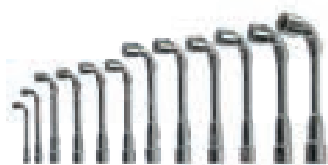

x12

93-SDJ12

GARANTIE 3

Jeu de 16 clés à pipe débouchées

○ 8 - 9 - 10 - 11 - 12 - 13 - 14 - 15 - 16 - 17 - 18 - 19 -
21 - 22 - 23 - 24 mm



x16

93-SDJ16

GARANTIE 3

6 / 6 PANS



Jeu de 8 clés à pipe débouchées

○ 10 - 11 - 12 - 13 - 16 - 17 - 18 - 19 mm.



x8

94-SDJ8

GARANTIE 6

Jeu de 12 clés à pipe débouchées

○ 7 - 8 - 10 - 11 - 12 - 13 - 16 - 17 - 18 - 19 - 22 - 24 mm.



x12

94-SDJ12

GARANTIE 6

Jeu de 16 clés à pipe débouchées

○ 8 - 9 - 10 - 11 - 12 - 13 - 14 - 15 - 16 -
17 - 18 - 19 - 21 - 22 - 23 - 24 mm



x16

TOP
PRIX!

94-SDJ16

GARANTIE 6



□ **LONGÉVITÉ**
Revêtement anti-corrosion.



□ **PERFORMANCE**
Lame en acier au chrome molybdène vanadium apporte d'avantage de résistance en flexion et torsion.

PRATIQUE
5 bagues d'identification rapide.

☉ **FENTE**

⊕ **PHILLIPS®**

⊕ **POZIDRIV®**

⊕ **RESISTORX®**

⊕ **TORX®**



□ **ERGONOMIQUE**
Manche bi-matière adapté aux 4 types de prise en main. 3 zones arrondies pour une rotation rapide et précise du tournevis. 4 zones d'appui planes pour un serrage puissant et confortable.

□ **CHOIX**
6 tailles de manche pour adapter la prise en main à la rapidité de serrage souhaitée.

□ **PRATIQUE**
Accrochage facile sur tous supports.



CONFORT
Extrémité ronde et lisse parfaitement adaptée à la paume de la main. Tête sans plan de joint. Adhérence parfaite.

Jeu de 6 tournevis fente et Phillips®

x6 | x3 ☉ Électricien : 4 x 100 - 5,5 x 100 - 6,5 x 150.
x1 ⊕ Mécanicien : 8 x 150.
x2 ⊕ 1 x 100 - 2 x 125.



T-J1

GARANTIE 6

Jeu de 6 tournevis fente et Pozidriv®

x6 | x3 ☉ Électricien : 4 x 100 - 5,5 x 100 - 6,5 x 150.
x1 ⊕ Mécanicien : 8 x 150.
x2 ⊕ 1 x 100 - 2 x 125.



T-J2

GARANTIE 6



Jeu de 5 tournevis Torx®

x5 | ☉ 10 x 80 - 20 x 100 - 25 x 100
30 x 115 - 40 x 130.



T-J3

GARANTIE 6

Jeu de 5 tournevis Résistorx®

x5 | ☉ 10 x 80 - 20 x 100 - 25 x 100 - 30 x 115 - 40 x 130.



T-J4

GARANTIE 6

Jeu de 5 tournevis Tom Pouce fente et Phillips®

- x5** | x3 Électricien : 2,5 x 50 - 4 x 25 - 5,5 x 35.
x2 1 x 25 - 2 x 35.



T-J5

GARANTIE

Jeu de 8 tournevis fente Phillips® et Pozidriv®

- x8** | x3 Électricien : 4 x 100 - 5,5 x 100 - 6,5 x 150.
x1 Mécanicien : 8 x 150.
x2 1 x 100 - 2 x 125.
x2 1 x 100 - 2 x 125.



T-J8

GARANTIE

Jeu de 10 tournevis fente, Phillips® et Pozidriv®

- x10** | x3 Électricien : 3,5 x 75 - 4 x 100 - 5,5 x 150.
x3 Mécanicien : 6,5 x 150 - 8 x 200 - 10 x 200.
x2 1 x 100 - 2 x 125.
x2 1 x 100 - 2 x 125.

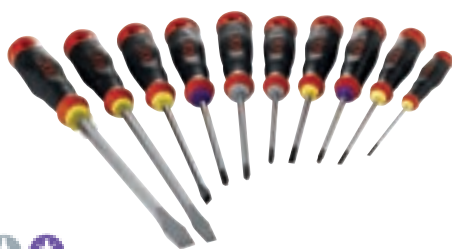

T-J10

GARANTIE

Jeu de 13 tournevis fente, Phillips® et Pozidriv®

- x13** | x5 Électricien : 4 x 25 - 6,5 x 35 - 3,5 x 75 - 4 x 100 - 5,5 x 100.
x3 Mécanicien : 6,5 x 150 - 8 x 150 - 10 x 175.
x3 2 x 35 - 1 x 100 - 2 x 125.
x2 1 x 100 - 2 x 125.



T-J13

GARANTIE

Tournevis télescopique à cliquet avec porte-embouts magnétique

- x13** | x3 10 - 15 - 20.
x4 N°1 - N°2 x 2 - N°3.
x2 N°2 - N°3.
x3 3 - 5 - 6 mm.
x1 4 mm.



L'aimant puissant maintient la vis sur l'embout.

RAPIDITÉ
Système à cliquet pour travailler plus vite.

ASTUCIEUX
Lame télescopique adaptée en fonction des différentes applications.

Manche ergonomique



T-PE

GARANTIE



NEW

**COFFRET D'EMBOUITS DE VISSAGE
AVEC TOURNEVIS TÉLÉSCOPIQUE
À CLIQUET**



**3 BONNES
RAISONS**
DE COMMANDER
CE COFFRET

1 72 outils qualité SAM
à prix attractif

2 30 % d'économie
en achetant en coffret
complet

3 Le coffret de vissage
indispensable

Plateau
Mousse

x72

EMB-107

GARANTIE

x1 Tournevis télescopique à cliquet

x1 Porte-embouts

x70 Embouts de vissage

3 - 4 - 5 - 5.5 - 6.5 - 8 mm.

#0 - #1 - #2*4 - #3*2.

#1 - #2*4 - #3*2.

2 - 2.5 - 3 - 4 - 5 - 6 - 7 - 8 mm.

T5 - T6 - T7 - T8 - T9 - T10 - T15
- T20*2 - T25*2 - T27 - T30 - T40.

3Y TW1-TW2-TW3-TW4-TW5

4Y TQS5 - TQS6 - TQS8 - TQS10

U SP4 - SP6 - SP8 - SP10

TH10 - TH15 - TH20 - TH25 -
TH30 - TH40

3 - 4 - 5 - 6

0 - 1 - 2 - 3

COMPACT :

13 en 1 : Système de rangement
dans le manche de 12 embouts.

RAPIDITÉ :

Système à cliquet
pour travailler
plus vite.

ASTUCIEUX :

Lame télescopique adaptée
en fonction des différentes
applications.



Tournevis vendu séparément,
voir page précédente

**INDI
SPEN
SAM**

Coffret cliquet, accessoires et embouts de vissage 1/4"

-  x1 Clicquet 1/4".
-  x1 Porte-embouts 1/4".
-  x1 Cardan 1/4".
-  x1 Rallonge 100 mm 1/4".
-  x1 Porte-embouts long magnétique 1/4".
-  x32 Embouts mixtes 1/4"
L 25 mm avec bague de couleur.
 - 3- 4-5-5 mm.
 - ⊕ n° 1-2-3.
 - ⊕ n° 1-2-3.
 - 1,5-2-2,5-3-4-5-6-7-8 mm.
 - ⊗ 6-7-8-9.
 - ⊗ 10-15-20-25-27-30-40.
 - 1-2-3 mm.



ULTRA-COMPACT

Tient dans une poche !
Dimensions : 148 x 90 x 40 mm.





GAIN DE TEMPS

Reperage rapide de l'empreinte de l'embout : inventaire visuel.

x37 CP-36

GARANTIE

Coffret 31 pièces d'embouts de vissage avec bague de repérage

-  x1 Porte-embouts 1/4".
-  x30 Embouts de vissage 1/4"
● 3- 4- 4,5- 5- 5,5- 6,5.
⊕ 1 x n°1 - 3 x n°2 - 2 x n°3.
⊕ 1 x n°1 - 3 x n°2 - 2 x n°3.
○ 2- 2,5- 3- 4- 5- 6 mm.
⊗ 10- 15- 20- 25- 30- 40.



x31

EMB-31C

GARANTIE

MALIN : TRANSFORMEZ VOTRE VISSEUSE EN CLÉ À CHOCS 1/4" - 3/8" & 1/2"

Jeu de 3 adaptateurs de visseuses à verrouillage

Adaptateur 1/4" pour visseuse et perceuse permettant d'utiliser une douille.

Composition:





- EPM-R -> Adaptateur 1/4" pour douilles 1/4" :
- EPM-J -> Adaptateur 3/8" pour douilles 3/8" :
- EPM-S -> Adaptateur 1/2" pour douilles 1/2" :



EPM-J3

GARANTIE

Coffret 23 pièces d'embouts de vissage TORX® et TORX® PLUS®

-  x1 Adaptateur 1/4" pour perceuses électriques.
-  x1 Adaptateur 1/4".
-  x1 Adaptateur 1/2" - 3/8".
-  x20 Embouts de vissage
⊗ 10- 15- 20- 25- 30- 40- 45- 50- 55- 60.
⊗ 10- 15- 20- 25- 30- 40- 45- 50- 55- 60.



x23

EMB-23CX

GARANTIE

Jeu de 5 douilles magnétiques 1/4" en râtelier



Idéal pour toutes les opérations avec visseuse. Tailles 7, 8, 10, 11, 13 mm. Râtelier ultra compact.



EV-J5

GARANTIE

Coffret 31 pièces d'embouts de vissage

-  x1 Porte-embouts 1/4".
-  x30 Embouts de vissage 1/4"
● 3- 4- 4,5- 5- 5,5- 6,5.
⊕ 1 x n°1 - 3 x n°2 - 2 x n°3.
⊕ 1 x n°1 - 3 x n°2 - 2 x n°3.
○ 2- 2,5- 3- 4- 5- 6 mm.
⊗ 10- 15- 20- 25- 30- 40.



x31

E900-J30B

GARANTIE

Jeu de 3 adaptateurs visseuses sans verrouillage

3 tailles 1/4" / 3/8" / 1/2"



19127-J3

GARANTIE

Pince coupante acier grande capacité de 3,6 à 6 mm

Longueur 200 mm.
Capacité de coupe de fil à piano jusqu'à 3,6 mm, fil acier dur 4mm, mi-dur 5.2 mm, acier tendre 6 mm.

AMPLITUDE DE COUPE 2 FOIS SUPÉRIEURE AUX AUTRES PINCES SAM

227-20AN

GARANTIE 6



PUISSANCE
Coupe particulièrement puissante grâce à une géométrie démultipliant l'effort. En acier trempé : idéal pour les grosses sections.



CONFORT
Ressort de rappel intégré et branches ergonomiques évitant les troubles musculo-squelettiques.

GAMME DE PINCES À RESSORT POUR PRÉVENIR DES DOULEURS MUSCULAIRES



RESSORT INTÉGRÉ



Jeu de 4 pincettes circlips chromées

- x2 Pincettes pour circlips intérieur à bec droit chromé : 190-17A, à bec coudé à 90° : 191-17A.
- x2 Pincettes pour circlips extérieur à bec droit chromé : 195-17A, à bec coudé à 90° : 196-17A.

Tête et bec affinés pour parfait maintien des circlips. Gaine PVC.

Pour circlips intérieurs et extérieurs de 19 jusqu'à 60 mm.



x4 191-J4
GARANTIE 6

Jeu de 4 pincettes bi-matière

- x1 Pince multiprise à branches entrecroisées de 250 mm.
- x1 Pince coupante diagonale à ressort de 140 mm.
- x1 Pince à bords demi-ronds coudée à 45° à ressort de 160 mm.
- x1 Pince universelle à ressort de 160 mm.

INDISPENSAM



LA SÉLECTION LA PLUS VENDUE

x4 209-J4
GARANTIE 6

Pince multiprise à branches entrecroisées et à bouton poussoir



- Le bouton poussoir permet un réglage rapide de la position.
- Mâchoires anti-glissement.
- Dispositif anti-pince doigts.
- Réduction du jeu au niveau des bords et plus grande longévité.



Longueur : 250 mm.
Capacité d'ouverture : Ø 60 mm.
- Crémaillère 9 positions.
- Bec strié.

201-25

GARANTIE 6

Jeu de 3 pincettes bi-matière

- x1 Pince coupante diagonale à ressort de 160 mm.
- x1 Pince universelle à ressort de 180 mm.
- x1 Pince multiprise de 250 mm.



La maîtrise de l'acier et du traitement thermique garantit une durée de vie prolongée.

PUISSANCE
Dureté : 62 HRC.



x3

209-J3

GARANTIE 6

Composition type maintenance en trousse

Jeu de 12 outils livrés en trousse, composition : Pincettes multiprise, coupante droite et diagonale, universelle, à bords plats, à bords demi-ronds droits, coudés. Tournevis fente de 4-5.5-6.5mm et cruciforme n°1 et 2. Trousse de rangement.

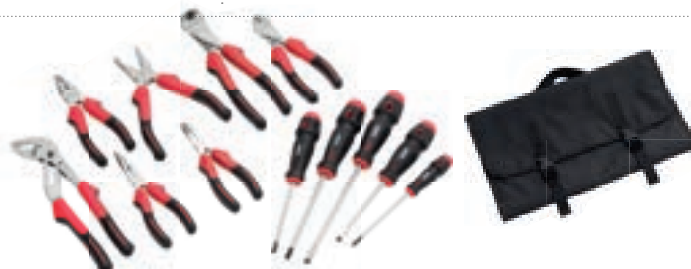

x12

CP-12TR

GARANTIE 6



SERRAGE PRÉCIS
via les mors anti-glissement pour un maintien optimal des pièces

SERRAGE PUISSANT
avec les mors en acier forgés

BREVET SAM
changement de position simplifié et sans risque de blocage de la crémaillère

RIVETS DE FIXATION
pour une plus grande longévité

VERROUILLAGE SANS RISQUE
via le système anti-pince doigt

DÉVERROUILLAGE SANS EFFORT
d'une seule main et sans à-coups

+ DE PRODUCTIVITÉ
+ DE SÉCURITÉ
+ DE CONFORT

INDISPENSABLE SAM

LA GAMME LA PLUS COMPLÈTE DU MARCHÉ POUR S'ADAPTER À VOS BESOINS EN TOUTE SÉCURITÉ



212-22
Le modèle pratique

212-25
Le modèle polyvalent

212-30
La plus grande ouverture

212-35
Spécial cornières

212-40
Mors mobiles grande ouverture

217-25
Mors mobiles polyvalente

Réf.	C1	C2	C3	C4	E (mm)	L1 (mm)	L (mm)	L"	Poids (g)	PRIX
212-22	50	50	50	45	17	40	220	8" 1/2	685	
212-25	80	80	85	50	17	70	250	10	850	
212-30	130	130	140	80	17	70	250	10	1121	
212-35	110	110	130	60	17	90	250	10	910	
212-40	110	110	130	60	17	90	250	10	900	
217-25	50	50	60	45	17	70	250	10	830	

GARANTIE 6

Pince à riveter robuste

Mors interchangeable et embouchures de 2,2 - 3,2 - 4 et 4,8 mm.

Capacité maxi des rivets :
- Aluminium, acier, cuivre : 6 mm.
- Inox : 4 mm.
Longueur de la pince : 550 mm.

359-3

GARANTIE 6



Pince multi-fonctions

11 fonctions :
Pince à bec, couteau, tournevis Phillips®, tournevis fente, ouvre-bouteille, ouvre-boîte, décapsuleur, scie, lime, coupe-fils, réglét.



CONFORT

Utilisable d'une seule main : ressort intégré.

374

GARANTIE 6



PRATIQUE

Dimensions indiquées sur le râtelier pour chaque emplacement de clé.



COMPACT

Gain de place de 50% grâce au râtelier ergonomique à ouverture portefeuille.

CLÉS RÉSISTORX®

CLÉS MÂLES 6 PANS

INDISPENSAM

Râtelier de 9 clés mâles courtes Resistorx®

⊕ T8-9-10-15-20-25-27-30-40

x9



59-R9A

GARANTIE 3



Râtelier de 9 clés mâles 6 pans courtes

○ 1,5 - 2 - 2,5 - 3 - 4 - 5 - 6 - 8 - 10 mm.

x9



62-R9A

GARANTIE 3



Râtelier de 9 clés mâles 6 pans longues à tête sphérique

○ 1,5 - 2 - 2,5 - 3 - 4 - 5 - 6 - 8 - 10 mm.

x9



67-AR9A

GARANTIE 6



Râtelier de 8 clés longues à tête sphérique Torx® et Resistorx®

Un côté ⊕ et un côté ⊙ : T9-10-15-20-25-27-30-40.

x8



59-R8AL

GARANTIE 3



Râtelier de 9 clés mâles 6 pans longues

○ 1,5 - 2 - 2,5 - 3 - 4 - 5 - 6 - 8 - 10 mm.

Existe aussi en pouce

63-R9AP

dans le catalogue général ou sur SAM.EU.

x9

63-R9A

GARANTIE 3



Râtelier de 9 clés 6 pans mâles extra-longues à tête sphérique

○ 1,5 - 2 - 2,5 - 3 - 4 - 5 - 6 - 8 - 10 mm

Longueur 100 à 220 mm selon les dimensions : pour des serrages dans les zones difficiles d'accès.

x9



67-AR9AL

GARANTIE 6

CLÉS TORX®

Râtelier de 9 clés mâles courtes Torx®

⊕ T8-9-10-15-20-25-27-30-40.

x9

66-R9A

GARANTIE 3



Jeu de 8 clés mâles 6 pans à poignée en L

○ 2 - 2,5 - 3 - 4 - 5 - 6 - 8 - 10 mm.

x8

60-PTJ8

GARANTIE 3

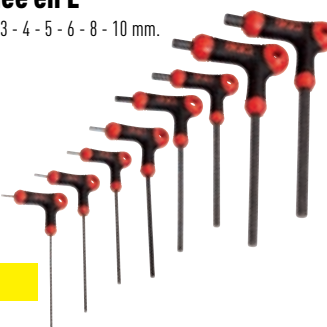

Râtelier de 8 clés mâles longues à tête sphérique Torx®

⊕ T9-10-15-20-25-27-30-40.

x8

66-R8AL

GARANTIE 3



Jeu de 5 clés mâles asymétriques

○ 3 - 4 - 5 - 6 - 8 mm.

x5

62-CTJ5

GARANTIE 3



PUISSANCE

Pour un serrage puissant dans les zones difficiles d'accès.

MALIN : EXTRACTION RAPIDE DE VOS VIS 6 PANS ARRONDIES

Râtelier de 9 clés mâles

○ 1,5 - 2 - 2,5 - 3 - 4 - 5 - 6 - 8 - 10 mm

Clés idéales pour les vis détériorées ou abimées.

x9

67-HR9A

GARANTIE 3



Système grip parfait maintien sur les pans de l'écrou.

3 GAMMES DE MESURES POUR S'ADAPTER À VOS BESOINS

LES +



CLIP CEINTURE



BLOCAGE DU RUBAN
via bouton poussoir



DRAGONNE
Pour éviter tout risque de chute



CERTIFIÉ EN FRANCE SELON LA DIRECTIVE MID 2014 /32/UE CLASSE II



ECOFLEX

LA SOLUTION ÉCONOMIQUE



Mesure courte boîtier ABS

GARANTIE 3

3M x13mm UA-313  x1

LA SOLUTION TRADITIONNELLE



IMPRESSION DOUBLE FACE

Pour une prise des mesures facilitée.

10X PLUS RÉSISTANT

Sur les chantiers. Ruban revêtu de nylon.





3 LARGEURS DE RUBAN



16 mm
19 mm
25 mm

Mesures courtes boîtier bi-matière

GARANTIE 3

2M x16mm	UB-216N	
3M x16mm	UB-316N	
5M x19mm	UB-519N	
8M x25mm	UB-825N	
10M x25mm	UB-1025N	

GAMME BATIFLEX®

LA SOLUTION CONFORT, TECHNICITÉ ET COMPACTITÉ



TENUE DU RUBAN JUSQU'À 2M40

Tenue et portée du ruban améliorée : prenez vos mesures de manière précise en toute sérénité.

CROCHET AIMANTÉ

renforcé pour les mesures longues distances.



Mesures courtes boîtier bi-matière compactes

GARANTIE 3

3M x19mm	UP-319	
5M x25mm	UP-525	
8M x25mm	UP-825	

Pack de 24 mesures

Soit 4 mesures offertes

GARANTIE 3

3M x13mm UA-313J24  x24

VERSION 1/4"

Cliquet
72
dents

5°



**LE MEILLEUR
RAPPORT
QUALITÉ / PRIX**

**Cliquet
à inversion
centrale**

L = 116 mm.

R-150B

GARANTIE 3



Cliquet
72
dents

5°



**LE CLIQUET
ÉTANCHE**

**Cliquet chantier
à inversion
par levier**

L = 115 mm.

R-157B

GARANTIE 3



Cliquet
72
dents

5°



**LE ⊕
POLYVALENT**

**Cliquet 1/4"
à tête pivotante
360°**

L = 135 mm.

R-155

GARANTIE 3



Cliquet
72
dents

5°



**LE ⊕
TECHNIQUE**

NEW

**Cliquet 1/4"
télescopique**

Idéal pour les accès difficiles via la tête pivotante à 180 degrés. Système push ainsi que système de blocage du cliquet lors des forts serrages.

Longueur de 140 à 188 mm.

R-156

GARANTIE 3



VERSION 1/2"

Cliquet
72
dents

5°



**LE MEILLEUR
RAPPORT
QUALITÉ
/ PRIX**

**Cliquet à
inversion
centrale**

L = 242 mm.

S-159

GARANTIE 3



Cliquet
72
dents

5°



**LE CLIQUET
ÉTANCHE**

**Cliquet
chantier
à inversion
par levier**

L = 252 mm.

S-157B

GARANTIE 3



Cliquet
72
dents

0°



**LE ⊕
HABILE**

**Cliquet
carré 1/2"
reprise 0 degré**

L = 220 mm.

CLICZERO

GARANTIE 3



Cliquet
120
dents

3°



**LE ⊕
TECHNIQUE**

**Cliquet à
verrouillage
de douille et
à inversion
par levier
120 dents**

L = 242 mm.

S-158P

GARANTIE 3



NEW

**LE ⊕
PUISSANT**

**Rallonge
Télescopique
1/2"**

Idéale pour le serrage/desserrage avec force via le manche télescopique. Longueur totale de 428 mm à 585 mm.

S-450

GARANTIE 3



3 BONNES RAISONS

DE COMMANDER L'UN DE CES COFFRETS CLIQUET DOUILLES ET ACCESSOIRES 1/4"

- 1 Outils de qualité et finition professionnelle
- 2 1 prix unique pour un coffret ultra compact avec tous les éléments indispensables au serrage de précision
- 3 Choisissez le cliquet adapté à votre métier à un prix coffret unique

COFFRET POCKET SERRAGE-VISSAGE 38 OUTILS 1/4"

73-R39-2

GARANTIE 3

x38



Cliquet télescopique

COFFRET DE DOUILLES ET ACCESSOIRES - 39 OUTILS POCKET LIGHT 1/4"

73-R39

GARANTIE 3

x39



Cliquet intensif + poignée

COFFRET POCKET LIGHT 39 OUTILS 1/4" AVEC CLIQUET CHANTIER

POCKET-RJ

GARANTIE 3

x39



INDISPENSABLE SAM

OFFERTE



Cliquet chantier + poignée



COFFRET POCKET SERRAGE-VISSAGE 40 OUTILS 1/4"

73-R40

GARANTIE 3

x40



NOUVEAU CLIQUET GYROSCOPIQUE



Coffret de douilles et accessoires 1/4"

45 outils

73-R45

GARANTIE

x45



- x1 Cliquet manche bi-matière 1/4".
- x1 Rallonge emmanchée bi-matière.
- x3 Rallonges : 50, 100 et 150 mm.
- x1 Cardan.

- x1 Poignée coulissante.
- x1 Douille porte-embouts de vissage.
- x13 Douilles 3,2 - 4 - 5 - 5,5 - 6 - 7 - 8 - 9 - 10 - 11 - 12 - 13 - 14 mm.

- x24 Embouts de vissage : 4,5 - 5,5 - 6,5 - 8 mm. N° 1 - 2 - 3. N° 1 - 2 - 3. 2 - 3 - 4 - 5 - 6 - 7 - 8 mm. N° 10 - 15 - 20 - 25 - 27 - 30 - 40.

Jeu de 13 outils 1/2" livré sur rack aimanté

- x12 Douilles 1/2" \varnothing : 10 - 11 - 12 - 13 - 14 - 15 - 16 - 17 - 19 - 20 - 21 - 24 mm.
- x1 Cliquet 1/2".

x13



75-SH13N

GARANTIE

Jeu de 11 outils 3/8" livré sur rack aimanté

- x10 Douilles 3/8" \varnothing : 8 - 9 - 10 - 11 - 12 - 13 - 14 - 17 - 19 - 21 mm.
- x1 Cliquet 3/8".

x11



74-J11R

GARANTIE

Jeu de 11 outils 1/4" livré sur rack aimanté

- x10 Douilles 1/4" \varnothing : 4 - 5 - 6 - 7 - 8 - 9 - 10 - 11 - 12 - 13 mm.
- x1 Cliquet 1/4".

x11



73-RJ11R

GARANTIE



PRATIQUE :
RACK AIMANTÉ ÉVITE LA PERTE D'OUTILS.



PRODUCTIVITÉ :
Les tailles les plus utilisées à portée de main.

PRATIQUE :
Un rack aimanté qui peut se fixer partout !

ULTRA COMPACT !

**INDI
SPEN
SAM**



COMPACT
Rangement facile dans le compartiment inférieur d'une caisse à outils, une servante.
Dimensions du coffret 1/2": 360 x 150 x 65 mm.

Clquet poignée bi-matière. Coffret ABS : ne raye pas les supports.



Coffret bi-matière antidérapant



Finition brillante

COMPLET DE 8 À 32 MM

Coffret de 23 outils

- x1 Clquet manche bi-matière 1/2".
- x2 Rallonges 125 mm et 250 mm.
- x1 Cardan standard.
- x19 \odot : 8 - 9 - 10 - 11 - 12 - 13 - 14 - 15 - 16 - 17 - 18 - 19 - 21 - 22 - 23 - 24 - 27 - 30 - 32 mm.

VERSION CLIQUET 120 DENTS



x23

75-SH23



ACCESSIBILITÉ
Clquet 120 dents avec angle de reprise 3° pour faciliter l'accès dans les espaces réduits.

GARANTIE 6

VERSION CLIQUET CHANTIER



IDÉAL POUR TRAVAUX EXTÉRIEURS, ARTISANS ET TECHNICIENS DU BÂTIMENT.

x23

75-SHC23

GARANTIE 6

RACKS DE DOUILLES TOURNEVIS

Rack de 8 douilles tournevis 1/2" - 6 pans mâles courtes

x8 \odot 1/2": M6, M7, M8, M10, M12, M14, M17, M19.

Longueur : 55 mm.

Embouts monoblocs.



x8

SC-J8R

GARANTIE 6

VERSION RACK AIMANTÉ



x8

SC-J8RK

GARANTIE 6

Rack de 8 douilles tournevis 1/2" Torx® mâles courtes

x8 \otimes 1/2": T20, T25, T27, T30, T40, T45, T50, T55.

Longueur : 55 mm.

Embouts monoblocs.



x8

STJ-8R

GARANTIE 6

VERSION RACK AIMANTÉ



x8

STJ-8RK

GARANTIE 6

Rack de 7 douilles 1/2" Torx® standard

x7 \otimes 1/2": E10 - E12 - E14 - E16 - E18 - E20 - E24.



x7

STX-J7R

GARANTIE 6

VERSION RACK AIMANTÉ



x7

STX-J7RK

GARANTIE 6

INDISPENSAM

COFFRET 1/4" - 1/2"
60 OUTILS IDÉAL POUR LA MAINTENANCE INDUSTRIELLE

3 BONNES RAISONS DE COMMANDER CE COFFRET

- 1** 50% D'ÉCONOMIE
- 2** L'ESSENTIEL DES OUTILS DE SERRAGE 1/4" - 1/2"
- 3** COFFRET COMPACT QUI RENTRE DANS UNE CAISSE À OUTILS



- x1 Cardan 1/4"
- x10 Douilles 1/4" : R-... : 4 - 5 - 6 - 7 - 8 - 9 - 10 - 11 - 12 - 13 mm
- x1 Poignée coulissante 1/4" : R-120
- x1 Rallonge droite 50 mm 1/4" : R-210
- x1 Rallonge emmanchée 1/4" : R-225C
- x1 Douille porte-embouts 1/4" : RD-1
- x1 Cliquet 1/4" 72 dents à inversion centrale : R-150B
- x11 Douilles 1/2" : SH-... : 10 - 11 - 13 - 15 - 17 - 19 - 21 - 24 - 27 - 30 - 32 mm
- x1 Poignée coulissante 1/2" : S-120
- x1 Rallonge droite 125 mm 1/4" : S-210
- x1 Cliquet 1/2" 72 dents à inversion centrale : S-159
- x30 Embouts de vissage 1/4" :

x60

75-SHR60



1/4"

1/2"

GARANTIE

COMPOSITIONS ET SÉLECTION D'OUTILS

OUTILS À MAIN ET OUTILS MÉTIERS

OUTILS SPÉCIFIQUES AUTOMOBILE

EQUIPEMENTS D'ATELIERS

Coffret de 52 outils 1/4" et 1/2"

COFFRET COMPLET SERRAGE VISSAGE

- x1 Cliquet 1/4"
- x1 Cardan 1/4"
- x3 Rallonges 1/4" 55, 100 et 150 mm.
- x1 Douille porte-embouts 1/4"
- x1 Rallonge emmanchée 1/4"
- x1 Cliquet 1/2"
- x10 1/4" : 5,5 - 6 - 7 - 8 - 9 - 10 - 11 - 12 - 13 - 14 mm.
- x15 1/2" : 10 - 11 - 12 - 13 - 14 - 16 - 17 - 18 - 19 - 21 - 22 - 24 - 27 - 30 - 32 mm.
- x19 Embouts de vissage :

75-RS1

x52



1/4"

















1/2"

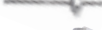

PLUS DE DIAMÈTRES DE DOUILLES, PLUS D'ACCESSOIRES & MOINS D'EMBOUTS

GARANTIE

Coffret 3/8" 58 outils en mm

-  **x3** Douilles courtes 3/8" en mm : 7 - 8 - 9 mm
-  **x13** Douilles courtes 3/8" en mm : 10 - 11 - 12 - 13 - 14 - 15 - 16 - 17 - 18 - 19 - 21 - 22 - 24 mm
-  **x13** Douilles longues 3/8" en mm : 8 - 9 - 10 - 11 - 12 - 13 - 14 - 15 - 16 - 17 - 18 - 19 - 21 mm
-  **x2** Douilles longues 3/8" en mm : 22 - 24 mm
-  **x1** Cliquet 3/8" à inversion par levier
-  **x2** Rallonges 3/8" droites : J-210 - J-215
-  **x1** Rallonge 3/8" flexible
-  **x1** Poignée 3/8" coulissante
-  **x1** Cardan 3/8"
-  **x2** Douilles porte-embouts 3/8" junior : JD-1 - JD-2
-  **x5** Embouts 1/4" 6 pans de 3-4-5-6-7 mm
-  **x2** Embouts 5/16" 6 pans de 8-10 mm
-  **x4** Embouts 1/4" Fente de 4-5-5-6-5-8 mm
-  **x1** Embouts 5/16" Fente : E-214-F13
-  **x3** Embouts 1/4" Phillips® n°1-2-3
-  **x4** Embouts 1/4" Pozidriv® n°1-2-3-4



x58

74-J59

GARANTIE 

3/8"

COMPOSITIONS ET SÉLECTION D'OUTILS

OUTILS À MAIN ET OUTILS MÉTIERS

**INDI
SPEN
SAM**

VERSION CLIQUET 3/4" TÉLESCOPIQUE GROS EFFORTS



Coffret de douilles et accessoires 3/4" - 16 outils

GROS EFFORTS

-  **x1** Cliquet 3/4".
-  **x1** Poignée de serrage 3/4" coulissante.
-  **x1** Réducteur 3/4" -> 1/2".
-  **x1** Rallonge 3/4" : 400 mm.
-  **x12** 3/4" : 19 - 21 - 22 - 24 - 27 - 30 - 32 - 36 - 38 - 41 - 46 - 50 mm



3/4"

x16

78-CHC16







GARANTIE 

OUTILS SPÉCIFIQUES AUTOMOBILE

Coffret de douilles et accessoires 3/4" - 17 outils

VERSION CLIQUET 3/4" PRO. À INVERSION CENTRALE



-  **x1** Cliquet 3/4".
-  **x1** Broche.
-  **x1** Poignée coulissante.
-  **x1** Réducteur 3/4" -> 1/2".
-  **x1** Rallonge 3/4" : 400 mm.
-  **x12** 3/4" : 19 - 21 - 22 - 24 - 27 - 30 - 32 - 36 - 38 - 41 - 46 - 50 mm.



3/4"

x17

78-CH16

GARANTIE 

EQUIPEMENTS D'ATELIERS

PRATIQUE

Idéal pour les travaux de maintenance lourde.

PUISSANCE

Manche long pour démultiplier l'effort.

CLÉS DYNATECH®

LA RÉPÉTABILITÉ À TOUTE ÉPREUVE POUR VOTRE SÉCURITÉ

PLUS DE PRODUCTIVITÉ
via une immobilisation réduite grâce à des cliquets plus résistants.

UNE CLÉ TOUT ACIER
permettant de résister à tous les environnements de travail.

ERREURS DE CALIBRATION LIMITÉES
via le réglage par vernier simple d'utilisation.

REPÈRE POUR UN POSITIONNEMENT PARFAIT du point d'appui assurant des serrages précis.

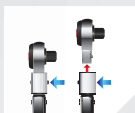

ÉJECTION DES EMBOUTS PAR BOUTON-POUSOIR assurant des changements rapides et faciles.



LECTURE AISÉE dans toutes les conditions, même en plein soleil grâce au marquage noir en creux et durable du vernier.

MADE IN FRANCE



- > Chaque clé est numérotée et livrée avec un constat de vérification conformément à la norme NF EN ISO 6789-1.
- > Clé mécanique à déclenchement.
- > Type II - Classe A.

ERGONOMIE

- > Poignée qui résiste aux hydrocarbures, solvants, liquide de frein et pétrole.
- > Prise en main efficace et confortable pour l'opérateur réduisant les risques de TMS.

PRÉCISION

- > Précision garantie à +/- 3% jusqu'à 5000 cycles, soit 25% de plus que la norme ISO 6789-1 (sauf modèles avec capacité 1-5Nm : +/- 6%).
- > Nouveau ressort endurant à des essais de fatigue de 1 000 000 de cycles au couple maxi de chaque clé.

INDISPENSAM

Clés DYNATECH® avec embouts rectangulaires interchangeables

DYTC-...-1

GARANTIE 3 ANS

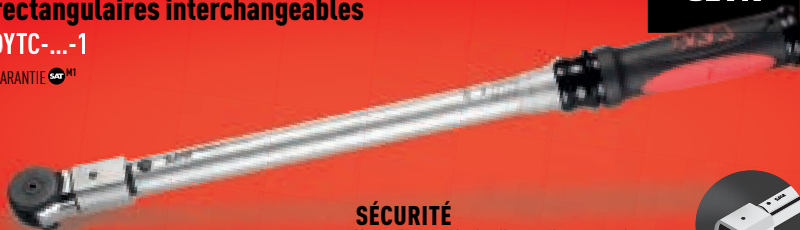

SÉCURITÉ

Verrouillage de la douille avec bouton push sur le cliquet jusqu'à 200 Nm.



NF EN ISO 6789-1

Réf.	Réf. cliquet	Cliquet push	Capacité Nm	Résolution Nm	Cliquet	Attachement	L mm avec cliquet	PRIX
DYTC-5-1	DTC-0-R	X	1-5	0,05	1/4"	9x12	220	
DYTC-25-1	DTC-0-R	X	5-25	0,20	1/4"	9x12	270	
DYTC-50-1	DTC-0-R-J	X	10-50	0,50	3/8"	9x12	380	
DYTC-100-1	DTC-0-S	X	20-100	0,50	1/2"	9x12	470	
DYTC-200-1	DTC-S	X	40-200	1	1/2"	14x18	520	
DYTC-350-1	DTC-S-350		70-350	1	1/2"	14x18	660	
DYTC-600-1	DTC-C		120-600	2	3/4"	14x18	1025	

Clés DYNATECH® avec cliquet fixe

DYTF-...-1

GARANTIE 3 ANS



ÉCONOMIQUE



NF EN ISO 6789-1

Réf.	Capacité Nm	Résolution Nm	Cliquet	L mm	PRIX
DYTF-5-1	1-5	0,05	1/4"	195	
DYTF-25-1	5-25	0,20	1/4"	245	
DYTF-50-1	10-50	0,50	3/8"	360	
DYTF-100-1	20-100	0,50	1/2"	450	
DYTF-200-1	40-200	1	1/2"	495	
DYTF-350-1	70-350	1	1/2"	630	



Coffret de 11 embouts dynamométriques 9x12 à fourche métriques

Coffret comprenant : X11 Embouts 9 x 12 (référence DFCO-...) : 8, 10, 11, 12, 13, 14, 15, 16, 17, 18, 19 mm.

DFCO-J11

GARANTIE 3

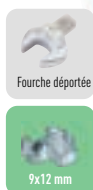

Coffret de 9 embouts dynamométriques 9x12 à fourche en pouce

Coffret comprenant : X9 Embouts 9 x 12 (référence DFCO-...) : 1/4, 5/16, 3/8, 7/16, 1/2, 9/16, 5/8, 11/16, 3/4".

DFCO-J9P

GARANTIE 3

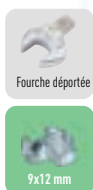

Coffret de 11 embouts rectangulaires à œil déporté 9x12 métriques

Coffret comprenant : X11 Embouts 9 x 12 (référence DECO-...) : 8, 10, 11, 12, 13, 14, 15, 16, 17, 18, 19 mm.

DECO-J11

GARANTIE 3

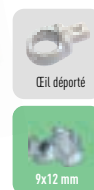

Coffret de 9 embouts rectangulaires à œil déporté 14x18 métriques

Coffret comprenant : X9 Embouts 14 x 18 (référence DEC-...) : 13, 14, 15, 16, 17, 18, 19, 21, 24.

DEC-J10

GARANTIE 3



Coffret de 10 embouts crowfoot 3/8" métriques

Coffret comprenant : X10 Embouts (référence JCF-...) : 10, 11, 12, 13, 14, 15, 16, 17, 18, 19 mm.

JCF-J10

GARANTIE 3

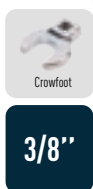

Coffret de 11 embouts crowfoot 3/8" en pouce

Coffret comprenant : X11 Embouts (référence JCF-...P) : 3/8, 7/16, 1/2, 9/16, 5/8, 11/16, 3/4, 13/16, 7/8, 15/16, 1".

JCF-J11P

GARANTIE 3

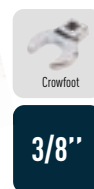

Coffret de 11 embouts dynamométriques 14x18 à fourche métriques

Coffret comprenant : X11 Embouts 14 x 18 (référence DFC-...) : 13, 14, 15, 16, 17, 18, 19, 21, 22, 24, 27 mm.

DFC-J11

GARANTIE 3



Coffret de 10 embouts dynamométriques 14x18 à fourche en pouce

Coffret comprenant : X10 Embouts 14 x 18 (référence DFC-...) : 1/2, 9/16, 5/8, 11/16, 3/4, 13/16, 7/8, 15/16, 1", 1 1/4".

DFC-J10P

GARANTIE 3

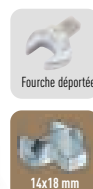

Contrôleur de serrage dynamométrique 10-200 Nm

Adaptateur couple et angle
Carré 1/2"
10-200 Nm (29.5-147.5 lb-ft)
5°-360°
Plusieurs unités de mesure
Affichage numérique.
Signal sonore + LED. 2 piles AA.

NEW

ADCL-200

GARANTIE 3



DYNASAM 4.0[®] PETITS COUPLES

RÉALISEZ DES SERRAGES DE PRÉCISION SUR DES COUPLES ALLANT DE 0,4 À 50 NM

MADE
IN FRANCE



DYMSC-4-1



DYMSC-10-1



DYMSC-50-1



NF EN ISO 6789-1

TRACABILITÉ DES DONNÉES

CLÉS TRÈS COMPACTES
idéales pour les encombrements réduits

COUPLE RECONNAISSABLE
par la bague de couleur :

● 0,4-4 Nm ● 1-10 Nm ● 5-50 Nm

CARACTÉRISTIQUES :

- > Bargraphe double alerte avec :
 - 1/ Trois repères visuels de couleur : serrage en cours, serrage conforme, serrage non conforme.
 - 2/ Tolérance utilisateur personnalisable
- > Précision sur la plage : +/- 4%
- > Les serrages sont garantis grâce aux trois niveaux d'alertes :
 - Alerte visuelle, alerte sonore, alerte sensorielle.

- serrage en cours
- serrage conforme
- serrage non conforme

RÉF.	Capacité Nm	Attachement	Contenant	PRIX
DYMSC-4-1	0,4 - 4	9x12 mm	2 embouts 1/4", 3/8" + 2 batteries + 1 chargeur	
DYMSC-4-2	0,4 - 4	9x12 mm	Même contenu + smartphone + application dédiée	
DYMSC-10-1	1 - 10	9x12 mm	2 embouts 1/4", 3/8" + 2 batteries + 1 chargeur	
DYMSC-10-2	1 - 10	9x12 mm	Même contenu + smartphone + application dédiée	
DYMSC-50-1	5 - 50	9x12 mm	2 embouts 1/4", 3/8" + 2 batteries + 1 chargeur	
DYMSC-50-2	5 - 50	9x12 mm	Même contenu + smartphone + application dédiée	

GARANTIE 3 ANS

AIRBUS CLÉS QUALIFIÉES AIRBUS

DYNASAM 4.0[®] GRANDS COUPLES

UNE CLÉ À CASSURE PILOTÉE ÉLECTRONIQUEMENT POUR GARANTIR LA CONFORMITÉ DE VOS SERRAGES

MADE
IN FRANCE



CONNEXION DE LA CLÉ ET TRACABILITÉ DES DONNÉES



DYMC-100-1

NF EN ISO 6789-1

SERRAGE OPTIMISÉ
Grâce à la grande cassure motorisée de 15°.

CARACTÉRISTIQUES :

- > Bargraphe double alerte avec :
 - 1/ Trois repères visuels de couleur : serrage en cours, serrage conforme, serrage non conforme.
 - 2/ Tolérance utilisateur personnalisable
- > Les serrages sont garantis grâce aux deux niveaux d'alertes : Alerte visuelle, déclenchement mécanique : cassure 15°.
- > Précision sur la plage : +/- 3%

● 10-100 Nm

RÉF.	Capacité Nm	Attachement	Contenant	PRIX
DYMC-100-1	10 - 100	9x12 mm	3 cliquets 1/4", 3/8" et 1/2" + 2 batteries 1 chargeur	
DYMC-100-2	10 - 100	9x12 mm	Même contenu + smartphone + application dédiée	

GARANTIE 3 ANS

Tournevis dynamométriques réglables et débrayables

TD-...

GARANTIE M1

Dépassement de couple impossible grâce au système de débrayage automatique.
Réglage rapide du couple de serrage grâce au vernier.

POLYVALENT : Emmanchement 6 pans creux pour utilisation avec douilles et embouts.
CONFORT : Poignée ergonomique pour une parfaite prise en main.

Tournevis débrayable à réarmement automatique.
Idéal pour la maintenance, micromécanique et mécanique de précision.
Fonctionnement en serrage et desserrage.
Réglage du couple par vernier micrométrique auto-verrouillable.
Précision : +/- 6%. Chaque tournevis est numéroté et livré avec un certificat d'étalonnage.



Réf.	Couple	L (mm)	D (mm)	Poids (kg)	PRIX
TD-6	1-6	190	33	0,34	
TD-10	2-10	195	33	0,35	

Tournevis dynamométrique isolé 1000 V

Capacité de 4.5Nm
Précision +/- 6%
Conforme Norme CEO-60900 et ISO6789-1

Livré avec 3 lames interchangeable :
- 1 lame courte 6 pans hexagonale de 4 mm
- 1 lame longue 6 pans hexagonale de 4 mm
- 1 lame longue avec embout Fente de 6.5 mm

Z-T45



GARANTIE M1

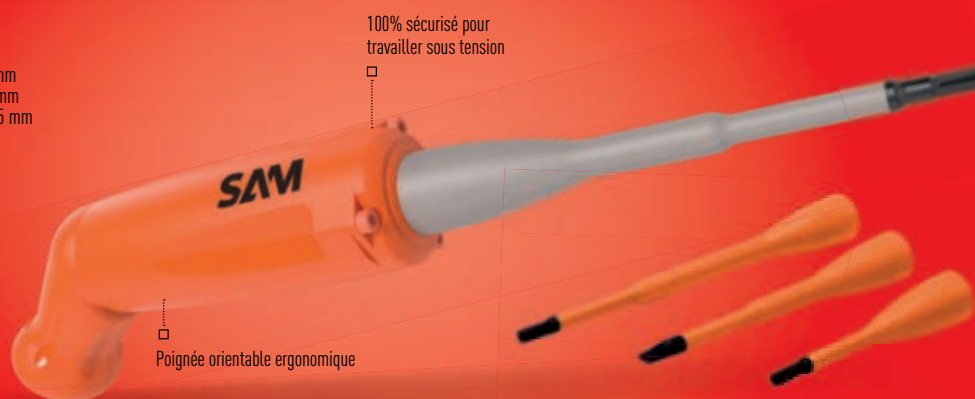

INDI
SPEN
SAM

Cliquet dynamométrique 1/2" 4-80 Nm

Cliquet 72 dents avec fonction PUSH garantissant la sécurisation de la douille.
Poignée bi-matière antidérapante. Avertisseur sonore et visuel lorsque le couple est atteint
4 unités de mesure disponibles. Cliquet fourni avec un certificat d'étalonnage 3 points, conformément à la norme NF EN ISO 6789-1 (2017).

CLDS-80



GARANTIE M1



**Clés dynamométriques électroniques
DYNALIGHT couple + angle**

DYCAN-...

GARANTIE 3 ANS M1

PRÉCISION :

Précision garantie à +/- 2% en mode serrage et desserrage.
Précision garantie à +/- 2% en mode serrage à l'angle.
Clé fournie avec certificat d'étalonnage 3 points et livrée dans un coffret.

CONFORT :

Unité de couple de serrage : Nm, Ft.lb, cm.kg, in.lb.
Mise à zéro de la clé de manière automatique au démarrage.
Fonctionne avec 2 piles AA LR6 fournies avec la clé.
Poignée qui résiste aux hydrocarbures, solvants, liquide de frein et pétrole.
Mode de mesure : crête, suiveur.
Type 1 Classe C



Réglage rapide avec clavier et écran digital

Réf.	Capacité (Nm)	Capacité (Ft.lb)	Cliquet	L (mm)	Contenant	Poids (kg)	PRIX
DYCAN-30	1,5-30	1,1-22,1	9x12mm	390	coffret	0,79	
DYCAN-200	10-200	7,4-147,5	9x12mm	545	coffret	1,37	
DYCAN-340	17-340	12,5-250	14x18mm	640	coffret	1,52	

Clé dynamométrique isolée 1000 V 4-20 NM 3/8"

Clé dynamométrique isolée 1000 V avec cliquet fixe. Déclenchement et réarmement automatique. Pour les opérations de serrages contrôlés en zone sous tension, armoires électriques ou machines en fonctionnement, il est obligatoire d'utiliser des outils isolés 1000 V.
PRÉCISION : Précision garantie à +/- 4%. Clé numérotée fournie avec un constat de vérification conformément à la norme NF EN ISO 6789. Clé mécanique à déclenchement.
Type II - Classe A.

Z-854-J2

GARANTIE 3 ANS M1

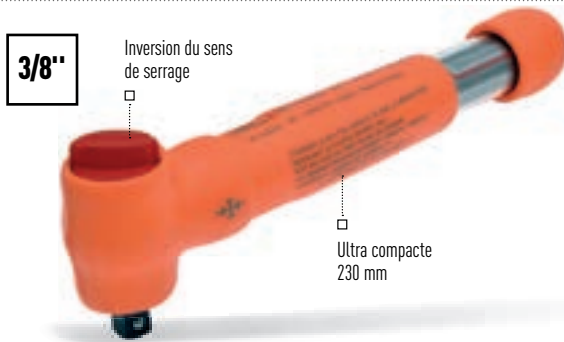

3/8"

Inversion du sens de serrage

Ultra compacte 230 mm

Clé dynamométrique isolée 1000 V 8-50 NM 3/8"

Clé dynamométrique isolée 1000 V avec cliquet fixe. Déclenchement et réarmement automatique. Pour les opérations de serrages contrôlés en zone sous tension, armoires électriques ou machines en fonctionnement, il est obligatoire d'utiliser des outils isolés 1000 V.

PRÉCISION : Précision garantie à +/- 4%. Clé numérotée fournie avec un constat de vérification conformément à la norme NF EN ISO 6789 et livrée dans un coffret. Clé mécanique à déclenchement. Type II - Classe A.

Z-854-J

GARANTIE 3 ANS M1



3/8"

Inversion du sens de serrage

Longueur 348 mm

Clé dynamométrique isolée 1000 V 30-150 Nm 1/2"

Système de verrouillage du couple réglé. Double échelle Nm/lbf.ft.

UTILISATION : Outils pour le serrage de précision des pas à droite par déclenchement. Réglage du couple de serrage par simple vissage ou dévissage de la large poignée. Lorsque le couple est atteint, la poignée déclenche, un signal auditif et sensitif est perçu. Le réarmement se fait automatiquement. Après utilisation, positionner le curseur sur la valeur de couple minimale. Il est conseillé un contrôle de l'étalonnage annuel dans le cadre d'une utilisation normale (possible en usine).
Conseil : ne pas utiliser pour le desserrage

CARACTÉRISTIQUES : Outil de type II - classe A - précision +/-3% de la valeur affichée. Double échelle Nm et lbf.ft. Résolution : 1 Nm. Mécanisme 72 dents pour une reprise d'angle de 5°. Déclenchement et réarmement automatique.
Système de verrouillage du couple réglé. Permet le serrage des pas à droite. Outil identifié par un numéro de série, livré avec un certificat d'étalonnage ISO6789.

Z-854-S

GARANTIE 3 ANS M1



1/2"

Bras de levier important avec longueur de 450 mm

LES DYNATEST

BÉNÉFICES

Vous avez besoin de vérifier votre clé dynamométrique avant son utilisation.

> Les couplemètres et bancs de contrôle vous permettent de vous assurer du bon réglage de vos clés.

CONSEILS D'UTILISATION



TEMPÉRATURE DE FONCTIONNEMENT
+5°C / +42°C



PROTECTION CONTRE LES PROJECTIONS DE FLUIDE

VERSION CMN

UNIVERSEL ET CONFORTABLE

Plusieurs unités de mesure :
Nm, Ft.lb, Kg.cm, In.lb.

Avertisseurs sonore (buzzer) et visuel : (LED de couleur : jaune 90%, vert 100% et rouge 110%). Grand écran avec affichage digital pour une lecture parfaite des données.

TRAÇABILITÉ

Connectique : USB
Câble USB fourni.

Mémoire :
999 valeurs en mode crête.



CARACTÉRISTIQUES

- > Logiciel SAM CMN sur clé USB et câble USB fournis pour la version CMN.
- > Les modèles sont monoblocs.
- > Unités de réglage : N.m, Ft.lb, Kg.cm, In.lb.
- > Couplemètre simple d'utilisation sans réglages superflus pour éviter les erreurs de manipulation.
- > Idéal pour vérifier votre clé avant son utilisation.

PRÉCISION :

- > Précision + ou - 1% de la valeur mesurée garantie entre 20% et 100% de la valeur nominale.
- > La norme NF ISO 6789-1 définit le process d'étalonnage des outils dynamométriques. Elle précise les points (20, 60 et 100 % de la valeur nominale de l'outil), le nombre de mesures par point (5).

Couplemètres d'atelier digital à mémoire

CMN-...

GARANTIE 1

PRÉCISION GARANTIE : +/- 1% entre 20% et 100% de la valeur nominale.

RÉSOLUTION : 0,01 Nm pour une mesure inférieure à 100 Nm et 0,10 Nm au-delà.

POLYVALENT : grâce à son fonctionnement en sens horaire ou antihoraire.

UNIVERSEL ET CONFORTABLE

Plusieurs unités de mesure (Nm, Ft.lb, Kg.cm, In.lb).

Idéal pour la vérification de vos clés dynamométriques avant leur utilisation.

Couplemètres simples d'utilisation sans réglages superflus pour éviter les erreurs de manipulation.

Modes de mesure crête, suiveur.

Avertisseurs par LED et sonore à 100 % de la valeur réglée.

Mesure en sens horaire et antihoraire.

Livrés avec adaptateur secteur et fixation.



Réf.	Capacité (Nm)	Carré femelle	Poids (kg)	PRIX
CMN-68	3-68	3/8"	2,93	
CMN-350	10-350	1/2"	2,93	
CMN-1000	50-1000	Mâle 27mm	3,28	

Coffret de 31 tarauds et filières

x7 Jeux de 3 tarauds en mm : M 3 4 5 6 8 10 et 12 (ébauche, 1/2 finition, finition).
 x1 Tourne-à-gauche taille 1 1/2.
 x7 Filières avec cage en mm (M 3 4 5 6 8 10 12).
 x1 Porte-filrière 25 x 9 mm.
 x1 Tournevis.
Coffret métallique : 265 x 120 x 85 mm.



x31

CTF-31



GARANTIE

Coffret de 21 tarauds

21 pièces, M3 à M12 :
 7 jeux (M 3 4 5 6 8 10 12) de 3 tarauds (ébauche, 1/2 finition, finition).
Coffret métallique 155 x 110 x 35 mm.



x21

CTF-21



GARANTIE

Coffret de forets métaux HSS

19 forets pour perçage de 1 à 10 mm, de 0,5 en 0,5 mm. Coffret tôle 155 x 110 x 35 mm.



F1-C19



GARANTIE

x19

Jeu de 4 fraises coniques à chanfreiner

Comprend : FK-1 (Ø10,4 mm), FK-2 (Ø16,5 mm), FK-3 (Ø20,5 mm), FK-4 (Ø25 mm) et une pâte de coupe. Livré en coffret métallique 120 x 105 x 38 mm.



FKJ-4



GARANTIE

x4

Coffret de 3 forets étagés HSS à double tranchant et queue cylindrique

Coffret composé de 3 forets étagés HSS avec goujures hélicoïdales dans les tailles 0,9, 1, 2 (FEL-1, FEL-2 et FEL-3). Surface rectifiée / revêtue de nitrure de titane. Angle de pointe : 118° Angle d'étagé : 90°



FEL-3J



GARANTIE

x3

Scie à métaux SAMSOCUT® à tension par levier

Hauteur de coupe: 109 mm.



LÉGÈRE ET COMPACTE



CONFORT
 Butée pour mieux guider la scie. Arceau métallique revêtu d'élastomère.



FONCTIONNELLE
 Tension réglable par poignée pivotante. Inclinaison de la base pour libérer l'axe de sciage.



791



GARANTIE

Boîte de 10 lames de scie à métaux HSS bi-métal opticut 300 mm

ANTI-TORSION ANTI-SURCHAUFFE

691-E10A



GARANTIE



RÉSISTANTE ET MANIABLE
 La flexibilité du corps et la dureté de la denture assurent à la lame une longue durée de vie.

Coffret de découpe-joints 32 pièces avec poignée confort

Comprenant : 1 poignée ergonomique, 29 découpe-joints : 2 - 3 - 4 - 5 - 6 - 7 - 8 - 9 - 10 - 12 - 14 - 16 - 18 - 20 - 22 - 24 - 26 - 28 - 30 - 32 - 34 - 36 - 38 - 40 - 42 - 44 - 46 - 48 - 50. 1 pointe de centrage. 1 mandrin Ø 2 à 50 mm.

694-C-32-N



GARANTIE



**INDI
SPEN
SAM**

Ebavureur à lame interchangeable

Comprend :

- 1 poignée universelle.
- 1 lame HSS à tige longue pour l'ébavurage intérieur et extérieur de l'acier, l'aluminium, les matières synthétiques etc...
- 1 lame HSS à tige longue pour le laiton et la fonte (Travail dans les deux sens).
- 1 lame HSS à tige longue pour les matériaux de faible épaisseur (jusqu'à 4 mm), à l'intérieur et à l'extérieur.
- 1 porte-outils.

673-E...

GARANTIE 

Réf.	L (mm)	Poids g	PRIX
673-E2	175	250	
673-E3	165	250	



ASTUCIEUX :

Compartment dans la poignée pour ranger les lames de rechange.

ERGONOMIQUE :

Poignée universelle ergonomique manoeuvrable d'une seule main avec le bouton d'arrêt sur le bas du manche.

Jeu de 6 limes emmanchées

- x2 Limes plates 200 et 250 mm.
- x1 Lime demi-ronde 250 mm.
- x1 Lime ronde 200 mm.
- x1 Lime triangulaire 200 mm.
- x1 Lime carrée 200 mm.

x6

LPJ-1

GARANTIE 



Burin extra-plat

Coupe en bout. Longueur : 235 mm.
Largeur 26 mm.
Tranchant réaffûtable à la meule.



Avec pare-coup

1-B

GARANTIE 

1-BP

GARANTIE 

Pointeau automatique

Pointage régulier obtenu par simple pression de la main.
Réglage de la puissance de pénétration par vissage et dévissage de la tête.
Charge de pression de 11 à 22 kg.
Longueur : 150 mm.



88

GARANTIE 

Jeu de 5 chasse-goupilles longs monoblocs

Corps hexagonal avec tige en acier haute résistance.
Ø 2.5 - 3.5 - 5 - 7 - 9 mm.
Longueur : 170 mm.



x5

7-TR5A

GARANTIE 

Jeu de 5 chasse-goupilles corps octogonal en acier chrome-vanadium avec poignée ergonomique

Jeu de 5 chasse-goupilles corps octogonal en acier chrome-vanadium brossé avec poignée ergonomique sur présentoir mural.
Dimensions : 3 - 4 - 5 - 6 - 8 mm.
Support de couleur noir.



x5

7B-J5

GARANTIE 

Couteau de sécurité rétractable automatiquement

Ce cutter est parfaitement adapté aux coupes rapides et répétitives, dites industrielles et aveugles, car il élimine les risques de coupure, responsables des accidents de travail les plus fréquents en atelier.

PRATIQUE : poignée en nylon ergonomique avec réglage instantané de la profondeur de coupe par pression et retrait automatique.

SÉCURITÉ : Auto-rétractable dès la perte de contact et pression sur la zone de coupe.

CONFORTABLE : lame trapèze rigide de 22mm pour une coupe précise, rapide, puissante et sans effort.

Dimension 165 x 60 x 22 mm
Poids de 86 g



378-S30

GARANTIE

Cutter sécurisé pour carton et plastique anti-coupures

PRATIQUE : Léger et ergonomique, il permet de réaliser des découpes rapides et sans effort. Design minimaliste et ultra compacte, il se loge et se transporte sans encombre et sans déformer les poches. Hyper pratique au quotidien.

SÉCURISÉ : Lame dissimulée dans le corps de l'outil, empêchant tout contact accidentel pendant l'utilisation. Garantie maximale de sécurité.

ERGONOMIE : Prise en main naturelle et confortable. Texture antidérapante et poids ultra léger pour une utilisation prolongée sans fatigue et sans TMS.

Dimensions 125 x 45 x 5 mm
Poids de 16 g



378-CC

GARANTIE

Couteau 2 lames pour électricien

Equipé de 2 lames dont 1 forme serpette de 70 mm. Manche palissandre. Longueur : 170 mm.



371

GARANTIE

Cisaille universelle à main multi-usages

Pour la coupe de différents matériaux : aluminium (jusqu'à 2 mm), cuir, caoutchouc, linoléum, plastique, feuilard, tôle fine, nylon... Longueur : 165 mm.

INDISPENSAM



TOP PRIX!

CAPACITÉ 40 MM



CONFORT
Mouvement à ressort = souplesse d'utilisation.

2 OUTILS EN 1
Permet de couper et dénuder !

331-16

GARANTIE

Cutter bi-matière lame de 18 mm*

Une lame sécable de 18 mm montée. Chargeur de deux lames dans le corps du cutter. Longueur : 160 mm.

378-30

GARANTIE



TYPE CARTONNIER

* Lames vendues au détail dans le catalogue général page 341.

Couteau lame auto rétractable*

Corps en Zamak® résistant aux chocs. Longueur 165 mm. Lames trapézoïdales. Réserve dans le corps du couteau avec lames trapézoïdales fournies.

TOP PRIX!

378-40

GARANTIE



De Sécurité

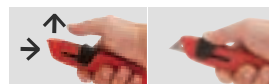

SÉCURITÉ OPTIMALE
Retour automatique de la lame.

*Lames vendues au détail dans le catalogue général page 341.

EXTRACTEUR 2/3 GRIFFES POUR PRISE EXTÉRIEURE

UTILISABLES DANS 90% DE VOS APPLICATIONS
POUR EXTRAIRE BAGUES ET ROUEMENTS

Auto-centré.
L'extracteur EX-007 est livré
avec un jeu de 3 griffes.



FACILITÉ D'UTILISATION / RAPIDITÉ

Efforts maîtrisés.
Griffes facilement
interchangeables.
Transformation de 2 à 3 griffes
en quelques seconde.



□ SÉCURITÉ

Ecrou de sécurité pour éviter
le retournement des griffes.
Goupille de sécurité par
cisaillement.
Verrouillage de sécurité
instantané des griffes.



□ PRÉCISION

Finesse des griffes :
Prise des roulements aisée.



Réf.	Puissance T	C mm intérieur	H mm	PRIX
EX-007-140	3	160	145	

Extracteur 2 griffes à pieds fins

Extracteur Int / Ext à pieds fins.
Idéalement adapté aux espaces très réduits
et pour une puissance d'extraction limitée, sans vocation de force.
Idéal pour l'extraction de roulements, poulies ou engrenages.



EX-320-2

GARANTIE

Extracteur hydraulique 2/3 griffes

Extracteur hydraulique autocentré
possédant un mouvement simultané
des griffes, il vous permettra une
mise en place facile et rapide et
un positionnement équilibré pour
un partage des forces optimal.
Équipé d'un joint torique permettant
l'absorption de l'impact généré
par les fortes sollicitations.
Sécurisé, il ne sera pas possible
d'ouvrir les griffes plus que
ce qui est recommandé.



EXH-220

GARANTIE

Coffret d'extracteurs à pinces

Extracteur de roulements encastrés.
Permet l'extraction de roulements ou de bagues
par l'alésage intérieur.

Composition :
6 collets de 12 à 46 mm de diamètre.
1 potence EX-137-T2.



EX-137-C7N

GARANTIE

Coffret de 5 extracteurs hélicoïdaux pour vis 3 à 18 mm

Peuvent être utilisés avec tourne-à-gauche
FTG ou porte-outils à cliquet 380-1.
Composition : 5 extracteurs :
761-4/5/6/8/11. (Ø : 3 à 18 mm).



761-C-5

GARANTIE

x5

Coffret d'extracteurs pour vis cassées

Composition :
- 5 forets de 4 à 8,5 mm,
- 10 guides de perçage
de 7 à 17 mm
- 5 écrous,
- 5 tiges.



762-C-25

GARANTIE

INDISPENSAM

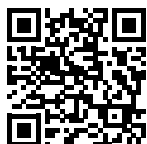

N°1 DES VENTES

SAM TITAN
SOUVENT IMITÉ,
JAMAIS ÉGALÉ

RECOMMANDÉ PAR
LES PROFESSIONNELS
DU BTP DEPUIS 1921

BRAS FORGÉS

Coupe-boulons bras forgés

Coupe axiale.

□ **UNE LONGÉVITÉ DE COUPE UNIQUE**

Grâce aux lames en acier forgé usinées avec un angle de coupe biseauté, trempées par induction à 63,5 HRC offrant un tranchant parfaitement étudié.

□ **DES BRAS FORGÉS INDÉFORMABLES**

pour une résistance parfaite aux conditions extrêmes des chantiers. Redressage possible en cas de torsion accidentelle.

□ **DES POIGNÉES GAINÉES ERGONOMIQUES EN ABS SOUPLE**

offrant une adhérence optimum dans la préhension et résistantes dans le temps.

□ **DES PUISSANCES DE COUPE ÉLEVÉES**

avec des efforts physiques réduits de 20% grâce à la capacité de démultiplication.



ALIGNEMENT PARFAIT DES TRANCHANTS



FIXATION PAR RIVETS

Épaisseur de la tête réduite de 30% pour faciliter le passage sur les treillis.

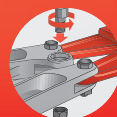

UN SYSTÈME DE RÉGLAGE SIMPLE PAR VIS EXCENTRIQUE



Réf.	C1 60 kg/mm ²	C2 80 kg/mm ²	C3 110 kg/mm ²	C4 140 kg/mm ²	E mm	e mm	L mm	L''	Poids kg	Lames de rechange
CB-2-AT	12	11	9	8	102	155	760	30"	4,1	CB-2-AL GARANTIE

CB-2-AT

GARANTIE

BRAS TUBES

Coupe-boulons bras tubes

STANDARD

CONFORT

Poignées gainées, légèreté et maniabilité grâce aux bras tubes.

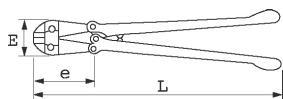

Réf.	C1 60 kg/mm ²	C2 80 kg/mm ²	C3 110 kg/mm ²	C4 140 kg/mm ²	E mm	e mm	L mm	L''	Poids kg	Lames de rechange
L-95-2	12	11	9	8	102	155	760	30"	3,7	CB-2-AL GARANTIE

L-95-2

GARANTIE

Coupe treillis 32"

Forme spéciale de la tête « bec de perroquet » pour couper des treillis. Tête coupante vissée, interchangeable. Bras tubes. Réglages précis des tranchants par vis excentrique. Tranchants en acier forgé chrome vanadium robustes.

CONFORT

Poignées gainées en ABS souple, légèreté et maniabilité grâce aux bras tubes.

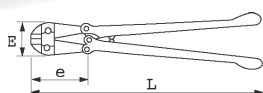
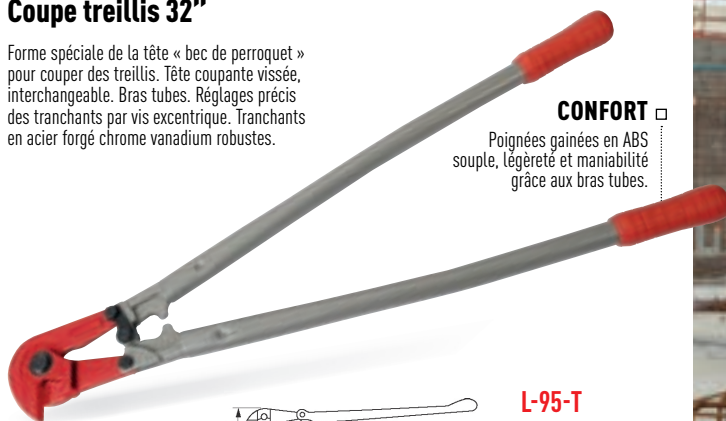

L-95-T

GARANTIE 3

Ref.	C1 100 kg/mm ²	C2 130 kg/mm ²	E mm	e mm	L mm	L''	Poids kg
L-95-T	9	8	24,5	21	800	32"	3,25



PERMET LA LECTURE QUELLE QUE SOIT LA POSITION GRÂCE AU MIROIR INTERNE À 45°

PRÉCISION
0,5 mm / m.



Niveau à renvoi d'angle, double semelle rectifiées

165-...

GARANTIE 3

VISIBILITÉ

3 fioles : horizontale, verticale et à 45°.

PRATIQUE

Passer main. Transport et nivellement vertical facilités.

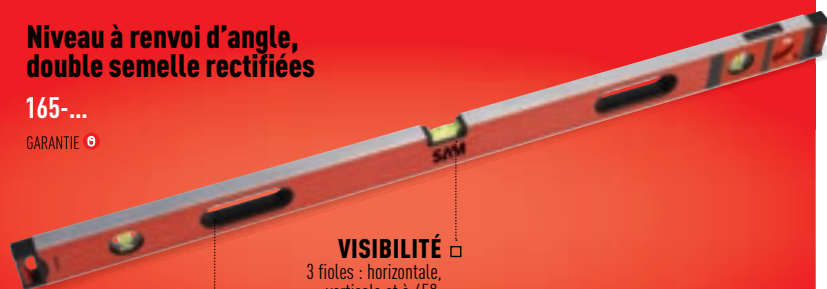

Ref.	Longueur	PRIX
165-40	400 mm	
165-50	500 mm	
165-60	600 mm	
165-80	800 mm	
165-100	1000 mm	

Tenaille de mécanicien

Capacité de coupe pour fil acier dur : 3 mm. Longueur : 250 mm.



229-25

GARANTIE 3

Jeu de 3 couteaux de peintre

Manche bi-matière. Comprend 3 couteaux : Largeur 30-50 et 70 mm. Forme ergonomique assurant une bonne tenue en main. Lame acier inoxydable trempée. Finition polie brillante.



x3

SP-J3

GARANTIE 3

Jeu de 3 râpes emmanchées

- x1 Râpe plate 250 mm.
- x1 Râpe ronde 250 mm.
- x1 Râpe demi-ronde 250 mm.

Manche bi-matière.

x3

BR-3J

GARANTIE 3





Pinces à décoffrer

Extrémité arrache-clous.
Outils forgés.

141-...
GARANTIE 3

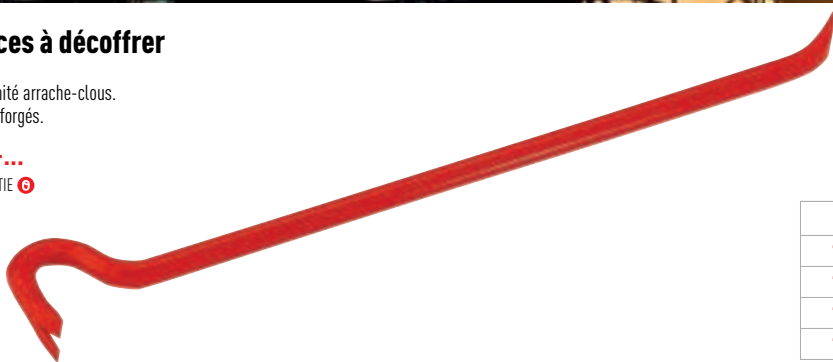

Réf.	Diam. mm	L mm	Poids g	PRIX
141-0	16	500	900	
141-1	18	600	1370	
141-2	20	700	1990	
141-3	20	800	2250	

Ciseaux de maçon

Outils forgés. Tranchant meulé et réaffûtable sans trempe ultérieure. Section octogonale.

143-...-N
GARANTIE 3



Réf.	Surplat mm	L mm	Poids g	PRIX
143-7-N	16	300	500	
143-8-N	16	350	580	

Broches de maçon

Outils forgés. Tranchant meulé et réaffûtable sans trempe ultérieure. Section octogonale.

142-...-N
GARANTIE 3

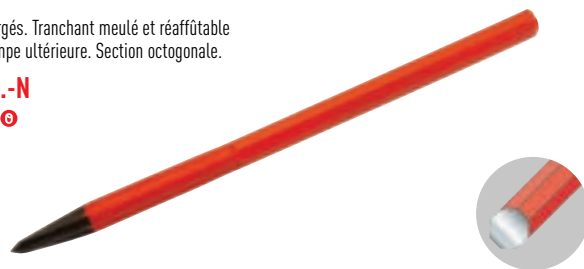

Réf.	Surplat mm	L mm	Poids g	PRIX
142-7-N	16	300	455	
142-8-N	16	350	460	
142-14-N	18	400	770	

Massettes carrées à tête forgée, manche fibre

Insensibles aux produits chimiques, aux UV et à l'humidité. Résistantes aux basses températures. Liaison tête-manche assurée par Araldite® bi-composant garantissant une très haute résistance à l'arrachement.

297-...-FB
GARANTIE 3



Réf.	H mm	E mm	L mm	Poids g	PRIX
297-8-FB	96	40	252	950	
297-10-FB	100	45	252	1250	
297-12-FB	108	50	255	1500	

Ciseaux à brique

Outils forgés. Section plate et chants ronds. Tranchant meulé et réaffûtable sans trempe ultérieure.

140-...
GARANTIE 3



Réf.	L mm	L mm	Surplat mm	Poids g	PRIX
140-1	50	208	12	310	
140-2	70	220	13	410	
140-1-P	50	208	12	410	
140-2-P	70	220	13	500	

Serre-joints automatiques

Construction robuste pour une durée de vie accrue.
Fonctionne dans les 2 sens, pour serrer et écarter.

455-...

GARANTIE 3

CONFORT

Protection du mors de serrage en matériau tendre pour une protection des pièces à travailler.
Les patins anti-dérapants ne marquent pas les supports.

PRATIQUE

Utilisation d'une seule main grâce à la poignée d'avance confortable.



SÉCURITÉ

Bouton de blocage et déblocage.

Réf.	Dimension mm	PRIX
455-150	150	
455-300	300	
455-450	450	
455-600	600	
455-915	915	

Serre-joint métal à vis

En acier trempé

idéal pour les prestations de soudage, menuiserie ou maintien de pièces diverses

Mâchoire fixe

Serrage puissant à l'aide du bras coulissant

Haute stabilité

Force de serrage jusqu'à 5000 Nm

120-...

GARANTIE 3







NEW



Réf.	L mm	L mm	H mm	PRIX
120-160	160	40	80	
120-250	250	40	120	
120-400	400	40	120	
120-500	500	40	120	
120-600	600	40	120	
120-1000	1000	40	120	

Composition d'outils plombier en valise textile - 95 outils

- x7 Clés mixtes à cliquet : 8 - 10 - 13 - 16 - 17 - 18 - 19 mm.
- x4 Tournevis  : 3,5 x 100 - 4 x 100 - 5,5 x 100 - 6,5 x 150 mm.
- x2 Tournevis  : n°1 x 100 - n°2 x 125.
- x8 Clés longues à tête sphérique   sur râtelier.
- x1 Pince coupante 165 mm.
- x1 Pince coupe-tubes.
- x1 Mini coupe-tubes cuivre.
- x1 Coupe-tubes cuivre télescopique.
- x1 Clé serre-tubes «Stillson».
- x1 Clé à molette grande ouverture.
- x1 Lime plate emmanchée 250 mm.
- x9 Clés mâles à tête sphérique de 1,5 à 10 mm.
- x1 Mesure 5 m.
- x1 Niveau semelle magnétique 400 mm.
- x1 Marteau SAMSOPLUS® 32 mm.
- x1 Baladeuse.
- x1 Pince multiprise 250 mm.
- x1 Scie à métaux + x10 lames de scie à métaux HSS bi-métal.
- x1 Cutter 25 mm + x10 lames.
- x30 Embouts de vissage.
- x1 Porte-embouts.
- x1 Caisse à outils textile 39 L.



x95

CP-PL1

GARANTIE 

INDISPENSAM

Clés serre-tubes type "Stillson"

Corps et mors monoblocs forgés.



632-...

GARANTIE 

Réf.	Longueur mm	Ouverture mm	PRIX
632-14	315	50	
632-18	395	60	
632-24	525	75	

Coupe-tubes télescopique 3 à 35 mm

Pour tube cuivre et aluminium.
Système de fonctionnement télescopique.
Possède une roulette de recharge intégrée.
Ebavureur rotatif rétractable dans le corps du produit.

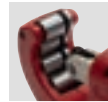

Muni de 4 rouleaux à rainures pour coupe à ras du collet.



620-12

Rouleau de découpe 620-10-M disponible sur le catalogue général.

GARANTIE 

Coffret clé écrou robinet + 6 embouts

Détail : 1 clé écrou robinet 13mm + 6 embouts : 9-10-11-12-13-14-17 mm.

PB-8

GARANTIE 

PRATIQUE

Embouts et bras creux pour ne pas être gêné par les tiges filetées.

ACCESSIBILITÉ

Pour le montage et le démontage facile de tuyauterie, robinetterie et mitigeurs à fixation avec écrou.

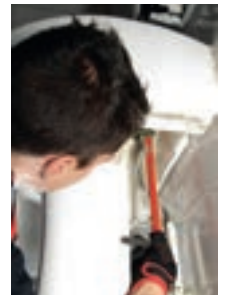

Niveau ultra compact 230 mm

Fiole horizontale grossière avec lignes de gradient jusqu'à 2%.
1 fiole verticale, 1 fiole de 45°. Précision : 0.5mm/m
Boîtier robuste en aluminium
Embouts en caoutchouc absorbant les chocs
Support mural
Aimants puissants sur la base en aluminium fraisée
Poids 190 gr



LE PLUS COMPACT

NEW

161-PM23

GARANTIE 





Lot spécial plaquiste - 4 pièces

Ce lot spécial est composé de :

- X1 Scie égoïne pour plaque de plâtre (B-747).
- X1 Scie à guichet pour panneaux de plâtre (B-748).
- X1 Cutter bi-matière 25 mm (378-27).
- X1 Cisaille à tôle bichantourneuse (358-25).

Poids : 1,1Kg.



CP-PLQ4

GARANTIE

Scie égoïne universelle

Pour tous travaux courants de menuiserie. Réaffûtable. Denture haute performance, affûtage "diamant" couché à 60° pour sciage en long ou en travers du fil du bois. Denture trempée pour un affûtage très longue durée environ 5 fois plus longtemps.



B740-5

GARANTIE

Pince à crémaillère pour chevilles métalliques

Chevilles pour parois creuses. Diamètres 4 - 5 et 6 mm. Bras mobile deux fonctions : expansion et déblocage. Expansion maximale 24 mm, sans effort. 200 x 130 mm



356-6

GARANTIE

Coffret scies trépan 15 diamètres et accessoires

Comprend :

- X15 Scies trépan de 16 - 19 - 21 - 24 - 25 - 29 - 32 - 37 - 40 - 48 - 51 - 54 - 60 - 73 - 83 mm.
- X2 Mandrins pour trépan de 14 à 152 mm.
- X1 Rallonge pour trépan.
- X1 Foret de centrage en acier HSS.



705-C-15

GARANTIE

x19

Equerres lame acier 774-A-...

GARANTIE

Equerres gravées en noir.



Réf.	L mm	H mm	Poids g	PRIX
774-A-25	250	140	240	
774-A-30	300	160	335	
774-A-40	400	200	385	

Jeu de ciseaux de sculpteur

Coffret bois, dimensions : 290 X 160 X 42 mm. Ciseaux avec manche en bois pour réaliser des pièces de forme. 6 ciseaux livrés avec embouts de protection. Largeur taillant: 6-10-12-15-20-25. (B-607-...page catalogue 424)



B-607-C6

GARANTIE

x6

SAMSOPLUS

PUISSANCE ET CONFORT MAXIMUM



SÉCURITÉ

Liaison tête-manche avec résine époxy bi-composant.

ERGONOMIE

SEBS : Matière agréable au toucher et anti-dérapante. Utilisable avec ou sans gant.



MANCHE TRIMATIÈRE COMPOSITION

- 1/ Fibre de verre en forme d'os : parfaite rigidité. Résiste aux changements d'environnement.
- 2/ Polypropylène : moins de vibration.
- 3/ Surmoulage en SEBS : donne toute l'ergonomie au manche.



PRÉVENTION

Port obligatoire des équipements de protection individuelle.

CONFORT

Percage pour faciliter le rangement sur crochet.



Garde élargie pour une bonne prise en main : anti-échappement.

Marteaux rivoir SAMSOPLUS®

310-...TM

GARANTIE 3

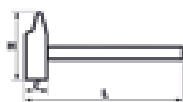

Réf.	H mm	C mm	L mm	g	PRIX
310-30TM	93,5	30,5	303,5	565	
310-32TM	100	32,5	305,5	665	
310-36TM	106	35,5	308,5	975	
310-40TM	110	40,5	333,5	1010	
310-42TM	115,5	42,5	335,5	1210	
310-45TM	128	45,5	338,5	1460	
310-50TM	138	50,5	366,5	1890	
310-55TM	144	55,5	371,5	2290	
310-60TM	149	60	376	2920	

Massette à embouts vissés interchangeables 30 mm

Manche en frêne verni. Longueur : 275 mm. Poids : 400 g. Les surfaces de frappe ne marquent pas les pièces martelées. Livrée avec deux embouts équivalents caoutchouc et bois dur. Embouts de rechange disponibles sur le catalogue général ou sur sam.eu.

INDISPENSAM

POUR LES MONTAGES DÉLICATS



320-30DN

GARANTIE 3

Massette sans rebond 40 mm

FRAPPE PUISSANTE SANS MARQUAGE



CONFORT
Pas d'effet de recul grâce aux microbilles.



322-40N

GARANTIE 3

**INDI
SPEN
SAM**



x125

Servante 7 tiroirs avec composition 125 outils anti-chute

CPP-125-FME

CONFORT
Mousse lavable à 60°C

PRATIQUE
Les outils sont équipés d'un clip et peuvent ainsi être fixés à la ceinture, sur le cordon ou sur la dragonne.

GARANTIE ②

Servante équipée développée pour les acteurs majeurs de l'énergie en France.

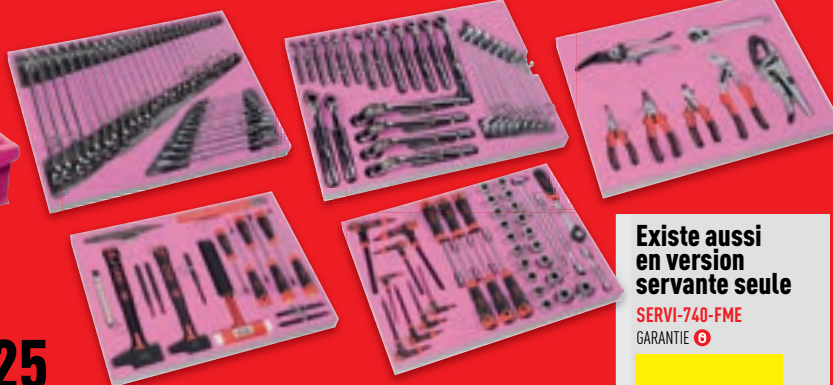

Existe aussi en version servante seule

SERVI-740-FME
GARANTIE ②

Pack ceinture + sacoches FME

- x1 Ceinture.
- x2 Sacoches porte-outils.
- x1 Porte-anneaux.
- x10 Cordons porte-outils avec mousqueton.
- x1 Dragonne.



POLYVALENCE
Compartiments et poches pour des outils de tailles différentes : marteaux, pinces, tournevis, clés...



PACK-FME

GARANTIE ②

Pack FME avec composition 10 outils

Composition idéale pour travailler en toute sécurité et éviter la chute des outils. Comprend un PACK-FME + 10 clips inox porte-outils FME + 10 outils indispensables.

- x3 Clés mixtes 10 - 13 - 17 mm
- x2 Tournevis mécanicien 4 x 100 - 6,5 x 150.
- x1 Tournevis N°2.
- x1 Pince multiprise à bouton poussoir,
- x1 Pince coupante diagonale à ressort,
- x1 Pince universelle avec ressort,
- x1 Marteau SAMSOPLUS® 40 mm.



x10

PACK-FME-10

GARANTIE ②

Pack ceinture porte-outils FME

- x1 ceinture.
- x1 porte-anneaux.



☐ **CONFORT**

Ceinture matelassée renforcée.

PACK-FME2

GARANTIE ②

Cordon porte-outils FME avec mousqueton

Longueur du cordon : 375 mm.
Ouverture mousqueton : 4 mm.



LEACH-FME

GARANTIE ②

Dragonne porte-outils FME

Cordon flexible calibré avec mousqueton intégré, pour droitier et gaucher. Tour de poignet ajustable. Longueur : 370 mm.

CONFORT

Le cordon flexible amortit la chute dynamique d'outils.

RÉSISTANCE

2.7 kg en dynamique
Ouverture mousqueton : 4 mm.



CONTRÔLES À FAIRE AVANT EMPLOI



DRG-1-FME

GARANTIE ②

Pince à sertir

L'outil le plus compact pour le traitement des embouts. Traitement des embouts d'une section de 0,08 à 16,0 mm². Usinage d'embouts doubles pour câbles d'une section allant jusqu'à max. 2 x 10,0 mm². Réglage automatique de la section transversale. Sertissage d'embouts de fils avec ou sans manchon isolant jusqu'à une longueur de 18 mm². Les inserts de sertissage peuvent être remplacés rapidement et sans outils (nous consulter). Sertissage carré de précision sur toute la longueur du manchon, sertissage selon DIN 46228 EN50027. Grâce aux poignées souples avec protection antidérapante, à sa longueur réduite, sertissez avec plus de confort.

241-37N



GARANTIE 3 ANS



□ Poignée ergonomique permettant une augmentation de force de 2,5%

Fonction de déverrouillage

□ Acier haute résistance pour plus de longévité

La zone de sertissage

Cliquet amovible (au dos de l'outil) Pour s'assurer que le processus de sertissage est complet.

□ Matrice à sertir

Pince à dénuder automatique grande capacité

Dénudeur de fil automatique. Pour tous les conducteurs multibrins et monobrins courants 0,2 - 16 mm². Adaptation automatique du diamètre de fil. Gain de place grâce au verrouillage de la pince à dénuder. Travail précis avec butée de dénudage réglable (5 - 25 mm). Système de coupe latérale intégrée (jusqu'à 3 mm Ø).



□ Coupe-fil intégré 3mm Cu/Al



□ Bouton de verrouillage

□ Poignée antidérapante pour une meilleure transmission de puissance

□ Système de réglage avec butée (5 - 25 mm)



□ Cillet pour système anti-chute

241-16



GARANTIE 3 ANS

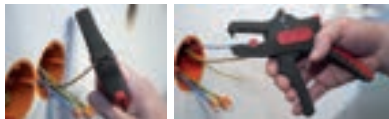

Détecteur de court circuit

Détecteur de court-circuit universel adapté à tous types de véhicules et de câblages de 6 à 48 V CC. Idéal pour les opérations de diagnostic électrique et la recherche de pannes.

- Permet la localisation rapide des circuits ouverts
- Facilite le repérage précis des câblages
- Convient aux systèmes électriques automobiles, utilitaires et poids lourds

913-D2C



GARANTIE 3 ANS



NEW

Pince à dénuder automatique grande capacité

Multimètre

Produit idéal pour tous les travaux liés aux mesures électriques de l'automobile et du bâtiment. Résiste aux chutes grâce à sa gaine de protection antichoc. Sélection automatique des calibres. Grande précision avec affichage 4000 points. Grand écran rétroéclairé. Sécurité 600V CAT. III selon IEC 61010-1, 61010-2-033. Intensité courant AC/DC : 400µA à 10A. Tension courant AC/DC : 400mV à 600V. Résistance : 400Ω à 40mΩ. Fréquence : 5Hz à 50MHz. Capacité : 50nF à 100µF. Test de continuité avec Buzzer. Test de diodes. Livré avec 1 jeu de pointes de touche.

FL-2010N



GARANTIE 3 ANS



Pince ampèremétrique 1000A

Pour toute mesure de tension, intensité, résistance, capacité et fréquence. Caractéristiques des principales fonctions : Tension : continue maxi 1000 V, alternative maxi 750 V. Intensité maxi : continue et alternative 1000 A. Résistance maxi : 40 MOhms. Capacité maxi : 40 µF. Fréquence maxi : 400 Khz. Alimentation pile 9 V + indicateur de batterie faible. Livrée en trousse avec 2 pointes de test. Conforme norme double isolation CEI 1010.1 - CAT III 1000 V.

FL-12



GARANTIE 3 ANS



INDISPENSAM

Dénudeur multifonctions

Pince à dénuder.
Idéale pour le dénudage rapide et précis de câbles ronds et hydrofuges de section 0,5 à 6 mm². Pour le dégainage de 6 à 13 mm. Applications : coupe ronde - coupe longitudinale - dénudage - coupe.

220-7

GARANTIE



Clé universelle pour armoire électrique

Pour armoires et coffrets électriques, systèmes de verrouillage en gaz, installations techniques : climatisation, ventilation...

Détail :
■ 6-7-8 mm, ▲ 7-8 mm et ■ 3-5 mm.
1 adaptateur pour embout et un embout de tournevis double (7 mm - n° 2) sur chaînette.



x9 91

GARANTIE

Clé universelle compacte pour armoire électrique

Pour armoires et coffrets électriques, systèmes de verrouillage en gaz, installations techniques : climatisation, ventilation...

Détail :
■ 5, 6, 7-8 et 9-10 mm,
▲ 7, 8-9, 10-11 mm,
■ 3-5 mm,
▲ 6 mm,
■ de 5 mm pour la purge de radiateurs.



x15 92

GARANTIE

Pince à sertir pour cosses pré-isolées à crémaillère

Capacité : 0,5 à 6 mm².



241-35

GARANTIE

Pince à collier plastique

- Colliers plastiques de 2,4 à 9 mm de largeur.
- Coupe manuelle de la queue du collier.
- Equipée d'un système de démultiplication de l'effort.



220-10

GARANTIE

Pince à dénuder automatique

Réglage automatique de la profondeur et du diamètre de dénudage.

Capacité du coupe-fil :
- multibrin : 0,5 à 6 mm².
- monobrïn : 0,5 à 4 mm².

INDI SPEN SAM



240-20A

GARANTIE

Coffret de 6 tournevis de précision

x3 : 1,5 - 2 - 2,5.
x3 : 0 - 00 - 1.



x6 276-J6

GARANTIE

Composition de 16 outils électroniques

- Comprend :
- x1 Paire de ciseaux.
 - x1 Cutter à lame interchangeable.
 - x1 Pince coupante diagonale axiale.
 - x1 Pince électronique bec 1/2 rond droit.
 - x6 Tournevis électroniques
 - Tailles 1-1.2-1.5-1.8-2 et 2,5 mm
 - x2 Tailles P00 et P000
 - x3 Tailles 0.9-1.3 et 1.5 mm
 - x1 Brucelle.

x16

276-J16

GARANTIE





Jeu de 4 pinces isolées 1000 V

- x1 Pince bec droit et demi-rond.
- x1 Pince coupante.
- x1 Pince universelle.
- x1 Pince multiprise.



201-J4TI

GARANTIE 3

x4



Jeu de 7 outils isolés 1000 V

- x3 Tournevis \ominus : 3 x 100 - 3.5 x 120 - 5.5 x 100,
- x1 Tournevis \oplus : N°1 x 100 mm,
- x1 Pince coupante,
- x1 Pince à dénuder,
- x1 Pince multiprise.

ZTC-PJ7

GARANTIE 3

x7



Jeu de 6 tournevis bi-matière isolés 1000 V

NEW

- x4 \ominus 3 x 100 - 3.5 x 120
4 x 120 - 5.5 x 100.
- x2 N°1 x 100
N°2 x 125.

ZTC-J6

GARANTIE 3

x6



Jeu de 3 pinces et 4 tournevis isolés 1000 V livré en coffret

- x1 Pince 240-16TI
- x1 Pince 234-16TI
- x1 Pince 201-25TI
- x4 Tournevis électricien 1000 V fente de 3-3.5-5.5 et Pozidriv P1

ZTC-J7TI

GARANTIE 3

x7



Jeu de 3 pinces isolées 1000 V livré en coffret

- x1 Pince 234-16TI
- x1 Pince 237-16TI
- x1 Pince 201-25TI

237-J3TI

GARANTIE 3

x3



Jeu de 4 pinces isolées 1000 V livré en coffret

- x1 Pince 237-20TI
- x1 Pince 239-20TI
- x1 Pince 234-16TI
- x1 Pince 204-18TI

237-J4TI

GARANTIE 3

x4



Coffret de 10 douilles 1/4" isolées 1000 V

Douilles 1/4" de 5 à 14 mm

1/4"



ZRH-J10C

GARANTIE ①

x10

Coffret de 14 douilles 3/8" isolées 1000 V

Douilles 3/8" de 7 à 14 et 16 à 22 mm

3/8"



ZJH-J14C

GARANTIE ①

x14

Coffret de 19 douilles 1/2" isolées 1000 V

Douilles 1/2" de 8 à 24 + 27 + 32 mm

1/2"



ZS-J19C

GARANTIE ①

x19

COMPOSITE + CÉRAMIQUE

NEW

Pince demi-ronde coudée en composite

PINCE LONGS BECS COUDÉS ISOLANTE NF EN 60900 / CEI 60900 / FT BT 402
 CARACTÉRISTIQUES : Outil isolant = réduit le plus possible les risques de court-circuit, aucune partie en matériau conducteur n'est accessible.
 Tailants céramique (compressés à plus de 200T leur conférant des caractéristiques de dureté extrême).
 Bec strié avec profil « doux » pour ne pas endommager les câbles. 2 tailles de manche disponibles.
 BÉNÉFICE : Sécurité maximale avec une isolation complète, réduisant les risques de court-circuit.
 Durabilité accrue grâce aux tailants céramiques de haute qualité. Préservation des câbles grâce au bec strié avec profil « doux ». Options de manche offrant flexibilité et efficacité accrue lors de l'utilisation.
 UTILISATION CARACTÉRISTIQUES : Particulièrement adaptée aux travaux basse tension sous-tension en milieu confiné où le risque de court-circuit peut avoir de lourdes conséquences pour les personnes et les installations. Manche bi-matière permettant une bonne préhension et une facilité à manipuler, sans risque de détérioration pour les gants.
 Profil de bras permettant la transmission d'effort important avec facilité = maîtrise du geste.
 Système d'accroche, idéal pour travaux en hauteur.
 Ergonomie d'utilisation avec gants isolants. Matériau composite = légèreté.



Z-239-C

GARANTIE ①

Pince coupe-câble en composite

PRODUCTIVITÉ : Cette pince est conçue pour les travaux basse tension et sous-tension en milieu confiné. Le profil de bras optimisé permet une transmission d'effort efficace, facilitant ainsi la maîtrise du geste. La longueur de manche XL (+20 mm par rapport à une pince standard) offre un gain de transmission d'effort de 10 %, permettant une utilisation plus fluide et un meilleur rendement. Le système d'accroche intégré est idéal pour les travaux en hauteur, assurant une praticité accrue dans des environnements exigeants.
 SÉCURITÉ : La conception hybride de l'outil réduit les risques de court-circuit, avec uniquement les lames conductrices exposées. Le profil renforcé des lames et l'absence de surépaisseur au niveau des embouts de becs évitent les risques de casse et facilitent la coupe dans les espaces confinés. La pince est également idéale pour le personnel travaillant avec des gants isolants, grâce à sa prise en main sûre et son ergonomie optimisée.
 CONFORT : Le manche bi-matière garantit une excellente prise en main, permettant une manipulation facile et sécurisée, sans détériorer les gants. Son matériau composite léger assure un confort d'utilisation prolongé. Le design ergonomique, incluant une longueur de manche adaptée, offre une meilleure préhension sans compromettre la sécurité.



Z-324-C

GARANTIE ①

Pince à becs plat en composite

Normes: Conforme aux normes NF EN 60900, IEC 60900, FT BT 402.
 Utilisation: Cette pince est spécialement adaptée aux travaux basse tension sous-tension en milieu confiné, où le risque de court-circuit peut avoir des conséquences graves pour les personnes et les installations.

Tailants céramiques offrant une dureté extrême pour une durabilité accrue.
 Bec strié avec profil doux pour prévenir les dommages aux câbles.



Z-236-C

GARANTIE ①

Lot de 2 pinces isolées 1000 V

Pinces coupante diagonale et universelle

201-J2TI

GARANTIE 3



Jeu de 4 pinces isolées 1000 V

Pinces multiprise, coupante diagonale, à dénuder, demi-ronde coudée

ZCP-4

GARANTIE 3



Jeu de 5 tournevis fente isolés 1000 V

x5 tournevis fente de 3-3.5-4-5.5-6.5 mm

ZTC-EJ5

GARANTIE 3



x5

Jeu de 5 tournevis fente et Phillips® isolés 1000 V

x3 tournevis fente de 3.5-4-5.5 mm
x2 tournevis Phillips® n°1 et 2

ZTC-PJ5

GARANTIE 3



x5

Jeu de 5 tournevis fente et Pozidriv® isolés 1000 V

x3 tournevis fente taille 3-3.5-4 mm
x2 tournevis Pozidriv® n°1- et 2

ZTC-PZJ5

GARANTIE 3



x5

Jeu de 7 tournevis Torx® isolés 1000 V

x7 tournevis Torx T10-15-20-25-27-30-40

ZTC-XJ7

GARANTIE 3



x7

**INDI
SPEN
SAM**

**Composition de 122 outils électricien
livrée avec un sac trolley textile**

CP-ELEC2

GARANTIE 3



**Composition de 122 outils électricien
livrée en valise textile**

CP-ELEC1

GARANTIE 3



**LA SÉLECTION
INCONTOURNABLE
POUR L'ÉLECTRICIEN**

x122

- x7 Clés mixtes : 8 - 10 - 13 - 16 - 17 - 18 - 19 mm.
- x9 Clés mâles à tête sphérique de 1,5 à 10 mm.
- x1 Mesure 5 m.
- x1 Niveau rectangulaire 400 mm.
- x9 Clés mâles Torx® de 1,5 à 10 mm de 8 à 40 mm.
- x1 Marteau rivoir 32 mm.

- x1 Baladeuse.
- x1 Clé à molette grande ouverture 8".
- x39 Douilles et accessoires 1/4"
- x1 Cutter 25 mm + 10 lames.
- x30 Embouts de vissage.
- x1 Porte-embouts.
- x4 Tournevis isolés 1000 V fente : 3,5 x 120 - 4 x 120 - 5,5 x 100 - 6,5 x 150.
- x1 Pince à dénuder isolée 1000 V.

- x1 Pince à bec plat isolée 1000 V.
- x1 Pince coupante isolée 1000 V.
- x1 Pince à sertir.
- x1 Pince multiprise isolée 1000 V.
- x1 Outil à dégainer les câbles.
- x1 Multimètre.
- x1 Caisse à outils textile 43 L ou un sac à dos trolley 40L.

**Jeu de 13 outils
isolés 1000 V
livré en trousse**

CP-14ELEC

GARANTIE 3

x13



- x2 Tournevis électricien isolés 1000 V
- x2 Tournevis isolés 1000 V PZ1 et PZ2
- x2 Tournevis spécial bornier PH1 et PH2
- x1 Outil à dégainer
- x1 Tournevis testeur universel
- x1 Pince coupante mécanicien isolée 1000 V
- x1 Pince à bords droits isolée 1000 V
- x1 Pince multiprise isolée 1000 V
- x1 Tournevis testeur
- x1 Pince à dénuder
- x1 Trousse porte outils
- x1 Clé 5 empreintes avec détecteur de tension

**Composition de 15 outils
isolés 1000 V livrée en trousse**

CP-16ELEC

GARANTIE 3

- x1 Pince universelle isolée 1000 V
- x1 Pince à dénuder isolée 1000 V
- x1 Pince coupante diagonale électricien isolée 1000 V
- x1 Pince électronique coupante spéciale production
- x1 Pince électronique bords 1/2" ronds droits
- x1 Pince à sertir
- x1 Sac de plombier
- x1 Couteau pour électricien dénude-câbles
- x5 Tournevis samsorforce Fente électricien isolés 1000 V
- x3 Tournevis samsorforce Phillips® n°0-1-2 isolés 1000 V

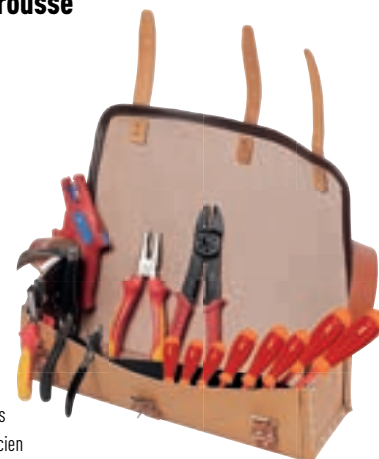

x15

INDISPENSAM

IDÉALE POUR L'ÉLECTRICIEN

VALISE TROLLEY 128 OUTILS

MODULE N°1 :

- x1 Tournevis fente electricien 2,5 x 50
- x2 Tournevis fente electricien isolés.
- x2 Tournevis fente mécanicien isolés.
- x3 Tournevis PH isolés 1000 V n°0-1-2
- x5 Tournevis TORX 6 x 50, 7 x 50, 8 x 60, 9 x 60, 10 x 80.
- x1 Tenailler de mécanicien.
- x1 Râtelier de 9 clés mâles 6 pans.
- x3 Tournevis de précision fente 1,5, 2, 2,5.
- x1 Tournevis de précision PH 00.

MODULE N°2 :

- x1 Cutter.
- x1 Pince coupante diagonale isolée 1000 V.
- x1 Pince universelle isolée 1000 V.
- x1 Pince à bec demi-rond isolée 1000 V.
- x1 Pince multiprise isolée 1000 V.
- x1 Réglet flexible 300 mm.
- x1 Scie à métaux.
- x1 Pointe à tracer double pointe.

MODULE N°3 :

- x12 Clés mixtes : 8 - 9 - 10 - 11 - 12 - 13 - 14 - 15 - 16 - 17 - 18 - 19 mm.
- x1 Clé à molette.
- x1 Niveau.
- x1 Tournevis contrôleur.
- x1 Lampe stylo.

MODULE N°4 :

- x2 Rallonges 1/4" 50 et 150 mm.
- x1 Poignée coulissante 1/4".
- x1 Cardan 1/4".
- x1 Cliquet manche bi-matière 1/4".
- x1 Rallonge 1/4" emmanchée bi-matière.
- x1 Douille porte-embouts de vissage 1/4".
- x2 Rallonges 1/2".
- x1 Poignée coulissante 1/2".
- x1 Cardan 1/2".
- x1 Cliquet manche bi-matière 1/2".
- x1 Mesure courte 3 m.
- x1 Marteau rivoir SAMSOPUS®.
- x1 Burin de précision.
- x1 Bédane de précision.
- x2 Chasse-goupilles.
- x1 Multimètre isolé 1000 V
- x1 Porte-embouts magnétique 1/4".
- x13 Douilles 1/4" : 3,2 - 4 - 5 - 5,5 - 6 - 7 - 8 - 9 - 10 - 11 - 12 - 13 - 14 mm.
- x13 Douilles 1/2" : 10 - 11 - 12 - 13 - 14 - 15 - 16 - 17 - 18 - 19 - 21 - 22 - 24 mm.

x128



CP-128ELEC



GARANTIE 6



Testeur d'isolation spécifique gant 1000 V

Il permet de vérifier toute la surface d'un gant, y compris la manche (selon les recommandations de l'EN60903 et CEI 60903).



Z-TPGI

GARANTIE 6

Boîte de rangement pour gants isolants

Coffret de rangement et de protection des gants d'électricien, peut être utilisé en fixation murale (postes électriques, locaux techniques) ou en boîte portative (grâce à sa poignée rétractable).



Z-BGT

GARANTIE 6

Gants isolants Touch-E 1000 V

Z-426-D...

GARANTIE 6



Réf.	Taille	PRIX
Z-426-D8	T8	
Z-426-D9	T9	
Z-426-D10	T10	

Gants isolants en caoutchouc naturel de couleur Orange. La faible épaisseur et le grip dans la zone de préhension facilitent les manipulations. 30% plus fin qu'un gant classe 0 traditionnel. CLASSE 0 : 1000 V AC / 1500 V DC. Une protection adaptée aux tensions des véhicules.

COMPOSITIONS ET SÉLECTION D'OUTILS

OUTILS À MAIN ET OUTILS MÉTIERS

OUTILS SPÉCIFIQUES AUTOMOBILE

EQUIPEMENTS D'ATELIERS

Coffret de 36 outils isolés 1000 V

Composition:

- X1 Paire de gants isolés 1000 V
- X1 Paire de sur-gants isolés 1000 V
- X1 Double mètre pliant
- X1 Clé à molette 10" isolée 1000 V
- X1 Pince à becs plats isolée 1000 V
- X1 Pince coupante isolée 1000 V
- X1 Pince à dénuder isolée 1000 V
- X1 Coupe câble isolé 1000 V

- X1 Couteau electricien isolé 1000 V
- X1 Pince universelle isolée 1000 V
- X1 Tournevis testeur isolé 1000 V
- X6 Tournevis isolés 1000 V
- X1 Caisse à outils
- X1 Coffret de 12 douilles et accessoires isolés 1000 V

CP-36ELEC

GARANTIE 3



x36

Niveaux d'électricien

Disponible en deux dimensions : 43 et 120 cm.

Repères fixés à 71 mm d'intervalle pour l'espacement exact de prises de courant.

161-E43 : 4 repères. 161-E120 : 5 repères

Corps en aluminium.

Semelle à absorption de chocs et embouts antichocs.

Précision : < 0,5 mm/m.



161-E43

GARANTIE 3

161-E120

GARANTIE 6

INDI SPEN SAM

Coffret de 12 douilles et accessoires 1/2" isolés 1000 V

Composition:

- X9 Douilles 1/2" 6 pans isolées 1000 V
8 - 9 - 10 - 11 - 12 - 13 - 14 - 17 - 19 mm
- X1 Cliquet 1/2" isolé 1000 V
- X2 Rallonges isolées 1000 V 125 mm et 250 mm



ZS-J12PCE

GARANTIE 3

x12

Coffret de 17 douilles et accessoires 3/8" isolés 1000 V

Composition:

- X9 Douilles 3/8" isolées 1000 V 6 pans :
8 - 10 - 11 - 12 - 13 - 14 - 16 - 17 - 19 mm
- X1 Cliquet 3/8" isolé 1000 V
- X2 Rallonges isolées 1000 V
125 mm et 250 mm
- X5 Douilles tournevis 6 pans 3/8" isolées 1000 V



ZJH-J17PCE

GARANTIE 3

x17

Poste à souder lithium (sans fil)

Caractéristiques techniques :

Puissance 30 W. Alimentation par batterie Lithium-ion 2200 mAh 3,7V rechargeable.

Comprend :

- Un poste à souder avec lampe led.
- Accessoires : 3 pannes 1/4" de tour :
1 panne universelle pour la soudure,
1 panne de précision pour les soudures fines,
1 panne pour gaine thermo rétractable,
1 câble chargement micro-USB,
1 repose-fer fil Ø 1,0mm,
1 éponge de nettoyage,
1 capuchon protecteur thermique et coupe-contact.



1204-LIT

GARANTIE 3 M1

**COMPOSEZ VOTRE PACK !
UNE SERVANTE VIDE (+) DES MODULES AU CHOIX**

**3 BONNES
RAISONS
DE COMMANDER
CETTE SERVANTE**

1 SERVANTE GRAND VOLUME

**2 OPTIMISATION DU POSTE
DE TRAVAIL**

**3 VISIBILITÉ ET ACCESSIBILITÉ
DES OUTILS**

□ **PLATEAU INOX**
Haute résistance

DIMENSIONS:
Hauteur : 1000 mm.
Largeur : 834 mm.
Profondeur : 510 mm.

5 TIROIRS :
3 modules par tiroir.
Dimensions des tiroirs :
435 x 510 mm.



LES +



SÛRE
Bumpers de protection
pour absorber les chocs.
Verrouillage centralisé par clé.



CONFORTABLE
Poignée non débordante.



MANIABLE
2 roues fixes, 2 roues pivotantes
dont 1 roue freinée.
Roues de Ø 125 mm pour faciliter
les déplacements.



SÉCURITÉ
Système unitaire d'ouverture des tiroirs.
Dès lors qu'un tiroir est ouvert,
le système anti-basculement est effectif
et les autres tiroirs sont verrouillés.

BAC-HYB □

GARANTIE (+)

Support pour poteaux de signalisation
pour servante 41. 6 emplacements possibles.

SERVANTE SEULE

**Servante vide
série 41**

SERVI-HYB

GARANTIE (+)



MODULES SEULS

DÉCOUVREZ L'ENSEMBLE DES OUTILS

Ces outils vous permettront de travailler dans le respect des exigences la norme NF C18-550, et sont parfaitement adaptés pour être rangés dans notre servante 5 tiroirs série 41.

MODULE 1

Composition de 25 outils isolés pour travaux sous tension

CP-1000V

GARANTIE 6

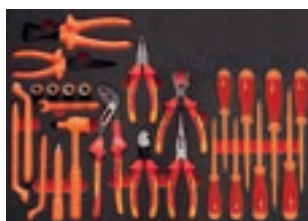

- X1 Cliquet 3/8" isolé 1000 V multicouches
- X1 Tournevis Phillips® isolé n°2
- X1 Rallonge 3/8" 130 mm isolée 1000 V multicouches
- X1 Pince coudée 45° avec coupe-fils isolé 165 mm
- X4 Douille courte isolée 3/8" 6 pans 10 - 11 - 12 - 13 mm
- X1 Pince coupante en bout isolée 160 mm
- X1 Clé à fourche 1 tête isolée 10 mm
- X1 Pince coupante diagonale isolée 160 mm
- X3 Clé polygonale contre-coudée 1 tête isolée 10 - 12 - 13 mm
- X1 Pince bec demi rond droit isolée 200 mm
- X4 Tournevis électricien isolé 1000 V - n°3 - n°3,5 - n°4 - n°5,5
- X1 Pince universelle isolée 160 mm
- X2 Tournevis Phillips® isolé 1000 V n°1 - n°2
- X1 Pince à dénuder isolée 160 mm
- X1 Tournevis fente isolé 5,5x150 mm
- X1 Pince multiprise isolée 1000 V

MODULE 2

Composition de 13 outils de consignation et protection temporaire

CP-13PRO

GARANTIE 6



- X1 Détecteur absence de tension (VAT)
- X1 Sac isolant pour connecteur
- X1 Contrôleur d'isolement
- X1 Nappe isolante
- X1 Macaron plastique "appareil condamné défense de manoeuvrer"
- X1 Jeu de 2 pinces isolées
- X1 Cadenas de condamnation rouge
- X3 Capuchon isolant BT long 60mm int 10mm long 100mm int 15 mm long 120mm int 20mm
- X1 Clé spéciale rouge de cadenas cad-60
- X1 Poignée isolée avec tige flexible et embout magnétique
- X1 Levier isolant

MODULE 3

Kit de 6 outils d'équipement de protection individuelle et collective (EPI/EPC)

CP-6EPI

GARANTIE 6

- X1 Tapis isolant
- X1 Masque protection pour intervention électrique
- X1 Sur-gants en crispin silicone taille 10
- X1 Perche à corps 45kv + crochet et supports muraux
- X1 Gant isolant latex taille 10
- X1 Gant isolant 3 en 1 classe 00 taille 10

MODULE 4

Kit de 10 outils de signalisation et balisage

CP-10SIGN

GARANTIE 6

- X1 Chaîne protection 25 mètres
- X1 Enrouleur de bandeau sécurité 8 mètres
- X6 Poteau délimitation pour zone électrique
- X1 Banderole sécurité "ne pas franchir" flexible
- X1 Pancarte information danger électrique

SERVANTE + COMPOSITION

CHOISISSEZ UNE COMPOSITION

54 outils

MODULE 1

MODULE 2

MODULE 3

MODULE 4

CPP-54HYB

GARANTIE 6

54 outils conçus pour les interventions sur les véhicules électriques et hybrides.

Pour avoir à disposition tous les outils et les matériels nécessaires pour travailler en toute sécurité : outils isolés 1000 V pour les travaux sous tension, outils de consignation, équipement de protection individuelle et protection temporaire, outils de signalisation et balisage.

38 outils

MODULE 1

MODULE 2

CPP-38HYB

GARANTIE 6

Spécifique outils isolés et outils de consignation.

Pour avoir à disposition tous les outils et les matériels nécessaires pour travailler en toute sécurité : outils isolés 1000 V pour les travaux sous tension et outils de consignation.

16 outils

MODULE 3

MODULE 4

CPP-16HYB

GARANTIE 6

Spécifique équipement de protection individuelle et temporaire, balisage, signalisation et sauvetage.

Pour avoir à disposition tous les outils et les matériels nécessaires, pour baliser et sécuriser votre zone de travail : équipement de protection individuel et temporaire, balisage, signalisation et sauvetage.

COMPOSITIONS D'OUTILS POUR VÉHICULES HYBRIDES & ÉLECTRIQUES

INDISPENSAM

CP-13HYB

GARANTIE 3

CP-16HYB

GARANTIE 3



MODULE 1

17 outils

CP-16HYB

GARANTIE 3

Détail de la composition :

-  X1 Caisse de rangement plastique
-  X2 Rallonges isolées 1000 V de 130, 264 mm
-  X3 Tournevis isolés 1000 V électricien de 5,5 et 8mm et Phillips® n°2
-  X2 Dovilles tournevis isolées 3/8" Torx T20-T30
-  X5 Dovilles courtes isolées 3/8" 6 pans de 8-10-12-13-14 mm
-  X1 Clé en T isolée 3/8" 200 mm non magnétique
-  X1 Clé dynamométrique isolée 3/8" 8 à 50 Nm
-  X1 Cliquet 3/8" isolé 1000 V multicouches
-  X1 Tige flexible magnétique isolée rouge



MODULE 2

13 outils

CP-13HYB

GARANTIE 3

Détail de la composition :

-  X1 Caisse de rangement plastique
-  X1 Nappe isolante + 2 pinces isolées
-  X1 Tournevis dynamométrique 0,8 à 5 Nm
-  X1 Kit de démontage
-  X1 Double mètre plastique 10 branches
-  X1 Doville porte-embout 1/4"
-  X1 Pince coudée 45° avec coupe-fils isolée 165 mm
-  X1 Pince coupante diagonale isolée 165 mm
-  X1 Embout PH2 pour tournevis dynamométrique



CAISSE + COMPOSITION

CHOISISSEZ UNE COMPOSITION

29 outils

MODULE 1

MODULE 2

CP-29HYB

GARANTIE 3

Pour la dépose-repose des modules des batteries des tractions pour véhicules électriques et hybrides.

16 outils

MODULE 1

CP-16HYB

GARANTIE 3

Pour les travaux sous tension sur véhicules électriques et hybrides.

13 outils

MODULE 2

CP-13HYB

GARANTIE 3

Pour la protection et les travaux sous tension sur véhicules et hybrides.

NEW

Couteau isolant avec lame de coupe en céramique

Haute performance de coupe : coupe précise, maîtrise du geste.
Couteau isolant avec lame de coupe en céramique corps composite
Isolé 1000 V, conforme à la norme CEI60900
Pour le dénudage des gaines de câble électrique, permet de préserver le feuilard de câble

- Reste performant dans le temps : lame céramique sans entretien, ne se réaffûte pas et ne s'oxyde pas.
- Corps composite pour un poids réduit par rapport à un couteau classique.
- Capuchon de protection amovible dans le manche par rotation :
 - Permet de protéger la lame lors de son stockage dans une caisse à outils.
 - Permet de protéger l'utilisateur de toutes coupures accidentelles.



Z-373-C

GARANTIE 3

Couteau multifonctions isolé 1000 V

4 en 1 :

Corps en fibre composite
Isolé 1000 V

Conforme à la norme CEI 60900

Idéal pour les travaux de coupe, de dénudage de câbles de petites sections et l'ouverture/fermeture de différents coffrets et armoires électriques.



Z-372

GARANTIE 3

Tournevis dynamométrique isolé 1000 V monocouple 4,5 Nm

Conforme à la norme CEI60900 et NF EN ISO 6789

Livré avec un certificat de calibration

Le mécanisme dynamométrique est un système à billes qui permet :

- une grande maîtrise de la précision du réglage,
- de limiter l'usure et donc la déviance du couple.

Livré en sacoche toile. Le tournevis est fourni avec un jeu de 3 lames décollées démontables :- Lame courte isolée 6 pans pour vis BTR 6 pans creux de 4 mm- Lame longue isolée 6 pans pour vis BTR 6 pans creux de 4 mm- Lame longue isolée pour vis à tête fendue de 6,5 mm



Z-T45

GARANTIE 3 M1

Clé dynamométrique isolée 1000 V 4-20 Nm carré 3/8"

NORME :

NF EN 60900 / CEI 60900 / NF EN 6789

Type II classe A Précision $\pm 3\%$ de la valeur affichée.

Plage du couple de serrage : de 4 à 20 Nm.

Mécanisme 72 dents pour une reprise d'angle à 5°.

Z-854-J2

GARANTIE 3 M1



Clé dynamométrique isolée 1000 V 8-50 Nm carré 3/8"

NORME :

NF EN 60900 / CEI 60900 / NF EN 6789

Type II classe A Précision $\pm 3\%$ de la valeur affichée.

Plage du couple de serrage : de 8-50 Nm.

Mécanisme 72 dents pour une reprise d'angle à 5°.

Z-854-J

GARANTIE 3 M1



Clé dynamométrique isolée 1000 V 30-150 Nm carré 1/2"

NORME :

NF EN 60900 / CEI 60900 / NF EN 6789

Type II classe A Précision $\pm 3\%$ de la valeur affichée.

Plage du couple de serrage : de 30 à 150 Nm.

Mécanisme 72 dents pour une reprise d'angle à 5°.

Z-854-S

GARANTIE 3 M1

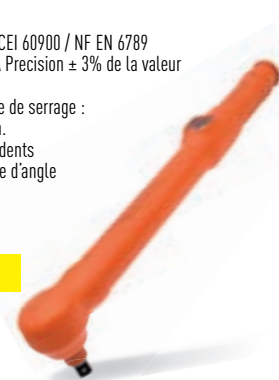

Coffret de 8 outils isolés 1000 V pour mise en sécurité du véhicule hybride

Coffret bimatière.

Détail :

Douilles ZJH : 10 11 12 13 mm,

Cliquet ZJ-159,

Rallonge ZJ-210,

Clé Z10-10,

Pince Z-239-20.

ZJH-J8PCE

GARANTIE 3



Ciseaux électricien isolés 1000 V

Idéal pour la coupe du filin des câbles, du feuilard des et des têtes thermo-rétractables. Isolé 1000 V et conforme à la norme CEI60900. Lames en acier XC40.

Type cisaille coupante droite. Charnière à vis, bout pointu.

Arceaux de grandes dimensions particulièrement adaptés pour une utilisation avec gants isolants et surgants.

Z-375

GARANTIE 3



CONSIGNATION ET ÉQUIPEMENTS TEMPORAIRES

DÉTECTEUR D'ABSENCE DE TENSION

913-VAT1

GARANTIE  M1

Détecteur de tension bipolaires basse tension VAT Autotest complet intégré.
 Test de tension jusqu'à 690VAC (16 2/3-800Hz)/750VDC.
 Test de phase unipolaire.
 Contrôle de l'ordre des phases jusqu'à 400Hz.
 Pointe de touche et cordon amovibles.
 Livré avec cordeaux.
 Indication par voyant rouge de tension dangereuse.
 Autonomie de 7000 mesures de 10s.
 Dimensions : 163 x 64 x 40 mm.
 Conditions utilisations : de -15°C à +45°C. CAT IV - 600V



CONTRÔLEUR D'ISOLEMENT

913-CI

GARANTIE  M1

Veille au bon fonctionnement et sécurisation des appareils et des installations.
 Informe sur les fuites de courant pouvant circuler d'un conducteur à l'autre.
 Simple d'utilisation et robuste (antichocs) avec afficheur LCD géant de 22 mm.
 Adapté aux réseaux basse tension (< 1000 V).
 2000 points, indication sonore et visuelle lorsque le test est en cours.
 Fonction ohmmètre, voltmètre et test de continuité.
 Mesure de tension 700V AC/1000 V DC.
 Test de résistance 200 Mohms /250V, 200 Mohms /500V, 200 Mohms /1000 V.
 Temps de test 1/4 à 1/2 minute.
 Qualité RoHS, norme IEC6010 CAT III - 1000 V.



MACARON SIGNALÉTIQUE ROND POUR CADENAS CAD-60 DE CONDAMNATION

CAD-60C

GARANTIE  C



CADENAS DE CONDAMNATION

CAD-60

GARANTIE  C

Corps en laiton massif, goupilles et anse en acier trempé.
 Livré avec clé unique.
 Hauteur de la anse : 38 mm.
 Ø 4,5mm



SAC ISOLANT POUR CONNECTEUR

Z-427

GARANTIE  C



NAPPE ISOLANTE

Z-430-A1

GARANTIE  M1



KIT DE 2 PINCES ISOLÉES

Z-430-AJ2

GARANTIE  M1



LEVIER ISOLANT

Z-435

GARANTIE  C

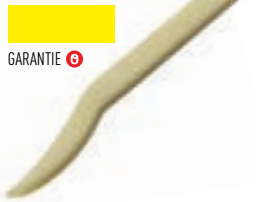

POIGNÉE ISOLÉE AVEC TIGE FLEXIBLE ET EMBOUT MAGNÉTIQUE

Z-340

GARANTIE  C



CAPUCHONS ISOLANTS BASSE TENSION

Z-4...

GARANTIE  C

Réf.	longueur	Ø intérieur
Z-424	60 mm	10 mm
Z-425	100 mm	15 mm
Z-426	120 mm	20 mm



Dispositif pour pose et dépose de batteries

Caractéristiques : Aucune partie conductrice : la partie extraction du dispositif est réalisé en matériaux composite entièrement isolant et l'anneau de levage est complètement isolé. Largeur de fixation sur batterie : Entraxe de 83,5 mm (BS). Entraxe de 108 mm (DIN). 1 paire de vis isolante M10 tête hexagonale 22mm. 2 contre écrous M10 tête hexagonale 22mm. Charge Maximale Utile : 400kg.
 Dimensions : L x l x h : 150x153x37.
 Poids : 0,4 Kg. Housse HEFMT90U (en option).

Z-429

GARANTIE  C



ÉQUIPEMENT DE PROTECTION INDIVIDUELLE ET PROTECTION COLLECTIVE

TAPIS ISOLANT

Z-420

 GARANTIE 

Pour isoler l'opérateur des éléments conducteurs (sols, parois).
Caoutchouc moulé 3 mm.
Dimensions : 100 x 60 cm.

SUR-GANTS DE PROTECTION EN CRISPIN SILICONÉ

Z-421-A...

 GARANTIE 

Réf.	Taille	Poids g	
Z-421-A9	9	100	
Z-421-A10	10	120	
Z-421-A11	11	120	

MASQUE DE PROTECTION POUR INTERVENTION ÉLECTRIQUE

2856

 GARANTIE 

Protège l'ensemble du visage contre les risques de projection liquide, arc électrique, industrie automobile, chimie, agriculture.
3 positions d'inclinaison : relevée, mi-hauteur, basse.
Réglage de la hauteur par ajustement de la sangle centrale (12 positions).
Bandeau frontal anti-transpirant, démontable pour lavage ou remplacement.
Écran polycarbonate incolore. Traitement anti-buée et anti-rayures. Démontage et montage par simple emboîtement dans la coque. Conforme aux normes de sécurité. ISO 9001 - Version 2000.

GANTS ISOLANTS LATEX

Z-421-A...

 GARANTIE 

Réf.	Taille	Poids g	
Z-421-A2	8	100	
Z-421-A3	9	100	
Z-421-A4	10	120	
Z-421-A5	11	120	

PERCHE DE SAUVETAGE

Z-428

 GARANTIE 

La perche de sauvetage pour postes électriques est en polyester renforcé fibre de verre.
Elle permet de secourir un opérateur victime d'un arc électrique en le tirant par la taille.
Longueur de la perche : 1,5 m

PAIRE DE GANTS COMPOSITES ISOLANTS 3 EN 1 TAILLE 10 1000 V CLASSE 0

Z-426-A10

 GARANTIE 

3 en 1 : Isolant
+ protection mécanique
+ arc-flash

SIGNALISATION ET BALISAGE

BANDEROLE SÉCURITÉ « NE PAS FRANCHIR » FLEXIBLE

2364

 GARANTIE 



PANCARTE D'INFORMATION DE DANGER ÉLECTRIQUE

2862

 GARANTIE 

CORDON DE 25 M DE CHAÎNE DE DÉLIMITATION POUR ZONE ÉLECTRIQUE

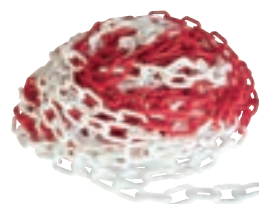
2861

 GARANTIE 

POTEAU DE DÉLIMITATION POUR ZONE ÉLECTRIQUE

2860

 GARANTIE 

ENROULEUR DE BANDEAU DE SÉCURITÉ 8 MÈTRES

2863

 GARANTIE 

BOOSTER INTELLIGENT

LE MUST
POUR LE DÉPANNAGE
DE VOS VÉHICULES3 BONNES
RAISONS
DE COMMANDER
CE KAP'SAM®1 DÉMARRE TOUS TYPES
DE VÉHICULES2 AUTONOME : S'AUTOCHARGE
INDÉFINIMENT3 GESTION ÉLECTRONIQUE
SÉCURISÉE

Kap'SAM

DÉMARRE TOUS LES VÉHICULES
MUNIS D'UNE BATTERIE 12VDÉMARRE UN NOMBRE INFINI
DE VÉHICULES :
1 000 000 cycles.AUTONOMIE :
Pas de branchement sur secteur /
Recharge automatique
en 30 secondes.MANIABILITÉ
ET ACCESSIBILITÉ :Câbles tout cuivre de 35 mm²
sur 140 cm. Pinces becs courbés
entièrement isolées.

AGRÈMENTS TECHNIQUES

STELLANTIS

CONFORT :
Facilement transportable.
Poids plume : 8,5 kg.INSENSIBLE AUX FORTES
TEMPÉRATURES
-20°C À +40°CGAIN DE TEMPS
SUR LA RECHARGE :
6h.

NOUVEAU

Regardez la vidéo de
présentation du produit

XCAP-500

GARANTIE 60M M5

MADE
IN FRANCE

Boosters de démarrage 12V et 12/24V

Voltage 12V, 1150 A - 3500 A (démarrage-pointe).
Pince : 25mm²-cuivre.

BST-12A



GARANTIE M1

Voltage 12/24V, 1150/2300 A-3500/7000 A (démarrage-pointe).
Pince 50mm² - cuivre.

BST-12-24A



GARANTIE M1



Mini booster 12v multi-fonctions

Voiture 12V essence - sortie : 5V/1A / téléphone mobile et 12V 7,5 litre diesel.
5V/2a tablette ou appareil digital.
18000 mah accu 12V 10a appareil électrique.
Lampe led avec fonction sos 19v /3,5a laptop 12v booster.
Entrée: 12v 10a appareil électrique.
Poids 610 grammes - L x b x h : 224x87x29 mm.

RABST12700



GARANTIE M1



Mini booster 12V ultra compact

Le mini booster 12V ultra compact destiné à une utilisation en garage, pour démarrer des véhicules.

Il est doté de pinces de batteries intégrées.

Sa lampe LED intégrée permet à la fois de s'en servir comme lampe de travail en mode blanc ou alors comme lampe d'intervention routière pour être visible, en mode rouge.

Enfin, un aimant positionné à sa base permet de le fixer solidement n'importe où.

BST-M1210



GARANTIE M1

Caractéristiques :

Courant max en pic : 2000A

Courant de démarrage : 1000A

Câbles et pinces : Câbles longs et épais avec pinces de batterie en métal gainé de nylon pour véhiculer le courant puissant du booster en toute sécurité.

Longueur : 133 mm / Largeur : 120 mm

Hauteur : 260 mm / Poids : 1,416 kg

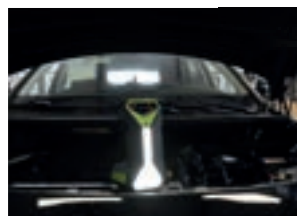

NEW



Booster lithium multifonctions 1200A - 12V - 24V

Lithium-Ion (LFP). Démarreur de secours pour véhicules 12 V et 24 V. Permet de faire fonctionner ou recharger des appareils compatibles USB. Pour alimenter des produits 12 V automobiles ou 12 V électroniques tels que des gonfleurs, des glacières électriques, des dispositifs de sauvegarde de mémoire DBD II, etc. Le kit comprend un câble USB à plusieurs broches et un chargeur secteur. Lumière clignotante LED.

CARACTÉRISTIQUES TECHNIQUES:

Dimensions : 292 x 233 x 79 mm / Poids : 2 680 g.

Courant de démarrage : 12 V, 600 A ; 24 V, 300 A.

Courant de crête : 12 V, 1200 A ; 24 V, 600 A.

Batterie au phosphate de fer lithié : 35 000 mAh.

Puissance en sortie 12 VCC : 10 A.

Sortie USB : 5 VCC, 1 x 2 A et 1 x 1 A.

Lumière clignotante LED : 3 W/ 250 lumens.

Durée de charge complète de la batterie:

Environ 7 heures.

Durée de vie >2 000 cycles.



VMDS122401



GARANTIE M1



Testeur de batteries « start and stop » et testeur du système de charge avec imprimante

913-30



GARANTIE 2 ANS

Testeur de batteries « Start and stop » 6-12V.
 Testeur de circuits de charge pour 12 et 24V. Analyseur de charge, démarrage, batterie, affichage digital avec imprimante intégrée.
 Ecran digital rétro éclairé. Echelle de travail de 40 à 2000 CCA.
 Fonctionne sur système SAE-DIN-ENc1-ENc2-IEC.
 Batterie de 1,5V alimentant l'imprimante.
 Tolérance de 0,12% jusqu'à 100 CCA et de 2,4% à 2 000 CCA.
 Livré avec : une pochette de transport + 2 rouleaux pour l'imprimante + 4 piles.



Jeu de 2 rouleaux de papier pour testeur de batteries 913-30

913-30R

GARANTIE 2 ANS



Thermomètre laser 500°C

FL-1

GARANTIE 2 ANS



Double visée laser.
 Précision de +/-3%.
 Émissivité réglable de 0,10 à 1,0.
 Mémorisation automatique des données.
 Temps de réponse 150 ms.
 Capacité : -50°C à 500°C.
 Poids: 250g.

Testeur de batterie nouvelle génération et testeur du système de charge avec imprimante

913-35

GARANTIE 2 ANS

Imprimez les résultats des tests directement avec l'imprimante intégrée ou exportez-les sur un ordinateur et partagez-les !

Teste tous les types de batteries « Start And Stop » et standard !
 Rouleaux de papier de taille standard. Possibilité d'insérer une pile CR2032 pour la mémoire de la date et de l'heure.

Conception pratique avec grand écran numérique éclairé (4 lignes).
 3 fonctions : Test de la batterie, test du système (alternateur) et test « dans le véhicule ».

Teste les batteries 12V et les systèmes de charge 12V-24V (FLOODED, AGM FLAT PLATE PLATE, AGM SPIRAL, VRLA/GEL, EFB).
 6 Langues (EN, FR, ES, DE, IT, PT).



Connexion USB. Télécharger et partager les données et résultats.

Imprimante bobine papier standard

Écran LCD



NEW

Chargeurs de batterie intelligent multifonction Flash 12V et 12/24V

INDISPENSABLE sur tout véhicule E-TECH pour le maintien de tension à 13V et 120A à 130A en continu lors de toute opération de diagnostic, reprogrammation et recherche de panne.

Le chargeur de batterie multifonction est l'outil incontournable pour les protocoles diagnostics et la reprogrammation du calculateur. L'appareil possède 4 modes et il s'utilise sur les batteries de tous types et de toutes tailles. **Mode Charge** : Recharger et reconditionner automatiquement tout type de batterie y compris les batteries LifePo4. Le programme de reconditionnement automatique redonnera vie aux batteries usagées, prolongeant ainsi leur durée de vie.

Mode Test : Le chargeur de batterie est capable de tester à la fois la batterie et le système de démarrage d'un véhicule. Ces 2 tests permettent d'identifier rapidement tout problème potentiel sur un véhicule sans équipement supplémentaire. **Mode Diagnostic** : Sélectionner la tension de sortie pour adapter le chargeur de batterie multifonction aux besoins du véhicule. Ce mode permet également de tester et de reprogrammer les ordinateurs de bord du véhicule dans un environnement sûr et stable. **Mode Showroom** : garder en toute sécurité votre véhicule en mode démonstration, le chargeur de batterie fournira toute l'énergie nécessaire. Cela permet aux feux, aux systèmes électroniques et aux auxiliaires du véhicule de fonctionner sans endommager ou décharger profondément la batterie de démarrage. Le chargeur peut être dissimulé sous le véhicule, à l'abri des regards.

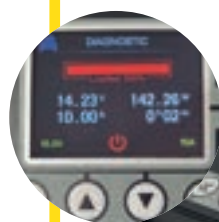

Version 12V 150A

CHB-150

GARANTIE 3 ANS M1

Caractéristiques :
Dimensions : 312 x 303 x 100 mm. Tension d'entrée : 200-240 V AC.
Puissance d'entrée : 1800 W. Courant de charge : 12 V-100 A.
Courant de charge maximum : 12 V-150 A. Fréquence : 50/60 Hz.
Longueur du câble : 3 m. Tension de charge : 12 V.
Capacité de la batterie plomb-acide : 50-1200 A.



CHB-150-IMP

GARANTIE 3 ANS M1

Imprimante spécifique pour chargeur batterie intelligent multifonction Flash 12V

Alimentation électrique : 110V/CA-220 CA, 50 Hz, 1A
Méthode d'impression : Ligne thermique
Résolution : 8 points/mm (203 ppp), 384 points/ligne
Interface : USB/USB+Bluetooth. Format du papier :
Max. 57,5 mm x diamètre 60 mm. Dimensions (mm) : 175 x 117 x 99
Épaisseur du papier : Entre 0,06 mm et 0,08 mm.
Poids : 460 g (sans papier)

Boîtier de sauvegarde mémoire autonome

BSM-A

GARANTIE 3 ANS M1

Évite la perte des données électroniques du véhicule (auto-radio, alarme, heure, données diverses, etc.) lors d'un changement ou débranchement de la batterie.

Branchement direct à la fiche de connexion OBD2.

Batterie interne au plomb sèche 12V 4,5A. Interrupteur.

Un voyant LED indique un bon branchement de l'appareil.

Protégé par un fusible 4A.

Avec chargeur intelligent 220V ou 120V.



Chargeurs de batteries autonomes

CHB-12...

GARANTIE 3 ANS M1



Réf.	Tension nominale batterie (V)	Préconisation	Capacité batterie mini (Ah)	Capacité batterie maxi (Ah)	Puissance sortie maxi (W)	PRIX
CHB-12A	6/12 V	Moto, VL, VUL	2,2	100	30 W	
CHB-12B	12 V	Moto, VL, VUL, PL	20	160	40 W	
CHB-12C	12/24 V	VUL, PL, TP	90	600	1350W	

NEW

Testeur universel de pression digital

Tous vos résultats de test accessibles en ligne, depuis n'importe quel appareil.
Traçabilité complète et sécurisée.

Les exigences du diagnostic automobile ne cessent d'évoluer : précision absolue, rapidité d'intervention et traçabilité des données sont devenues indispensables. Ce testeur universel digital remplace l'ensemble des manomètres analogiques traditionnels par une solution unique, connectée et évolutive, couvrant toutes les applications essentielles :

- Compression essence et diesel
- Pression d'huile
- Pression de carburant
- Pression de climatisation
- Pression AdBlue
- Pression du common rail
- Pression du turbo
- Pression des freins
- Pression du filtre à particules

Nouvelles fonctionnalités :

- Connexion WiFi intégrée pour le téléchargement automatique des résultats (traçabilité et preuves de garantie) et la mise à jour logicielle
- Connexion Bluetooth via module sans fil C-375-DCM pour les mesures dynamiques
- Connexion filaire directe des sondes à la tablette pour une flexibilité totale
- Écran tactile avec interface intuitive et icônes claires
- Double lecture avec connexion simultanée de deux sondes de pression
- Modes d'affichage clair et sombre pour un confort visuel optimal
- Port USB-C pour une charge rapide et une disponibilité maximale

Caractéristiques :

- Tablette tactile 7" alimentée par batterie lithium-ion
- Sonde -1 à 3 bar
- Sonde 0 à 300 bar
- Adaptateur de compression universel pour moteurs essence
- Adaptateur de compression universel pour moteurs diesel
- 9 adaptateurs en "T" avec connectique SAE



C-375-DC

Utilisez votre tablette sans fil grâce au nouveau module Bluetooth ! IDÉAL POUR LES TESTS ROUTIERS ET LES TESTS EN DYNAMIQUE.

GARANTIE M1

Module Bluetooth pour testeur universel de pression digital

C-375-DCM

GARANTIE M1

Format compact, idéal pour les tests routiers et les mesures en conditions réelles
Fixation sous capot avec communication Bluetooth directe vers la tablette dans le véhicule
Connexion simultanée de deux sondes de pression pour une double lecture instantanée
Batterie lithium-ion intégrée, avec affichage en temps réel du niveau de charge sur la tablette



Kit diesel haute pression pour testeur de pression digital pour C-375-DC

C-375-DC2

GARANTIE M1

Notre kit comprend tout le matériel (capteur spécial, bouchons, tuyaux) pour effectuer un test très précis et exact en association avec notre C-375-DC. Les tuyaux inclus dans le kit permettront de mesurer et de diagnostiquer la plupart des moteurs à Common rail habituels. Le kit comprend un capteur de 2000bar, un bouchon de capteur pour la pression directe de la pompe, 2x tuyaux M12 x 150 pour les applications les plus courantes et un réservoir de récupération.



Kit de 12 bouchons obturation common rail pour C-375-DC

C-375-DC3

GARANTIE

Ce kit, utilisé en association avec le testeur de pression digital et le kit haute pression carburant, permet de fermer l'entrée de carburant des injecteurs directement sur le rail commun. L'objectif de cette opération consiste à identifier si un injecteur fuit ou non.
Composition : 6 bouchons M12x150, 6 bouchons M14x150, Affectation : moteurs de 3, 4, 5 et 6 cylindres.



Kit régulateurs factices common rail pour C-375-DC

C-375-DC4

GARANTIE M1

Ce kit, utilisé en association avec le C-375-DC, permettra à l'opérateur de contourner le régulateur de la pompe et de mesurer la pression pour diagnostiquer tout problème de régulateur ou de pompe. Le kit comprend : 8 régulateurs factices différents pour sceller les ports des régulateurs et permet de savoir comment identifier tout problème de régulateur ou de pompe HP.



Testeur d'étanchéité des cylindres pour C-375-DC

C-375-DC5

GARANTIE M1

Idéal pour les garanties et la traçabilité grâce à la possibilité d'enregistrement et d'impression du rapport de test. Livré avec les raccords essences M14, M12 et M10. Se connectent sur les tous les raccords de compression essence et diesel. Le test de compression vous dira rapidement quel cylindre pose problème. Le test de fuites vous dira rapidement quel est le problème (admission, échappement, segmentation)



Adaptateur de compression pour bougie de préchauffage diesel

C-375-DC10

GARANTIE M1

Fausse bougie de préchauffage universelle à monter à la place de la bougie de préchauffage d'origine pour effectuer un test de compression Diesel. Il suffit de sélectionner le bon adaptateur de filetage et le bon cône d'étanchéité pour copier la bougie de préchauffage d'origine. Le kit comprend : 4 x adaptateur à visser (M6x1, M9x1, M10x1 et M10x1,25), 4 x cônes d'étanchéité (Ø 6,2/60°, Ø 6,2/90°, Ø 6,6/90°, Ø 6,8/120°).



Adaptateur mityvac 2.0

C-375-DC12

GARANTIE

Utilisez la pompe mityvac en combinaison avec le testeur de pression universel C-375-DC donnez à votre pompe une précision numérique de 0,01bar ! Obtenez la précision électronique de 0,01bar en générant une pression/dépression avec la pompe mityvac. Exemple d'application : test de vide de la prise d'air du réservoir AD Blue®, test de vide du papillon d'air, test de vide des tuyaux de dépression, test sous vide ou sous pression de l'étanchéité des systèmes de contrôle de l'ERG (recirculation des gaz) turbo, wastegate ...



Adaptateur pour embout schrader 7/16'' X20 UNF pour C-375-DC

C-375-DC14

GARANTIE

Cet adaptateur permet de tester la basse pression du carburant des moteurs en utilisant des entrées de connecteurs de type Schrader pour les tests de pression. (Ford, GM, ...). Permet également de tester la pression du système de refroidissement sur les voitures équipées d'une valve de purge du liquide de refroidissement de type Schrader.



Adaptateur schrader M8X100 pour C-375-DC

C-375-DC16

GARANTIE

Cet adaptateur permet de tester la basse pression du carburant des moteurs en utilisant des entrées de connecteurs de type Schrader pour les tests de pression. (Ford, GM, ...). Permet également de tester la pression du système de refroidissement sur les voitures équipées d'une valve de purge du liquide de refroidissement de type Schrader.

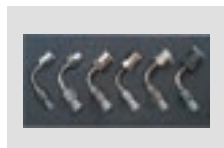

Adaptateurs à 90° pour rail commun (6 pièces) pour C-375-DC

C-375-DC28

GARANTIE M1

Cet ensemble, associé au C-375-DC permet de tester la haute pression diesel des voitures les plus populaires du marché. (pompes Delphi, Siemens, Bosch et pompes Denso). Une extrémité des adaptateurs à toujours un filetage M12x150 pour s'adapter à nos tuyaux. Les autres extrémités sont : M12x125 (2x), M14x150 (2x), M14x100 (1x), M16x100 (1x).

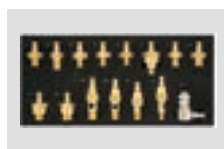

Set d'adaptateurs de pression d'huile moteur et turbo (15 pièces)

C-375-DC33

GARANTIE M1

Ce kit permet, en utilisant le capteur de pression 0-300 bars inclus dans le C-375-DC, de tester la pression d'huile du moteur et du turbo de la plupart des moteurs courants. 10 adaptateurs pour s'adapter à la plupart des capteurs de pression d'huile. 4 adaptateurs pour s'adapter à la plupart des adaptateurs Banijo des turbos. 1 connecteur rapide à 90°.

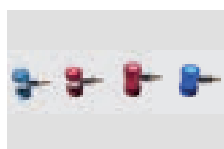

Kit adaptateurs pour climatisation R134a et R1234yf

C-375-DC38

GARANTIE M1

Kit d'adaptateurs climatisation R134a / R1234yf (HP et BP). Connexion rapide des stations et manomètres, compatible avec le testeur C-375-DC.

NEW



Adaptateurs pour test de pression de suralimentation

C-375-DC42

GARANTIE M1

Adaptateurs de mesure de pression de suralimentation pour moteurs turbo. Connexion via sonde MAF, compatibles manomètres turbo et testeur C-375-DC.



Fausse bougie flexible M12x1.25 moteur essence 200 mm

C-375-DC11

GARANTIE

Fausse bougie flexible M12 x 1,25 pour moteurs essence (Renault TCE). Connexion sécurisée au testeur C-375-DC, tige flexible 200 mm pour accès difficiles.

NEW



Adaptateur de système de refroidissement pour C-375-DC

C-375-DC13

GARANTIE

Cet adaptateur est idéal pour tester les systèmes de refroidissement modernes. Cet adaptateur peut être utilisé avec les autres adaptateurs en T déjà inclus dans le C-375-DC ou seul pour effectuer un test de pression du système de refroidissement. Sa conception reproduit la connexion OEM permettant de se connecter à différents endroits du système de refroidissement (aide à localiser un problème en contournant certains éléments).



Adaptateur 8V1 pour C-375-DC

C-375-DC15

GARANTIE

Cet adaptateur permet de tester la basse pression du carburant des moteurs en utilisant des entrées de connecteurs de type Schrader pour les tests de pression. (Ford, GM, ...). Permet également de tester la pression du système de refroidissement sur les voitures équipées d'une valve de purge du liquide de refroidissement de type Schrader.



Outil de déconnexion rapide rotatif pour raccords de carburant

C-375-DC19

GARANTIE

Outil de déconnexion pour raccords carburant, EVAP et DEF à bouton. Compact, tête pivotante 180°, compatible avec certains connecteurs électriques.

NEW

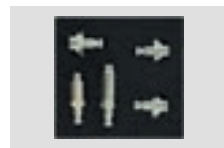

Adaptateur haute pression essence pour C-375-DC - 5 pièces

C-375-DC29

GARANTIE M1

Ce kit permet, en utilisant le capteur 0-300 bars inclus dans le C-375-DC, de tester la haute pression d'essence de la plupart des moteurs à essence (FSI, TFSI, TCE, T-Jet, Etc.). Que ce soit en utilisant l'emplacement du capteur ou l'emplacement de la prise dédiée. Le kit comprend les adaptateurs suivants : HP1 = M12x150, HP2 = M12x125, HP3 = M14x150, HP4 = M10x100, HP5 = M8x100.



Adaptateur de compression pour injecteur diesel

C-375-DC37

GARANTIE M1

Adaptateur universel de compression à installer à la place de l'injecteur d'origine pour réaliser un test de compression sur moteur diesel. Reproduit la longueur et l'étanchéité de l'injecteur d'origine grâce aux différentes têtes et entretoises fournies. Compatible avec le pont fourni ou avec le pont d'origine du moteur. Convient également aux moteurs équipés d'un pont pour deux injecteurs. Outil essentiel pour le diagnostic précis de la compression sur moteurs diesel modernes.

NEW

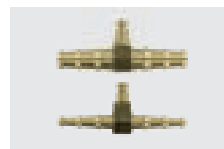

Adaptateurs en T universels (2 pièces)

C-375-DC41

GARANTIE

Ces adaptateurs en T cannelés vous permettent de vous connecter à n'importe quelle conduite basse pression souple sur les voitures, les camions, les tracteurs, etc. lorsqu'il n'y a pas de raccord rapide pour les T en plastique inclus dans le C-375-DC. S'adaptent aux conduites souples d'un diamètre interne de 6mm à 15mm. Utilisés avec les capteurs électroniques inclus dans le C-375-DC.



Kit accessoires pour testeur de pourcentage éthanol E85

C-375-DC85

GARANTIE M1

Kit accessoires pour testeur de pourcentage d'éthanol E85 (C-375-DC85). Contrôle rapide et sécurisé du taux d'éthanol pour véhicules essence et flexfuel.

NEW



NOUVEAUX KITS

PANNEAUX PRESTATIONS DE SERVICES AUTOMOBILE

VISIBILITÉ ET ACCESSIBILITÉ DES OUTILS

Identification facile des outils par leur dessin et leur référence. Disponibilité des outils visible d'un simple regard. Accès direct et rapide à chacun des outils.



RÉASSORT DE L'OUTIL OPTIMISÉ

Grâce au code barre directement intégré sur le panneau, scannez directement le produit pour le recommander.

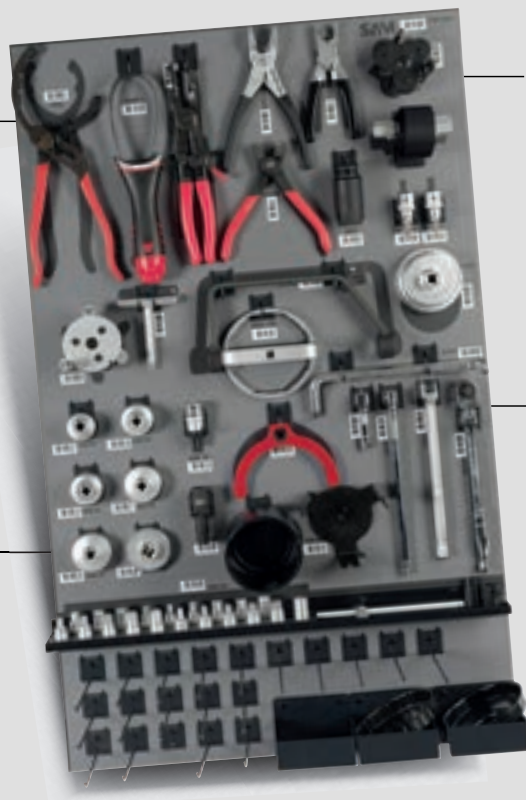

OPTIMISATION DU POSTE DE TRAVAIL

L'espace mural de votre atelier devient surface de rangement. Les outils sont à portée de main de l'opérateur pour une meilleure productivité. Le repérage des outils manquants se fait rapidement grâce à la sérigraphie. Le contrôle des outils lors des inventaires et leur rangement sont grandement facilités.

UN IMPORTANT VECTEUR D'IMAGE

Montrez à vos clients :

- que vous possédez les outils pour intervenir sur leur véhicule
- que la gestion de l'outillage est optimisée.

Transmettez ainsi une image de rigueur et de professionnalisme.

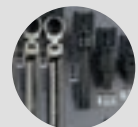

TRANSFORMEZ VOTRE GARAGE EN UN **CENTRE DE RÉPARATION AUTOMOBILE D'EXCELLENCE !**

ÉQUIPEZ VOTRE GARAGE DÈS SON OUVERTURE AVEC
NOS 8 PANNEAUX PRESTATIONS SERVICES AUTOMOBILE



PAN-KIT

GARANTIE 3



**RECEVEZ VOTRE
PACK LEVAGE**

PACK-LEV2

OFFERT

Voir page 132



Chandelles

Cric sous roue

Verin de fosse

Grue pliante



PANNEAU MÉCANIQUE :

PAN-MECA

GARANTIE 3

X74



PANNEAU VIDANGE 1 :

PAN-VID1

GARANTIE 3

X52



PANNEAU MAINTENANCE :

PAN-MAIN

GARANTIE 3

X35



PANNEAU VIDANGE 2 :

PAN-VID2

GARANTIE 3

X30



**INDI
SPEN
SAM**



**PANNEAU
EMBRAYAGE :**

PAN-EMB

GARANTIE

X48



**PANNEAU
GÉOMÉTRIE :**

PAN-GEO

GARANTIE

X31

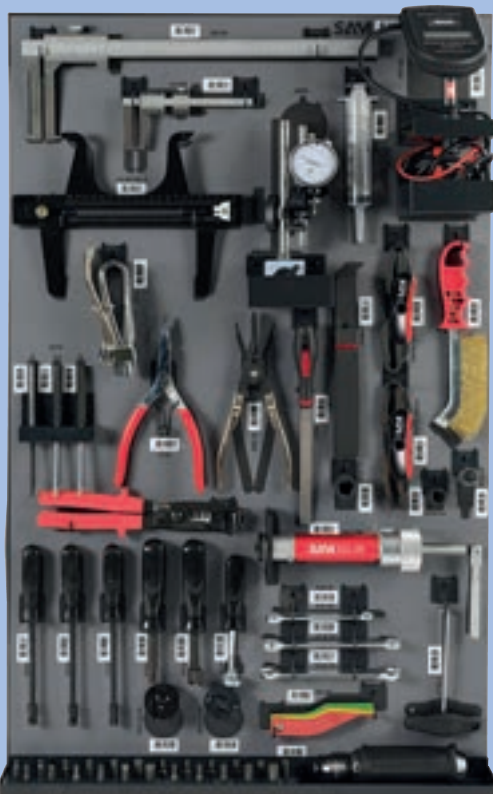

**PANNEAU
FREINAGE :**

PAN-FRE

GARANTIE

X64



**PANNEAU
HYBRIDE :**

PAN-HYB

GARANTIE

X29



COMPOSITIONS ET SÉLECTION D'OUTILS

OUTILS À MAIN ET OUTILS MÉTIERS

OUTILS SPÉCIFIQUES AUTOMOBILE

EQUIPEMENTS D'ATELIERS

VIDANGEUR DE CIRCUIT DE REFROIDISSEMENT

SÉCURISEZ VOS INTERVENTIONS
& GAGNEZ EN EFFICACITÉ

3 BONNES RAISONS D'INVESTIR DANS CETTE MACHINE

1 GAIN DE PRODUCTIVITÉ :
5 OPÉRATIONS EN UNE SEULE MACHINE

2 PROTECTION DE L'ENVIRONNEMENT

3 COMPATIBLE SUR TOUS TYPE DE VÉHICULES MÊME HYBRIDE ET ÉLECTRIQUE



MADE
IN FRANCE

**SÉCURITÉ :**

Protection de l'opérateur : aucune émanation de glycol toxique pour l'homme. Aucun risque de brûlure.

**CONFORT :**

Transfert de fluide en quelques minutes : double cuve en fonctionnement entièrement pneumatique. Appareil totalement silencieux. Fonctionne sur tous les véhicules : dépression possible jusqu'à -0,9 bar. Idéal sur véhicule hybride.

**ENVIRONNEMENT :**

Protection des sols : aucune pollution possible des sols de l'atelier.

**PRODUCTIVITÉ :**

5 opérations en UNE seule machine : pas de cumul d'outils. Produit tout en un. Pas besoin d'ouvrir les Durits : raccordement par bouchons ou cône universel pour travailler sur l'ensemble du parc automobile.

**AUTONOMIE :**

Vidange en temps masqué. Appareil totalement autonome : un seul opérateur suffit.

**INNOVATION :**

Fonction «BOOST» : Accélération de la vidange grâce à la soufflette spéciale raccordable aux vis de purge.

**PRÉVENTION DES TMS :**

Amélioration de la posture de travail : pas besoin de travailler «dos cassé». Design et ergonomie étudiés contre les troubles musculo-squelettiques.

**DURÉE DE VIE :**

10 ans : Conception et fabrication française.

**GAIN DE TEMPS :**

Temps max. de purge 25 minutes.

Regardez la vidéo de présentation du produit

XDC-50



GARANTIE  10 ANS

NOUVEAU

Coffret de testeur de pression de liquide refroidissement universel

913-12K

GARANTIE 6

Application : permet de détecter de manière simple et rapide les fuites dans le système de refroidissement sur une large gamme de moteurs.

Contenu :
 Pompe à pression avec manomètre (de 0 à 2.5 BAR / 0-350 PSI) avec raccord rapide.
 Thermomètre (0° - 200°C).
 16 adaptateurs ABS de différentes couleurs.
 1 clé ABS pour serrage d'adaptateur.
 3 adaptateurs métalliques.
 2 adaptateurs universels.
 Large couverture universelle.

Tous les composants possèdent des raccords rapides pour plus de sécurité et un gain de temps. Livré dans un coffret avec insert mousse pour un meilleur contrôle des outils.

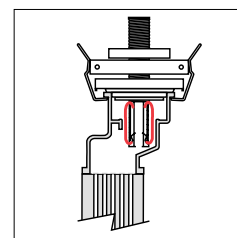
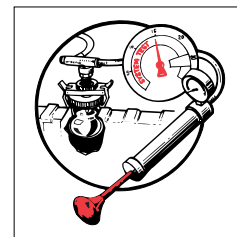

Contrôleur d'étanchéité pour circuits et bouchons de refroidissement

913-11K

GARANTIE 12 M

Permet de détecter les fuites sur le circuit. Pompe de mise sous pression du circuit avec raccord universel.

Manomètre d'indication de perte de pression. Une perte de pression peut provenir d'un bouchon de radiateur ou de vase d'expansion qui ne fonctionne pas. Chaque bouchon dispose d'une soupape qu'il est nécessaire de contrôler.

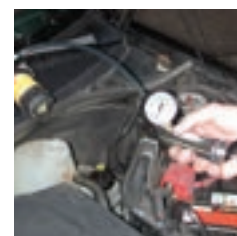

Kit de bouchons pour XDC-50

PXDC-KIT

GARANTIE 6

Kit de pièces détachées pour le X'Drainer.
 Comprend : 4 adaptateurs radiateur vert, bleu, rouge et jaune.
 1 adaptateur métallique. 1 adaptateur métallique large.
 1 adaptateur métallique avec ressort court. 1 bouchon de vidange rouge

INDI
SPEN
SAM



Pince pour colliers auto-serrants

208-17

GARANTIE 6



Pour le montage et démontage de colliers auto-serrants difficiles d'accès (soufflet de cardan). Opération simple et rapide. Pince pour colliers type «Mubea». Flexible : 630 mm Force démultipliée serre-câble indestructible Positionnement précis et rapide.



Récupérateur aspirateur d'huile avec préchambre

99-RAH-2

GARANTIE 3 ANS M1

L'aspiration permet de réaliser une vidange en un temps minimum et sans dépôt de déchets.

Cuve de 80 litres montée sur roues avec système d'aspiration par le vide grâce à des sondes spéciales

Préchambre en plexiglas de 10 litres pour contrôle aspiration et bac de 12,5 litres pour récupération par gravité sous le pont élévateur. Vidange pneumatique du réservoir. 4 roues dont 2 fixes. Hauteur totale de 1030 mm.

Largeur de 540 mm.
Longueur de 630 mm.
Livré avec 6 sondes et système de fixation rapide.

Bac de récupération 12,5 L

Préchambre 10 L

Cuve 80 L



INDISPEN SAM

Récupérateur d'huile 80 litres

99-RCH-1

GARANTIE 3 ANS M1

Cuve de 80 litres montée sur roues avec indicateur de niveau.

Bac de récupération de 12 litres, monté au centre. Transvasement par gravité.

Vidange pneumatique du réservoir, 4 roues dont 2 fixes. Manomètre d'indication de remplissage.

Bac de récupération 12 L

Cuve 80 L



Aspirateur récupérateur 65 litres

Tuyau de vidange transparent avec buse en acier.
Bac de récupération avec tamis. Réservoir de collecte réglable en hauteur. Vidange sous pression.
Le bac de collecte est utilisé pour récupérer des liquides tels que l'huile des carters, des boîtes à vitesses, etc.
Ce dispositif mobile d'aspiration et de collecte d'huile a une hauteur réglable de 1150 à 1730 mm.
Le réservoir a une capacité d'environ 65 litres et est équipé de 2 roues fixes et 2 roues pivotantes et d'une poignée ergonomique pour faciliter les manœuvres. Le bac de récupération d'huile a une capacité d'environ 12 litres et est disponible en noir.

Tuyau de vidange transparent avec embout en acier
Bac de récupération avec tamis.
Bac de récupération réglable en hauteur.
Vidange sous pression.

Hauteur de travail : 1 150-1 730 mm
Capacité du réservoir : 65 litres
Capacité du bac de récupération : 12 litres

RQN1063

GARANTIE 3 ANS M1



Appareil de remplissage de boîte à vitesse automatique

99-DSG

GARANTIE 3 ANS

Pompe de remplissage de boîte à vitesse automatique : Capacité : 7,5 L.

Longueur de tuyau : 1,60 m.
Diamètre de tuyau : 1/2".
Viscosité jusqu'à SAE 140.
Dimensions : Ø 240 mm, hauteur 530 mm.

Idéale pour boîte DSG.
Livrée avec coffret de 15 raccords rapides.



30 litres

Modèle en plastique pour la collection d'huile et d'anti-gel avec 4 roues.

RQN8090

GARANTIE 3 ANS M1



INDISPEN SAM



BAR À HUILE MOBILE CONNECTÉ

SIMPLIFIEZ ET OPTIMISEZ
LA GESTION DES FLUIDES3 BONNES
RAISONS
D'INVESTIR DANS
CETTE MACHINE1 REMPLISSAGE DU CIRCUIT
EN TEMPS MASQUÉ2 DOSAGE PRÉCIS
DE LA QUANTITÉ3 CHARIOT MOBILE
COMPLET, ROBUSTE
ET PRATIQUE POUR
UNE PRESTATION PARFAITE
ET PROPRE

Connexion pour simplification des flux d'information : envoi des données de consommation, données véhicules et opérateur.

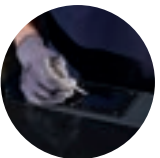

Interface de commande et de contrôle tactile pour éviter toute erreur.



Batterie : fonctionnement 16 V.

99-BHM

GARANTIE  M1**AUTONOME ET FACILE D'UTILISATION**

Libère du temps pour le technicien (en moyenne 5 minutes par remplissage).
Moins de risque d'utilisation de la mauvaise huile grâce à son logiciel intégré.

GASPILLAGE RÉDUIT GRÂCE À UN DOSAGE PRÉCIS

En moyenne, un garage gaspille 7% d'huile moteur (dû aux renversements et trop-plein)

VITESSE DE REMPLISSAGE RÉGLABLE

Réduction du risque de débordement sur le moteur

TRAÇABILITÉ COMPLÈTE

Un mail automatique peut être envoyé après chaque remplissage mentionnant l'opérateur, le type d'huile et la quantité distribuée

OPTIMISATION DE LA FACTURATION ET DE LA GESTION DES STOCKS

→ Plus d'oubli ou d'erreur de facturation

→ Possibilité d'envoi automatique de commandes de réappro aux fournisseurs

GAIN DE PLACE ET DE MOBILITÉ DANS L'ATELIER

NOUVEAU

Coffret de 30 clés «cloche» pour filtres à huile

CPA-FIL

GARANTIE 

Idéal pour Renault, PSA, VAG, Fiat, Opel, Mercedes, Lancia, Alfa Romeo, Honda, Mitsubishi. Guide d'affectation fourni.

Voir détail dimensionnel des cloches sur www.sam.eu

Ø de 65 à 108 mm.

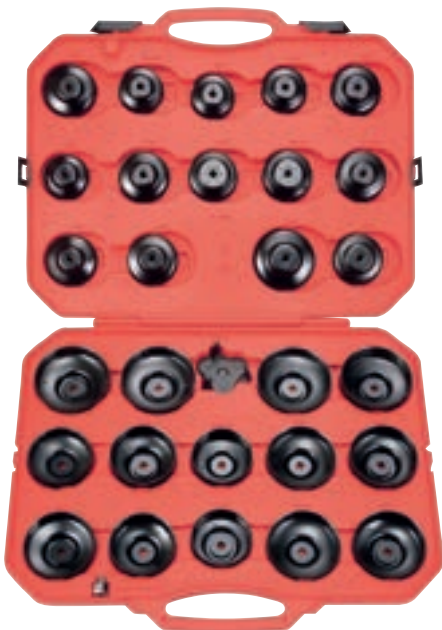

Seringue de transvasement 1,5L

680-7

GARANTIE 

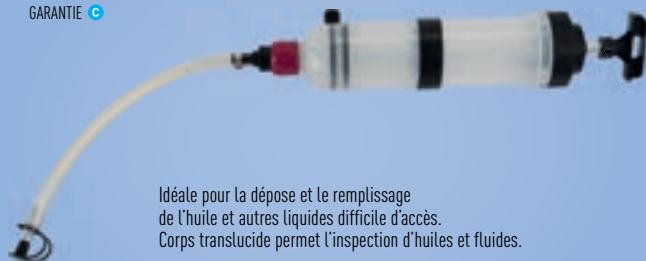

Idéale pour la dépose et le remplissage de l'huile et autres liquides difficile d'accès. Corps translucide permet l'inspection d'huiles et fluides.

Dispose d'un corps en plastique léger. Tube de poussée sur le couvercle. Capacité : 1,5 L. Poids : 0,75 Kg

Entonnoir

675-EN

GARANTIE 



Entonnoir spécial en matière plastique, résistant aux carburants, acides, solvants, liquides antigel et à la corrosion des huiles... La partie inférieure de l'entonnoir est longue et flexible afin de vous permettre de verser le liquide dans les endroits les plus difficiles. L'extrémité a été conçue pour obtenir, en le coupant, la possibilité de 3 diamètres différents.

Coffret de douilles de vidange 3/8"

628-SET

GARANTIE 

Permet d'avoir 17 empreintes 3/8" à portée de main. Détails : 6 pans : 8-9-10-12-13-14-17 mm Carré mâle : 8-9,5-10-10,5-11-12-13,1 mm, Carré femelle : 10 mm, triangle : 10 mm XZN percé : M 16



Support de montage moteurs

Max. 450 Kg

Dimensions: 933 x 780 x 898 mm
Hauteur de travail : 880 mm
Poids : 21 kg

TL2000

GARANTIE  M1



**INDI
SPEN
SAM**

Servante calage distribution universelle 9 tiroirs

3463-91C

GARANTIE 6

Servante 9 tiroirs outillage calage distribution. Servante conçue pour les ateliers de réparations multimarques. L'atelier mobile idéal pour réaliser rapidement le remplacement des courroies de distribution. **Également disponible : 3463-91S : Servante calage distribution RENAULT / PSA / VAG. 3463-91N : Servante calage distribution RENAULT / PSA / VAG / FORD / OPEL / FIAT-ALFA.**

9 TIROIRS COMPLETS EN MODULES MOUSSE :

- Tiroir 1 :** Outillage approche
 - Tiroir 2 :** Outillage spécifique RENAULT
 - Tiroir 3 :** Outillage spécifique PSA
 - Tiroir 4 :** Outillage spécifique VAG
 - Tiroir 5 :** Outillage spécifique FORD
 - Tiroir 6 :** Outillage spécifique OPEL/PSA
 - Tiroir 7 :** Outillage spécifique FIAT/ALFA
 - Tiroir 8 :** Outillage universel
 - Tiroir 9 :** Accessoires complémentaires
- + Tensiomètre électronique de courroie
+ Barre support moteur

GAIN DE TEMPS :
Inclus dans la servante un guide d'utilisation pratique pour une recherche aisée des pièces.

PRATIQUE :
Toutes les pièces sont disponibles au détail pour une application unique ou un remplacement de pièces.



ASTUCIEUSE :
Outils complémentaires disponibles pour les travaux à réaliser en amont du changement de la courroie.

UNIVERSELLE :
Utilisable sur 90 % du parc automobile français. Servante multimarque permettant de travailler sur les derniers modèles de véhicules.

3463-T1A : APPROCHE



3463-T2A : RENAULT



3463-T6A : OPEL / PSA



3463-T3A : STELLANTIS



3463-T7A : FIAT / ALFA



3463-T4A : VAG



3463-T8A : POULIE ALTERNATEUR



3463-T5A : FORD



3463-T9A : ACCESSOIRES



ÉGALEMENT DISPONIBLE EN
VERSION : RENAULT / PSA / VAG
3463-91S | 3463-91N
GARANTIE 6 | GARANTIE 6

Coffret de 36 brosses pour nettoyage

DDE-BRSET

GARANTIE 3

36 brosses dont 12 Nylon, 12 acier et 12 laiton de diamètre 8-9-10-11-12-13-14-15-16-17-18-19 mm



Pince pour colliers d'échappement monoblocs

208-75

GARANTIE 3

Permet d'ouvrir et maintenir les colliers monoblocs sans danger pendant l'intervention. Permet de ne pas endommager et de ré-utiliser ce même collier. Capacité d'ouverture de 70mm. Longueur 300mm.



Coffret clé à chocs 1/4" série S1 pour démontages des bougies

Clé à chocs dédiée pour la maintenance générale et le desserrage des bougies de préchauffage. 4 réglages de couple (10-20-30 et 40 Nm). Poignée ergonomique gaine S1 avec grip de retenue. Bouton poussoir d'inversion pour fonctionnement d'une seule main. Frappe à double marteaux.

Coffret composé de la clé à chocs RC630, de 5 douilles à chocs 1/4" Ø 8-9-10-11 et 12 mm + rallonge 50 mm et cardan.



RC630BC

GARANTIE 3 M2

Barre support moteur

Barre support moteur orientable. Livrée avec 2 chaînes.

HM-20

GARANTIE 3

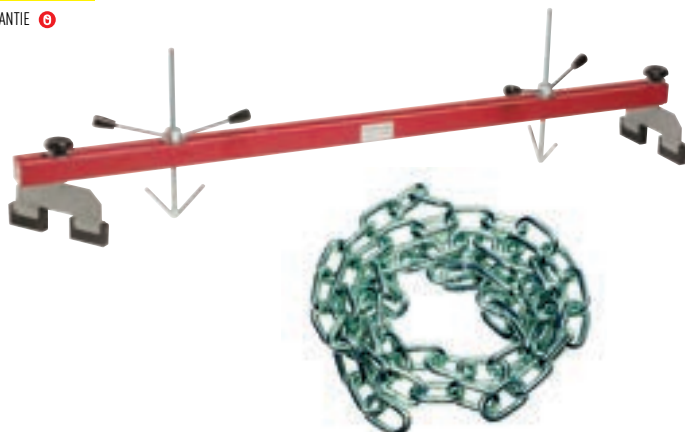

Tensiomètre électronique de courroie de distribution

Large plage de mesure allant de 30 à 520 Hz. Fixation d'un capteur sur la courroie afin de prendre la mesure. Capteur compact. Compatible avec tous types de courroies : distribution et accessoires. Le coffret contient un guide du positionnement du capteur et un livret des valeurs constructeurs en Hertz. Ses dimensions réduites et l'absence de capteur mécanique à fixer sur la courroie permettent également de s'affranchir des problèmes d'accessibilité. Livret de valeurs pour véhicules Renault, Peugeot, Citroën, VW, Audi, Seat, Skoda, Ford, Fiat, Opel, etc.

99-TCE

GARANTIE 3 M1



INDI
SPEN
SAM**Purgeur de frein
4 bars à pompe
électrique 220V****3154**GARANTIE  M1

Facile d'utilisation. Sans assistance.
Changement rapide du liquide de freinage.
Approprié pour tous les systèmes ABS
(y compris les systèmes EDS, ESP et SBC)
et les embrayages hydrauliques.
Flux pulsant. Testé et certifié pour le
fonctionnement en toute sécurité.
Valable aussi pour les purges
de boîtes d'embrayage.

Tuyau de
remplissage 3,5 m

Réservoir 10 litres

**Adaptateur universel avec
5 tailles de cônes en caoutchouc**

5 cônes d'étanchéité interchangeables de diamètre 20 mm à diamètre 60 mm.
Fonctionne avec un raccord de maître-cylindre à baionnette ou fileté.
Conception très compacte avec raccord rapide à 75.
Ajustement en hauteur et en largeur pour une utilisation universelle.

3154-95GARANTIE **Bouchons purgeur de liquide de frein
Tesla modèles 3/Y/S/X****NEW**

Bouchons spécialement conçus pour la purge du liquide de frein sur les véhicules Tesla. Compatibles avec la plupart des purgeurs de freins ou des bouchons de maître-cylindre ou des pompes à réservoir.

Le coffret comprend 2 bouchons :
- adaptateur Tesla modèles 3 et Y.
- adaptateur Tesla modèles S et X.
Les adaptateurs supportent
une pression de travail élevée
jusqu'à 30 psi - 2 bar.

3254-BTGARANTIE **Bouchons et raccords pour purgeur de frein
en coffret de 11 pièces****3154-90**GARANTIE 

Convient pour utiliser avec la plupart
des purgeurs de freins par pression.
Comprend des adaptateurs pour maître-cylindre
et bouchons spécifiques constructeur.
Comprend une seringue pour vider ou faire
l'appoint du maître-cylindre.
1 bouchon diam int/ext 34.5/53.5mm.
1 bouchon diam int/ext 74/93mm.
1 bouchon diam int/ext 50.7/57mm.
1 bouchon de prise rapide et raccord à 90°
pour Toyota, Lexus.
Chaînette de maintien et seringue
de vidange maître-cylindre avec joint
caoutchoucs.

**Coffret de 6 clés de purge de frein
et embrayage****3165**GARANTIE 

Spécialement conçues pour
la purge des étriers de freins,
la clé est dotée d'un coupleur
avec joint de retenue,
assurant une prise optimale
de la vis de purge
(même abîmée) sans
aucune fuite.
Clapet anti-retour pour purger
à 1 seul opérateur.

Caractéristiques :
- clés 7, 8, 9, 10, 11 et 12 mm
- tuyau L.105 cm



Purgeur de frein électrique 10 litres

Changement rapide du liquide de freinage.
Facile d'utilisation, sans assistance.
Conçu pour tous les systèmes ABS-EDS-ESP-SBC
et les embrayages hydrauliques.

RQN4110



GARANTIE 12 MOIS



Evacuateur de fluides

Utilisable pour des liquides de transmission, de frein,
de refroidissement, d'huile de moteur et de boîte de vitesse.



PNEUMATIQUE
OU MANUEL

RC035



GARANTIE 12 MOIS

Jeu de 8 jauges d'épaisseurs de freins

Constitué de 8 jauges en métal avec 3 couleurs :
rouge, jaune et vert :

Vert signifie = les plaquettes sont toujours bonnes,
Jaune = devraient être remplacées,
Rouge = à remplacer immédiatement.

Rouge 1, 2, 3 mm /
Jaune 4, 5, 6 mm /
Vert 8, 10 et 12 mm.



INDISPENSAM

FD-J8



GARANTIE 2 ANS

**40%
DE RANGEMENT
EN+**

**NOUVELLE SERVANTE XXL
AVEC 5 MODULES
PRESTATIONS DE SERVICES
AUTOMOBILE**

CPP-PSN



GARANTIE 12 MOIS



Comprend 5 plateaux complets
d'outils spécifiques
pour vidange, maintenance, embrayage,
freinage et géométrie.



Pied à coulisse digital pour disque de frein

FET-8P

NEW

GARANTIE



Pied à coulisse digital pour mesure d'épaisseur des disques de frein. Mesure rapide et précise de l'usure, avec affichage géant pour une lecture claire en atelier. Outil simple d'utilisation, spécialement conçu pour les professionnels de l'automobile. Caractéristiques : Capacité : 0 à 50 mm. Longueur des becs : 50 mm. Afficheur géant. Fonction HOLD pour figer la mesure. Conversion mm / pouces. Remise à zéro («0» initialisé). Livré avec pile bouton.

Coffret repousse piston de frein pneumatique avec jeu de coupelles

3112-90

GARANTIE

Coffret repousse piston de frein pneumatique avec jeu de coupelles. Outil pression puissant et rapide à l'aide de l'air comprimé. Raccord d'air 1/4". Carré d'entraînement 3/8".

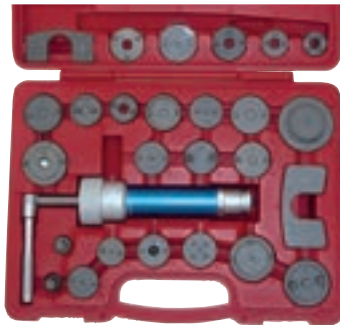

3/8"

**Brosse métallique**

2880

GARANTIE

Idéale pour les étriers de frein.

**Testeur de liquide de frein type crayon**

FET-5J

GARANTIE



Testeur électronique de liquide de frein. Vérifie la quantité d'eau contenue dans le liquide de frein testé. Utilisable avec les liquides de frein DOT 4. 5 leds indiquent la quantité approximative d'eau contenue dans le liquide testé : 0%, 1%, 2%, 3%, 4%. Conçu en fibre de verre renforcé évitant ainsi une usure prématurée ou un endommagement de l'appareil par contact du liquide de frein. Contient une pile de 1.5V type AAA. Dimensions : 8.7cm x 2.8cm x 1.18cm (L x l x h)

Coffret tournevis à frapper

270A-J24

GARANTIE



Sélection de 24 outils livrés en coffret métallique. Pour desserrer les vis, écrous ou boulons grippés ou collés. Muni d'un inverseur permettant l'utilisation en serrage/desserrage. Longueur du tournevis : 163 mm. Le coffret comprend : le tournevis, une douille porte-embouts, 22 embouts à frapper. Dimensions du coffret : 195 x 59 x 45 mm

Disque de nettoyage flasque de moyeu 90 - 150 mm

76NS-NF

GARANTIE



1/2"

Spécialement conçu pour se monter sur une perceuse/visseuse ou une clé à chocs, l'outil permet un nettoyage rapide et facile des flasques de moyeux corrodés, des portées de jantes sales et collées, etc. Idéal lors des changements de disques ou de pneus, le couple de serrage n'est plus biaisé par la présence de rouille ou saletés. Caractéristiques : disque Ø int. 90 mm Ø ext. 150 mm, entraînement 1/2"

Contrôleur d'usure des plaquettes de frein

Outil astucieux qui permet de gagner du temps pour mesurer la garniture des plaquettes de frein du véhicule sans démonter la roue. S'applique aux plaquettes de frein internes et externes. Se place facilement à l'arrière de la plaque d'appui de la plaquette de frein et permet de mesurer la distance entre le dessous de la plaque d'appui et le disque de frein. Échelle calibrée pour une plaque d'appui normale de 6 mm d'épaisseur.

FD-J1

GARANTIE



Indicateur de mesure



NEW

COMPRESSEUR DE RESSORT 4.5 T PNEUMATIQUE

LA SOLUTION INCONTOURNABLE POUR
ENTREtenir LES AMORTISSEURS EN SÉCURITÉ3 BONNES
RAISONS
D'INVESTIR DANS
CETTE MACHINE

- 1 OPÉRATION
100% SÉCURISÉE
- 2 NOUVEAUX MODES
OPÉRATOIRES DÉMONTAGE /
MONTAGE
- 3 SYSTÈME UNIVERSEL
SANS COUPELLE

FOSAM
XCOMP
**PUISSANT :**

Alimentation à partir d'une source d'air comprimé permettant une compression optimale. Capacité 4,5 T.

**SÉCURITÉ :**

Aucun risque de blessure. Pas d'accès à l'intérieur de la cage lors du fonctionnement. Protection du poste de travail et de l'opérateur.

**INNOVATION :**

Cage et système de protection uniques sur le marché.

**PRODUCTIVITÉ :**

Aucun réglage requis. Travail possible même sur les ressorts à spires inversées.

**CONFORT :**

Simple d'utilisation : indicateur de mise sous pression de la machine visibilité optimale sur l'opération.

**UNIVERSEL :**

Couvre 95 % du parc auto roulant même les véhicules électriques et hybrides.

**ERGONOMIE :**

Prévention des troubles musculosquelettiques. Travail à hauteur d'homme. Ouverture complète de la porte permettant un accès total à l'amortisseur.

**ROBUSTESSE :**

Conception et fabrication française. Conçu pour un usage intensif en atelier.

NOUVEAU



XCP-45

GARANTIE 3 ANS



Outil de compression de jambe de force pour vérin de fosse

NEW

Outil servant à compresser les jambes de force à partir d'un vérin de fosse 30 mm.

Caractéristiques :
Soutient la jambe de force sur le véhicule : 500Kg.
Mord de serrage en POM (polyoxyméthylène) protégeant l'amortisseur. Réglage en profondeur et en inclinaison.



HF-5-CC

GARANTIE



Coffret d'outils pour le démontage des supports d'amortisseur

CPA-20

GARANTIE

Idéal pour le montage et le démontage des suspensions Mac Pherson, pour véhicules Renault, VAG, PSA, Fiat, Nissan, Ford, BMW, Mercedes.
Poids : 6,400 Kg



Vérin de fosse 500 Kg

HF-5B

GARANTIE

Pour des utilisations dans une fosse ou sous un pont élévateur.
Soupape de sécurité en cas de surcharge. Levage au pied.
Maniabilité : Poignée de transport intégrée pour un déplacement optimal.

Hauteur mini : 1140 mm. Hauteur maxi : 1965 mm.
Dimensions : 1120 X 300 X 280 mm

Equippé d'un limiteur hydraulique de course. La montée et la descente à pédale permettent de travailler les mains libres.
Manoeuvre facile grâce aux 4 roues pivotantes et elles permettent une bonne stabilité en fonction des dimensions de la base. Poignée ergonomique pivotante.



Canon à air pneumatique 19 L

RC1120

GARANTIE



Facilite la mise en place du talon du pneu sur la jante avant l'opération de gonflage.

Caractéristiques :
Réserve d'air comprimé de 19 litres
Equippé d'une valve de sécurité, d'une vanne à bille entrée/sortie
Dimensions : Ø 260 mm x largeur 420 mm x hauteur 300 mm
Capacité du réservoir : 20 litres
Pression max : 11 bar, limite par valve de sécurité
Peut souffler l'air comprimé rapidement pour aider à recoller les pneus sur une jante
Poignée d'ouverture manuelle progressive
Manomètre de contrôle
Livré avec embouts de raccordement sur réseau et connecteur 1/4"

Clé dynamométrique 1/2" monocouple

Poignée ergonomique, mono-couple pré-réglé, avec certificat d'étalonnage.

222-89+...

GARANTIE 36M1



1/2"

Réf.	Carré d'entraînement	Couple en Nm	Cliquet	Poids (kg)	PRIX
222-89+120	1/2	120	Carré	1,580	
222-89+120C	1/2	120	Cliquet	1,900	
222-89+140	1/2	140	Carré	1,590	

Clé dynamométrique 1/2" mécanique réglable

Avec certificat d'étalonnage. Tête à cliquet, levier gauche / droit.

222-84

GARANTIE 36M1

1/2"



70 - 350 NM

Jeu de 3 douilles 1/2" anti-rayure en coffret

19141-90

GARANTIE 36M1



1/2"

Jeu de 3 douilles de dimensions 17 mm, 19 mm et 21 mm. Ces douilles sont équipées à l'extérieur d'une jupe en plastique et intérieurement d'une butée en nylon. Elles sont principalement destinées aux interventions sur les jantes en aluminium où elles évitent les rayures et le marquage des écrous et vis de roues.

Coffret de douilles 1/2" à chocs longues pour écrous de roues VL

19141-95

GARANTIE 36M1

1/2"

Coffret de douilles 1/2" à chocs longues pour écrous de roues VL. Protégées, en jeu de 5 : 15-17-19-21-22 mm.



INDISPENSAM

x5

Coffret extraction écrous antivols nouvelle génération

76NS-UNIV

GARANTIE 36M1

INDISPENSAM

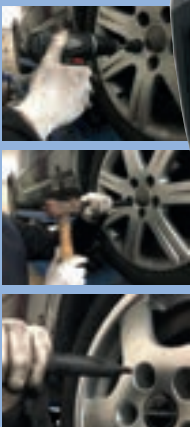

Le kit est l'outil idéal pour enlever les écrous de roue antivols les plus difficiles en toute rapidité et sécurité. Composé de : 4 guides de centrage internes en nylon, 3 guides de centrage externes métalliques, 1 guide de centrage métallique pour des écrous qui tournent librement, 2 forets spéciaux ultra-résistants, 4 extracteurs, 1 support d'extracteur à impact, 1 outil d'enlèvement d'extracteur à impact.

Douille à chocs longue 1/2" 21 mm pour jantes aluminium Hyundai et Kia

19141-HYU

GARANTIE 36M1

1/2"

Douille de 21 mm. Carré d'entraînement : 1/2" Empreinte spécifique pour écrous de roues de Hyundai et Kia Carré d'entraînement intérieur selon DIN 3121 / ISO 1174 avec encoche pour verrouillage par bille. Version longue. Revêtement ABS pour ne pas endommager les jantes en aluminium. Protection ABS échangeable. Brunie Chrome-Molybdène. Utilisations : Hyundai / Kia



Douille à chocs 17 mm 1/2" spécifique écrous de roues Mercedes

19141-MER

GARANTIE 36M1

1/2"

Cette douille de 17 mm de forme convexe évite d'endommager les écrous de roues d'origine équipant la plupart des Mercedes Benz. Affectations : Classe C, GLK (W204), E (W207, 211, 212), SLK (W172), ML (W164, 166), CL (W216), S (W221, 222). Longueur : 45 mm. Chrome vanadium traité antichoc. A utiliser avec une clé à chocs.



Outil de dépose-repose rotule axiale avec cages 28-34, 34-39 et 39-45 mm

732-DA2

NEW

GARANTIE 

Tête interchangeable : un seul outil couvre les rotules de diamètre 28 à 45 mm. Outil compact et autoserrant pour un démontage rapide et facile des rotules axiales sur les VL et VUL. Permet d'intervenir sur les rotules de direction de différentes tailles grâce aux 3 cages interchangeables dotées d'un code couleur :

- Rouge - Ø 28-34 mm. Couple max : 80 Nm
- Bleu - Ø 34-39 mm. Couple max : 100 Nm
- Vert - Ø 39-45 mm. Couple max : 150 Nm



Kit de dépose de roulements sur véhicule ou sur presse

76-EXR

GARANTIE 

Facile et rapide à utiliser. Au choix directement sur l'arbre ou à la presse grâce aux adaptateurs. Le kit de dépose de roulements permet de déposer le roulement de roue et le reposer. Reposer le moyeu. Kit comprenant : 9 adaptateurs pour roulements de 55.5 à 84 mm. 3 cages de 76, 86 et 91 mm. 1 vis d'extraction de 38 mm avec 1 axe de centrage, 1 écrou, 3 bagues et 1 flacon d'huile.



Tulipe pour rotule axiale de direction

732-DA1

GARANTIE 

Entraînement avec 6 pans de 30 mm. Capacité : 35 à 45 mm. Outil pour la dépose de rotules. La dépose se fait en bloquant la crémaillère du véhicule grâce aux différents systèmes de blocage (2, 3 ou 4) sans démonter la crémaillère. Utilisation avec clé dynamométrique. Couple de serrage maxi 150 Nm.



Contrôleur d'usure des pneumatiques

Contrôleur d'usure des pneumatiques. Calibre de profondeur digital. Capacité 25 mm. Lecture 1/100ème. Longueur 100 mm. Livré en coffret plastique avec piles de rechange.

76-MP

GARANTIE 



TOP PRIX!

Kit arrache moyeu à inertie + vis hydraulique

INDI SPEN SAM

Positionnement des goujons de 3 à 5 positions. Livré avec : plateau arrache moyeu : diam 148,5 mm. Hauteur 90 mm. masse à inertie : poids : 2,8 kg. vis hydraulique repousse cardan : capacité 12 tonnes.

EX-370

GARANTIE 



Expandeur de soufflets de cardan pneumatique

PN-732A

GARANTIE 

Plus besoin de démonter le cardan. Moins de perte de temps. L'expandeur va ouvrir le soufflet universel adaptable. L'opérateur sans effort le déposera au bon endroit. Capacité de 20 à 115 mm. Raccord 1/4". Convient aussi pour VL et 4X4. Poids : 2,200 Kg



INDI SPEN SAM

Kit repousse pédale - bloque volant

3610

GARANTIE 

Permet de bloquer les roues au couple, véhicule levé, réamorcer le circuit de freinage, intervenir sur la géométrie et bien d'autres opérations à une seule personne.



Clés serre-tubes type « Stillson » 10'' 250 mm

632-10

GARANTIE 

Corps et mors monoblocs forgés. Système de double ressort assurant un accrochage efficace sur le tube.



TOP PRIX!

Lever d'exercice sur train avant

3206

GARANTIE 

Lever composé de : 1 bras + 1 tampon pour un appui sous caisse, 1 bras articulé de traction, 1 vis de traction. Fonctionnement : En se positionnant sous la caisse du véhicule, ce levier permet la traction du bras de suspension et/ou du moyeu afin d'extraire la jambe de force de l'amortisseur et de dégager la rotule inférieure. Opération réalisée en sécurité.



Machine à détection de fuites de circuits par fumée

Le détecteur de fuites par fumée ultra compact et léger est facile à transporter pour intervenir dans tout l'atelier. L'appareil diffuse de la fumée épaisse et opaque hautement visible à l'aide d'une seule source d'alimentation par batterie 12V.

Idéal pour détecter les fuites et les micro-fuites des circuits fermés du véhicule. Il s'adapte à tous les diamètres des tuyaux grâce aux nombreux adaptateurs fournis dans le kit.

COMPREND :

- Détecteur de fuites de fumée
- Noyau de la valve
- Tuyau de fumée
- Cordon d'alimentation
- Adaptateur gonflable universel
- Un joint conique grand, moyen et petit
- Un bouchon d'huile
- Une bouteille de 250 ml de fluide pour contrôle de fuites
- Crochet

CARACTÉRISTIQUES :

- Tension nominale : DC12V
- Puissance nominale : 100W
- Rendement de la fumée : 20-30L/MIN
- Poids : 3,7 kg
- Dimensions : 280x220x185 mm
- Pression de travail : 1,3 Bar de livraison (0-18PSI)

NEW



99-TT

GARANTIE M1



Liquide pour machine à détection de fuites par fumée



Fluide pour alimenter la machine à détection de fuites par fumée.

CARACTÉRISTIQUES :

- Contenance : 236 ml
- Dimensions : 210x100x50 mm
- Poids : 0,250 kg

99-TT-VPF

GARANTIE M1

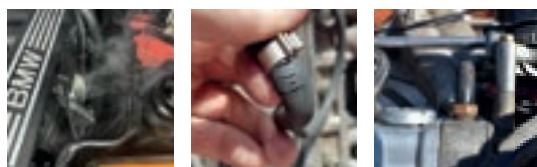

Réfractomètre digital

Le réfractomètre numérique automobile est conçu pour mesurer avec précision la force du liquide de batterie, du liquide de lavage, de l'antigel et de l'AdBlue® en mesurant l'indice de réfraction de la lumière traversant le mélange et en l'affichant numériquement sur l'écran LCD TFT. Il convient aux mélanges d'antigels synthétiques, y compris l'OAT (Organic Acid Technology) de longue durée, le G13 et la teneur en eau/urée de l'AdBlue®.

913-22C

GARANTIE M1



Pompe manuelle métallique à pression et dépression

La pompe à pression et dépression est idéale pour réaliser toutes les opérations de purge, contrôle, étanchéité, tarage, etc. Pression maxi 4 bars. Dépression maxi 1 bar, contrôle de la courbe d'avance à dépression, contrôle du fonctionnement d'un capteur à dépression, contrôle d'une soupape EGR, contrôle de l'étanchéité d'un régulateur de pression d'essence, contrôle de l'étanchéité du modulateur à dépression d'une boîte de vitesse automatique, contrôle de membrane d'un servofrein, purge de circuit de freinage, contrôle de l'étanchéité de la membrane de la pompe d'injection, contrôle de la pompe à vide d'assistance, contrôle de la pression de suralimentation d'un turbo, contrôle du fonctionnement de la soupape de décharge, pompe livrée en coffret avec embouts et flexibles.

PPD-3

GARANTIE M1



INDISPENSAM

**INDI
SPEN
SAM**

Détecteur électronique de fuites universel R134/1234YF/hydrogène

Ce détecteur de fuites doté d'un capteur conçu pour détecter les concentrations d'azote hydrogéné et autres gaz les plus infimes. Compatible Azote Hydrogéné (N2-H2), R134-a, R1234YF, R404-A, R410-A, R407-C, R22, Freon. Lorsqu'une concentration est détectée une alerte sonore est émise puis l'afficheur indique l'importance de la fuite (de 1 à 7).

Caractéristiques : Sensibilité réglable sur 3 niveaux, calibration automatique, type de capteur : semi-conducteur, ventilateur intégré, alimentation : 4 piles alcalines AA, autonomie : 4-6h en continu en fonction de l'utilisation, indicateur batterie faible, temps de préchauffage 45s, longueur de la sonde : 40cm, livré en valise avec piles

Ce système de détection de fuites est le plus efficace car ils permettent de trouver des fuites très infimes, là ou les autres procédures ont échouées.

CLIM-UNIV1

GARANTIE 3 ans M1

3 niveaux de sensibilité

Calibration automatique



Coffret de détection de fuites azote/hydrogène (N2-H2) 50 bars

CLIM-UNIV2

GARANTIE 3 ans M1

Compatible gaz R134A et R1234YF



Ce kit permet de «pressuriser» les installations de réfrigération et de climatisation afin de «simuler», à l'intérieur de ces installations, la pression à laquelle ce système devra ensuite fonctionner.

En pressurant l'installation avec de l'azote hydrogéné technique (à une pression appropriée et donc différente selon les réfrigérants tel qu'indiqué par les secteurs visibles sur le manomètre), l'installateur aura la certitude, au cas où il y aurait des fuites dues à des bridages mal faits, à des soudures «froides» ou à des défauts de fabrication, que ces imperfections seront signalées par une perte d'azote détectée par le manomètre prévu à cet effet. L'installation ainsi contrôlée ne rencontrera alors plus ce type de problème.

Composition : Mallette, bloc mano détenteur avec vanne de sécurité allant jusqu'à 50 bars, manomètre d'isolation + flexible 100 cm, réducteur pour bouteille 1 kg, bouteille azote hydrogéné (N2-H2) 1 kg, tuyauterie de 150cm, raccord haute pression, raccord haute pression spécifique gaz R1234YF Compatible gaz R134A et R1234YF

Centreur d'embrayage SAC

EX-SAC

GARANTIE 3 ans

Les voitures sont de plus en plus équipées d'embrayages SAC (Self Adjusting Clutch). Ces embrayages sont auto réglables. Grâce au mécanisme de réglage automatique, ils compensent le jeu croissant créé à cause de l'usure du disque de l'embrayage.

Le dispositif SAC garantit une force de débrayage constante dans le temps, et accroît le confort de l'utilisateur.

Approprié pour la plupart des embrayages SAC autoréglables (3 et 4 trous) équipant les véhicules du GROUPE FIAT, VW, AUDI, BMW, MERCEDES, VOLVO, OPEL, RENAULT, PSA etc.

Avantages : Pré-serrage du disque sur le plateau pendant l'assemblage et le démontage, évitant ainsi la déformation de l'embrayage.

Alignement du disque d'embrayage.

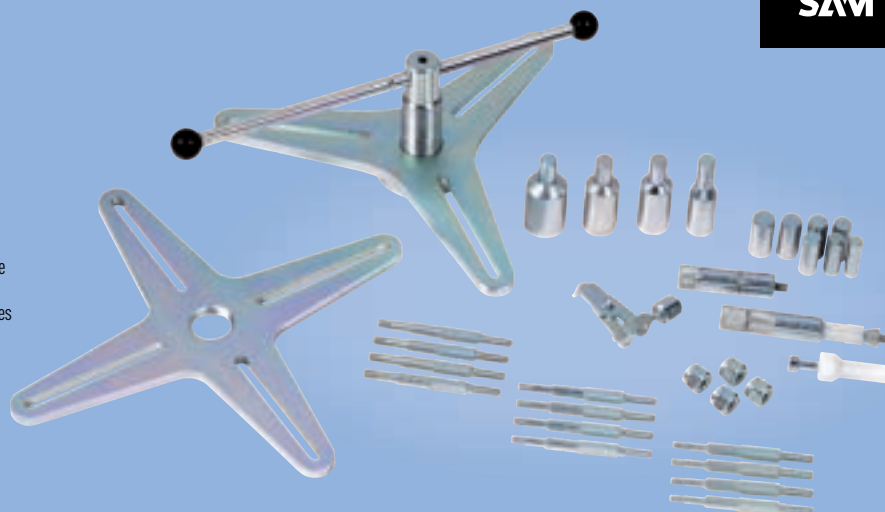

**INDI
SPEN
SAM**

Emporte-pièces pour installation de radar de recul

627-EMP

GARANTIE 3

Ce kit est conçu dans le but de poser des détecteurs de radar de recul sur pare-chocs avant et arrière de tous types de véhicules. Vis de 8 mm avec tête hexagonale de 13 mm.

Utilisation : Avec un forêt de diamètre 8,5 mm, faire un trou à l'endroit choisi. La partie avec un filetage intérieur est positionné à l'intérieur du pare-chocs. L'emporte-pièce coulissant sur la vis doit être inséré à l'extérieur du pare-chocs. Ensuite, utiliser le poinçon de la mesure appropriée, puis une clé à cliquet manuelle ou une machine pneumatique (douille de 13 mm).



INDISPENSAM

Jeu de 27 outils pour déposer des garnitures

627-CJ27

GARANTIE 3

Assortiment très pratique avec diverses formes de lames et de grattoirs.

Applications : Dépose/déclipsage des garnitures, listons décoratifs, bouchons de fermeture, des baguettes et caches en plastique, etc. Outil d'insertion pour câbles et passe-fils. Grattoirs pour grater des joints en silicone ou pour nettoyer des surfaces sensibles. Matériel : polypropylène renforcé.



Jeu de 4 outils de démontage de garnitures

627-C-J5

GARANTIE 3

Ces outils permettent le démontage de toutes les parties plastiques, baguettes d'ornement, les caches des rétroviseurs, les aérations, les doubles portières, etc. sans risque de les endommager. 4 outils de 200 mm en nylon noir de 0,5 mm d'épaisseur avec les caractéristiques suivantes : 1 outil largeur 25 mm avec embout coudé à 15° et fente droite centrale - 1 outil largeur 20 mm avec embout relevé et arrondi type spatule - 1 outil largeur 20 mm avec embout droit et pointu - 1 outil largeur 25 mm avec embout fendu et dentelé en arrondi. Chaque outil permet de faire plusieurs applications précises. Le matériau utilisé permet de forcer sans rayer et sans risque de casse de l'outil comme avec du plastique traditionnel. Livré avec pochette plastique de rangement.



Chariot de déplacement de pièces mécaniques ou carrosserie

SUP-MEC

GARANTIE 3

Chariot idéal pour le déplacement des pièces mécaniques ou de carrosserie dans l'atelier.

Dimensions : 1650x900x605 mm.

Composition mécanique : Ensemble de la structure tube + 1 plateau tôle + 1 plateau fil + 1 porte document + 4 roulettes D 80 mm. Peinture époxy noir

Accessoires vendus séparément : Plateau Tôle, Plateau Fil, Porte Bac, Jeu de 4 tubes + 4 sandows



Souffleur haute puissance

Un seul outil. Une infinité d'usages.

Automobile & Esthétique :
Séchage rapide après lavage ou peinture
Élimine l'eau des joints, roues et recoins
Retire les résidus de polish ou de pâte à polir

Nettoyage & Entretien :
Dépoussiérage des outils, bouches d'aération et filtres
Nettoie garages, ateliers et sols
Sèche les surfaces après nettoyage

Industrie & Atelier :
Sèche équipements et machines
Évacue copeaux, sciure et particules
Refroidit les outils et matériaux

Utilisation possible en extérieur :
Enlève neige, feuilles mortes et débris
Idéal pour terrasses, allées et outils de jardin
Allume barbecues ou feux de camp avec un flux d'air puissant



RC750

GARANTIE 3 M1



NEW

Support de pare-brise

371098

GARANTIE 6



Tiges de support indépendantes, coulissantes, habillage mousse.
5 compartiments modulables pour un maintien des pièces en toute sécurité.
Convient pour pare-brise, pour capot et pièces diverses.
Équipé de 2 roues freins. Ø des roues 90 mm. Encombrement L1200 x l 760 x h 75 mm.

INDI
SPEN
SAM

Chevalet de préparation de pare-brise

371080

GARANTIE 6



Extrêmement robuste, il permet de recevoir avec sécurité tout type de pare-brise VL et PL en vue de leur préparation au montage. Il est constitué de tubes en acier enrobés de manchons souples antidérapants qui évitent le glissement et les rayures. Articulé et réglable, il se range facilement et se place aisément à proximité du poste de travail.

Kit dépose pare brise à cliquet 1 seul opérateur

627-PBSET

GARANTIE 6



Kit constitué de 2 ventouses à pompes pour la traction du câble par le système de cliquet ainsi que d'un renvoi d'angle monté sur ventouse à pompe assurant une bonne adhérence au pare-brise. Cette technique a l'avantage de permettre la découpe du joint de pare-brise sans la dépose des garnitures intérieures. Il permet à un opérateur seul de déposer le pare-brise sans effort physique. Composition : Système traction de câble à cliquet double ventouse, Ventouse renvoi d'angle, passe fil pare-brise, paire poignées de tirage grip, Rouleau fil acier carré de section 0,6 mm.

Jeu de 2 ventouses pour pare-brise

627-PB-2

GARANTIE 6



Permet la manipulation des glaces et des pare-brise, ainsi que leur compression pendant le temps de séchage de la colle.

INDI
SPEN
SAM

Ventouse forte puissance 35 Kg

627-PB7

GARANTIE 6

Capacité 35 kg.
Diamètre 200 mm.
Mise en pression par un bouton push.



INDI
SPEN
SAM

Pistolet extrudeur manuel

371860

GARANTIE 6



Outil manuel, simple, pour l'application des colles en cartouche. Débit contrôlable et arrêt fin de cartouche pour éviter les coulures. Ce pistolet professionnel apporte un confort de travail avec une excellente qualité.

Réglophare double laser + caméra

Convient pour vérifier et régler tout type de projecteur y compris les phares xénon, led ou matrix.

Convient pour véhicules légers et utilitaires ainsi que les poids lourds.

Connexion aux ordinateurs PC via USB, Bluetooth et wifi. Connexion à n'importe quelle imprimante via USB, Bluetooth ou wifi.

Visière d'alignement laser + pointeur laser central pour positionner facilement l'appareil à l'avant du véhicule. Mât rotatif permettant une rotation à 360° du corps du réglophare sur l'axe de la barre.

Système de réglage en hauteur avec système de verrouillage. Alimentation : batteries Li-Ion avec entrée pour chargeur de batterie externe 230 VAC. Utilisation confortable grâce au positionnement des roues. Base anti-basculement robuste.

Livré avec manuel de montage, d'utilisation et d'étalonnage.

Caméra CMOS 1,3 mégapixels de haute qualité.

Tout le logiciel est conçu pour être très simple d'utilisation (avec menus guidés). Résolution des mesures : 0,1%

RGLF-3



GARANTIE 3 ANS

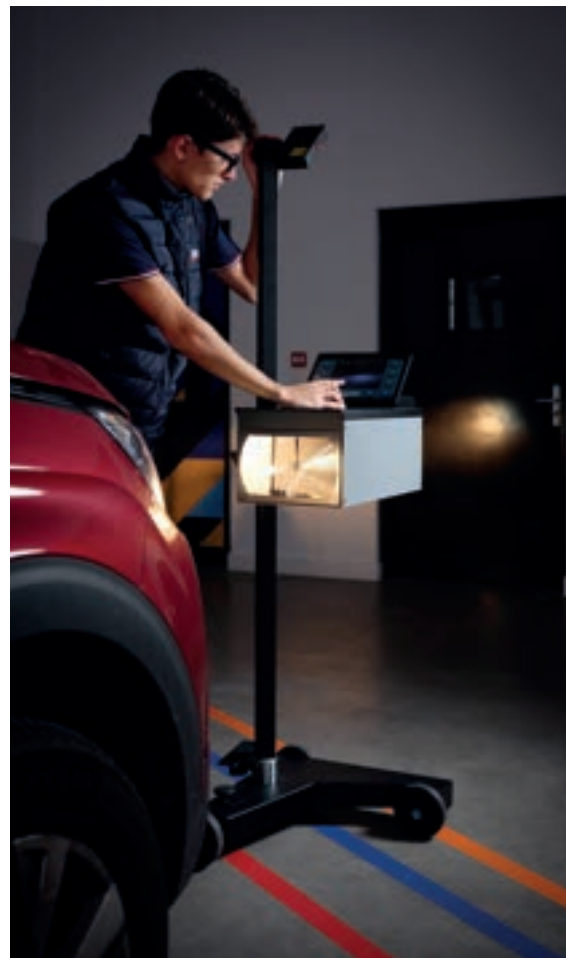

Kit polissage optique de phare polycarbonate

1565-93



GARANTIE 3 ANS

PRATIQUE : Ce kit complet de rénovation des optiques de phare permet d'éliminer toutes les traces d'oxydation et de redonner ainsi au phare sa transparence et sa clarté d'origine rapidement et sans démontage.

Fourni dans une mallette comprenant :

- 1 ponceuse RC1346C avec plateau agrippant diam. 75 mm.
- 1 polisseuse RC1565C avec plateau agrippant diam. 75 mm.
- 1 boîte 1346-931 de 50 disques de ponçage grain P500 diam. 75 mm.
- 1 boîte 1346-932 de 50 disques de ponçage grain P800 diam. 75 mm.
- 1 boîte 1346-933 de 6 disques de ponçage grain P1500 diam. 75 mm.
- 1 boîte 1346-934 de 6 disques de ponçage grain P3000 diam. 75 mm.
- 2 mousses de polissage 1565-933 blanches.
- 2 mousses de polissage 1565-934 noires douces.
- 2 interfaces pour mousse diam. 75mm 1346-930.
- 1 lotion de lustrage 1565-931 Etape 1 (250 ml).
- 1 lotion de lustrage 1565-932 Etape 2 (250 ml).
- 2 chiffons de nettoyage en microfibre 1565-930.
- 1 bidon vaporisateur de nettoyage protecteur 1565-935.
- 1 rouleau de 50 m de ruban de masquage largeur 25 mm 1346-935.



NEW

Station de soudage plastique 2-en-1 à air chaud et fer chaud

Soudeur à air chaud :

Débit et température réglables conçus pour le soudage professionnel avec des baguettes plastiques plates. Pas de temps de préchauffage nécessaire. Allumez-le et commencez immédiatement à souder. Assure une soudure robuste et permet l'ajout précis de matériau plastique nécessaire pour la réparation. Livré avec plusieurs matériaux de baguettes de soudure. Arrêt automatique de l'air chaud lorsque la poignée est replacée sur le support. Plage de température : 100 °C à 500 °C. Débit d'air : 3 L/min à 24 L/min.

Soudeur sans air avec fer :

Température réglable. Prêt à l'emploi en moins de 30 secondes. Pointe chauffante spécialement conçue pour faire fondre le plastique, appliquer un renfort en maille, réparer ou remplacer un support de capteur de stationnement, etc. Plage de température : 50 °C à 480 °C. Résolution des mesures : 0,1%

1204-PSP



GARANTIE M1



Videoscope double caméra de 3.9mm

Videoscope compact de haute qualité. Fonctionne avec une batterie lithium rechargeable. Double caméra HD à l'avant et sur le côté, étanche et résistante à l'essence, au gasoil et à l'huile. Avec un écran couleur IPS HD de 5 pouces en verre trempé résistant aux rayures et qui maintient une excellente vision même en plein soleil. Éclairage LED puissant sur les deux objectifs. Lampe LED à l'arrière de l'écran principal pour faciliter le travail.

344-39



GARANTIE M1



Clips magnétiques support pour spray

Idéal pour les ateliers ou le bricolage. Conçu pour stocker et transporter facilement vos sprays et bombes sur une servante, une caisse à outil, un pont élévateur au plus proche de votre poste de travail. Équipé d'aimants puissants pour une fixation sécurisée sur les surfaces métalliques.



Pour bombes ou sprays de 45 / 62 mm (x5 unités)

CA45-KIT
(45 mm)



GARANTIE

CA62-KIT
(62 mm)



GARANTIE



Support d'outils magnétique ajustable

Se fixe sur toute surface métallique. Peut se régler pour une ouverture de 20 à 100mm de large.



SUP-MA



GARANTIE

Housse frontale lavable



RAMG5060



GARANTIE

Housse de protection lavable pour siège



RAMG5070



GARANTIE

Housse de protection d'aile

La housse d'aile RAMG5050 est solide, durable et magnétique. Cette housse est parfaite pour protéger la peinture de l'aile du véhicule pendant les travaux.



RAMG5050



GARANTIE

Pack levage : Cric 3 T + chandelles 3 T

PACK-LEV1

GARANTIE 3 ANS M1



Contient :
Cric rouleur 3 T
Paire de chandelles 3 T
Productivité : levage et blocage
en 30 secondes
Sécurité : totalement sécurisé par valve



INDISPENSAM



Cric rouleur acier/aluminium 1,5 T ultra léger

CR-15-C | TL8115

GARANTIE 3 ANS M1

Idéal pour véhicules à faible garde au sol ou équipés de protections de bas de caisses. Double pompe qui permet de lever le cric plus rapidement.
100% SÉCURISÉ : Valve de sécurité qui empêche la surcharge et protège le système hydraulique.
Capacité : 1,5 T
Hauteur mini : 88 mm
Hauteur maxi : 358 mm
Dimensions du cric : 554x143x245 mm

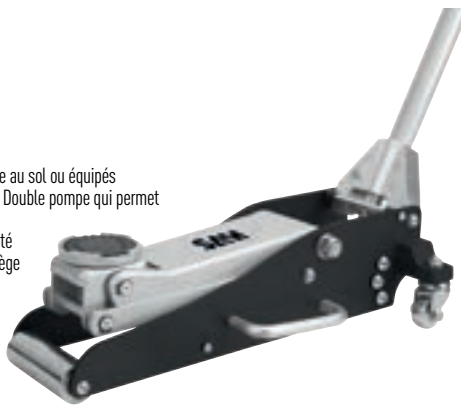

Cric rouleur acier/aluminium 2,5 T ultra léger

CR-25-C | TL8125

GARANTIE 3 ANS M1

Idéal pour véhicules à faible garde au sol ou équipés de protections de bas de caisses. Double pompe qui permet de lever le cric plus rapidement.
Dimensions produits : 659x289x165 mm

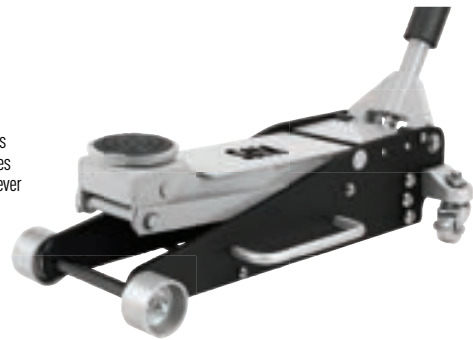

Cric rouleur compact 3 T

CR-30-C | REQ3008

GARANTIE 3 ANS M1

Poignée amovible en deux parties avec poignée en caoutchouc offrant une facilité de pompage permettant une approche rapide dans toutes les positions. Levage rapide grâce à la poignée.
Pédale d'approche rapide permettant une mise en appui direct. Bloc hydraulique en acier comprend des joints de protection pour empêcher la contamination de l'huile.
Système anti-surcharge
Roues en fer et protection caoutchoutée pour éviter d'endommager les sols des ateliers.
Capacité de charge : 3 tonnes
Hauteur de levage mini : 145 mm
Hauteur de levage maxi : 500 mm
Dimensions : 685x346x180 mm.



Cric rouleur 2,5 T extra-plat

CR-25-CP | REQ3025

GARANTIE 3 ANS M1

Idéal pour véhicules à faible garde au sol ou équipés de protections de bas de caisses. Double pompe qui permet de lever le cric plus rapidement. 100% SÉCURISÉ : Valve de sécurité qui empêche la surcharge et protège le système hydraulique.
Capacité : 2,5 T
Hauteur minimum : 90 mm
Hauteur maximum : 515 mm
Dimensions produits : 722x328x150 mm



Coupe de cric bi-matière spéciale levage Tesla modèles 3/Y/S/X

CR-COUP-3

GARANTIE 3 ANS M1

Cette coupe de cric est spécialement conçue pour le levage en toute sécurité des modèles Tesla 3/Y/S/X. Elle possède des aimants pour aider à adhérer au cadre métallique lors de l'installation de la coupe de cric sur le point de levage de l'entretien de la batterie, sans risque d'endommager les parties métalliques.

- Caractéristiques :
- Diamètre : 70 mm
 - Emmanchement : 25,4 mm
 - Hauteur d'emmanchement : 19 mm
 - Hauteur totale : 40 mm
 - Hauteur : 210 mm
 - Poids : 150 g

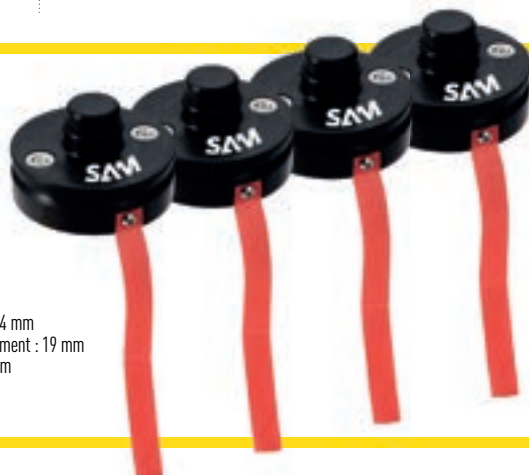

NEW

Chandelles avec axes de sécurité

Double sécurité : Crémaillère et goupille de sécurité.
Meilleure stabilité : Pied large plat.
Livrées par paire.

CHAN-2C | TLGSC62

GARANTIE M1

Capacité : 2 T

CHAN-3C | TLGSC63

GARANTIE M1

Capacité : 3 T

CHAN-6C | TLGSC66

GARANTIE M1

Capacité : 6 T

TLGSC10

GARANTIE M1

Capacité : 10 T



Cric sous roues

Idéal pour déplacer les véhicules dans l'atelier.
Rouleaux sous roue en aluminium.
Ne pas utiliser pour tracter un véhicule.
Largeur max acceptable des roues : 310 mm.
Dimension roues : 100 mm

PRATIQUE :
pompe hydraulique à pédale
pour une levée rapide

**INDI
SPEN
SAM**

CONFORT :
roues en nylon pour une réduction du
bruit de roulage.



Vendu à l'unité
CSR-7

GARANTIE M1

Capacité 0,7 T
Poids 15 kg

Vendu par paire
CSR-14

GARANTIE M1

CSR-14 = 2x CSR-7
Poids 30 kg



RQGCRB2

RQGCR2HN

RQGCRB3

RQGC6N

RQGC10N

RÉF.	Désignation	PRIX
RQGCRB2	Cric rouleur 2 T	
RQGCR2HN	Cric rouleur 2 T profil bas	
RQGCRB3	Cric rouleur 3 T	
RQGC6N	Cric rouleur 6T	
RQGC10N	Cric rouleur 10 T	

GARANTIE M2

Crics rouleurs de 2 T à 10 T

Protection caoutchouc sur toutes les têtes de crics. Limiteur hydraulique de course.
Roues polyamides sur les modèles inférieurs à 10 T : protection des sols.
Coupelles équipées de tampon en caoutchouc pour protéger la surface de contact.
Manche ergonomique avec grips sur la poignée.
Pédale d'approche rapide permet une mise en appui directe.
Roue centrale supplémentaire pour faciliter les manoeuvres.
Pédale de sécurité: autorise la redescente du cric à l'initiative de l'utilisateur.
Soupape de sécurité anti-surcharge. Dispositif de sécurité en cas d'abaissements incontrôlés : dispositif «homme mort».

Crics bouteilles

Les crics sont peints de façon électrostatique afin d'éviter la corrosion.

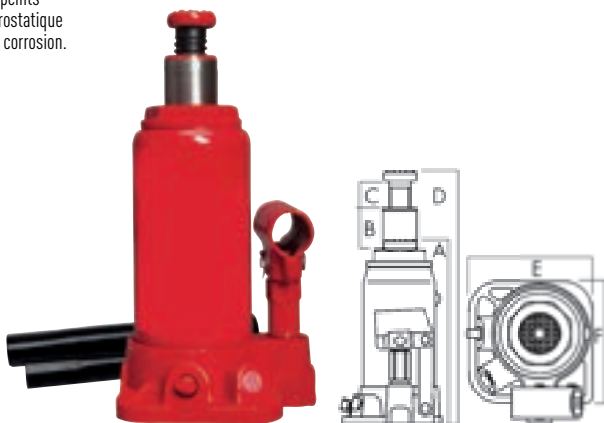

RÉF.	T	A	B	C	D	E	F	KG	PRIX
TL102N	2	168	108	48	316	94,5	78	2,3	
TL104N	4	185	115	60	363	108,5	87	3,3	
TL106N	6	207	125	70	402	112	96	4	
TL108N	8	222	145	80	447	124	106	5	
TL112N	12	230	150	80	460	134	116	6	
TL120N	20	240	150	60	450	160	140	9,5	

GARANTIE M2

Chandelle 3 T

Hauteur min : 535 mm
Hauteur max : 900 mm
Poids : 10 kg



RCMS3

GARANTIE M1

Chandelle 2,5 T haute élévation

Hauteur min : 1259 mm
Hauteur max : 1950 mm
Poids : 17 kg



RCSHS2

GARANTIE M1

Chandelles PL 15 T

Grande stabilité.
Goupille de sécurité.
4 positions de levage.
Idéale PL / AG / GC.



LE PLUS

Sur les modèles HR et BR, les roulettes se rétractent automatiquement lorsque la contrainte de poids est appliquée sur la chandelle pour être ainsi calée solidement au sol et pouvoir travailler en sécurité.

CHAN15HR

GARANTIE M1

Chandelle 15 T haute à roulettes.

CHAN15HE

GARANTIE M1

Chandelle 15 T haute extérieur.

CHAN15BR

GARANTIE M1

Chandelle 15 T basse à roulettes.

CHAN15BE

GARANTIE M1

Chandelle 15 T basse extérieur.



Cric hydro-pneumatique PL 20-40 T PL

Cric hydro-pneumatique, pour tous les types de véhicules lourds, actionné par une pompe hydro-pneumatique, le piston rentre automatiquement et la double soupape de descente permet d'avoir une vitesse constante et contrôlée avec la charge et toute de même augmentée en charge à vide. Ces soupapes garantissent une tenue parfaite à la charge, même en cas de rupture accidentelle de n'importe quel tube de l'air ou d'huile. Il est fait de matériaux spéciaux qui en garantissent le fonctionnement, la qualité et la résistance à la rupture même dans les situations les plus extrêmes.

Il est conforme à la DIRECTIVE MACHINES 98/37/CE et homologué suivant la RÉGLEMENTATION EUROPÉENNE EN 1494. Pression d'alimentation : 8 > 10 bar Température de fonctionnement : -20°C à +50°C. Consommation d'air : 400 L / min Tuyau de l'installation pneumatique : Rilsan diamètre 6x4 mm. Huile compatible : ATF Dexron IID. 3 modèles de crics hydro-pneumatiques sont proposés permettant de convenir à chaque utilisation dans les ateliers d'entretien et maintenance PL.

Cric hydro-pneumatique à corps court à tête large 20 à 40 T

CRH215N | RQGCL215N

GARANTIE  M1



INDI
SPEN
SAM



Cric hydro-pneumatique 18-30-60 T PL

CRH315L | RQGCL315L

GARANTIE  M1

Cric hydro-pneumatique, pour tous les types de véhicules lourds, actionné par une pompe hydro-pneumatique, le piston rentre automatiquement et la double soupape de descente permet d'avoir une vitesse constante et contrôlée avec la charge et toute de même augmentée en charge à vide. Ces soupapes garantissent une tenue parfaite à la charge, même en cas de rupture accidentelle de n'importe quel tube de l'air ou d'huile. Il est fait de matériaux spéciaux qui en garantissent le fonctionnement, la qualité et la résistance à la rupture même dans les situations les plus extrêmes. Il est conforme à la DIRECTIVE MACHINES 98/37/CE et homologué suivant la RÉGLEMENTATION EUROPÉENNE EN 1494. Pression d'alimentation : 8 > 10 bar. Température de fonctionnement : -20°C à +50°C. Consommation d'air : 400 L / min. Tuyau de l'installation pneumatique : Rilsan diamètre 6x4 mm. Huile compatible : ATF Dexron IID. 3 modèles de crics hydro-pneumatiques sont proposés permettant de convenir à chaque utilisation dans les ateliers d'entretien et maintenance PL.



Cric hydro-pneumatique 20-40 T PL

CRH215NB

GARANTIE  M1

Régulation de la vitesse de descente.
Vérin : traitement intégral au chrome dur, double étanchéité.
Valve et soupape de sécurité en cas de surcharge.
Fonction « homme mort ».
Circuit d'huile muni d'un clapet antiretour.
Protection antichoc des roues contre le voilage.
Coque ultra-robuste.
Volant de manoeuvre robuste et bras avec position ultra-basse.
Livré avec 2 rallonges de 45 et 75 mm.



Cric hydro-pneumatique long 20-40 T PL

CRH215LB

GARANTIE  M1

Régulation de la vitesse de descente.
Vérin : traitement intégral au chrome dur, double étanchéité.
Valve et soupape de sécurité en cas de surcharge.
Fonction « homme mort ».
Circuit d'huile muni d'un clapet antiretour.
Protection antichoc des roues contre le voilage.
Coque ultra-robuste.
Volant de manoeuvre robuste et bras avec position ultra-basse.
Livré avec 2 rallonges de 75 et 125 mm



Coupelle 160 mm pour cric hydro-pneumatique CRH...

CRH-COUP1

GARANTIE  M1

Dimensions de la coupelle : Hauteur max : 78 mm.
Hauteur mini : 60 mm. Diamètre : 160 mm.
Protection pour le camion : Tout en protégeant l'arrière du camion. La rainure s'y adapte de façon optimale. Empêche le cric de glisser facilement en plus de protéger le dessous du camion.
Matériau : Acier



Vue profil



Vue de dessus



Rallonges pour cric CRH215NB

CRH-RA45

GARANTIE  6

45 mm de hauteur

CRH-RA75

GARANTIE  6

75 mm de hauteur

CRH-RA125

GARANTIE  6

125 mm de hauteur

Vérins de fosse de 300 kg à 1,2T

HF-...A

GARANTIE M1

Pour des utilisations dans une fosse ou sous un pont élévateur. Vérin de fosse équipé du principe homme mort : paralyse toutes les manoeuvres lorsque l'utilisateur perd le contrôle de l'opération. Dispositif de réglage automatique de la vitesse de descente en fonction de la charge. Equipés d'un limiteur hydraulique de course. La montée et la descente à pédale permettent de travailler les mains libres. Manoeuvres faciles grâce aux quatre roues pivotantes et elles permettent une bonne stabilité en fonction des dimensions de la base. Poignée ergonomique pivotante.

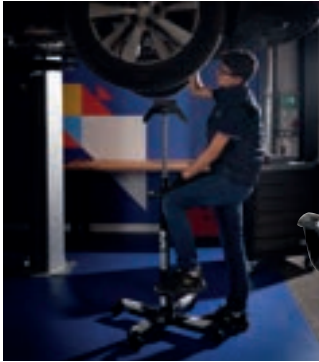

BREVETÉ

Tête réversible : bloc en mousse pour protéger les différents éléments du véhicule.

Réf.	Capacité kg	Hauteur mini mm	Hauteur maxi mm	Course du piston mm	Largeur base mm	Longueur base mm	PRIX
HF-2A RQTJR3003	300	1140	1990	850	610	610	
HF-7A RQTJR7503	750	1138	1958	820	750	304	
HF-12A RQTJR12003	1200	1110	1925	815	720	720	

Grue pliante 1T

CG-10B

GARANTIE M1

Commande de descente type « homme mort ». Poignée rotative. Soupape de surcharge. Profil bas de l'embase : 80 mm. Roues en nylon. 4 positions de charge : 1 : 250 Kg / 2 : 500 Kg / 3 : 750 Kg / 4 : 1T. 4 roues en nylon de hauteur. Hauteur mini : 250 mm. Hauteur maxi : 2080 mm. Dimensions : 1520x1030x1450 mm.



Palonnier pour moteur

Capacité max. 500 kg

NEW

TL68010

GARANTIE M1

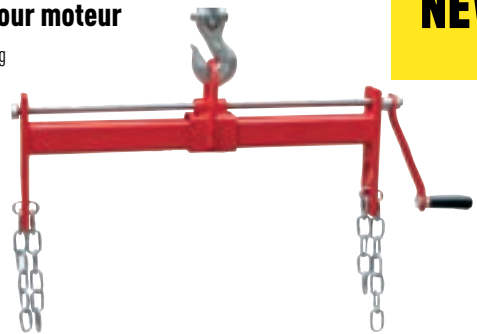

Pack levage : cric 3T + chandelles 3T + verin 500 kg + grue 1T

PACK-LEV2

GARANTIE M1

Composé des références :
CR-30-C : Cric rouleur 3T
CHAN-3C : paire de chandelles 3T
HF-5B : verin de fosse 500 Kg
CG-10B : grue mobile pliante 1T



Vérin de fosse 500 Kg

HF-5B | TL666

GARANTIE M1

Pour des utilisations dans une fosse ou sous un pont élévateur. Soupape de sécurité en cas de surcharge. Levage au pied. Maniabilité : Poignée de transports intégrée pour un déplacement optimal.

Hauteur mini : 1140 mm. Hauteur maxi : 1965 mm. Dimensions : 1120 X 300 X 280 mm

Equipé d'un limiteur hydraulique de course. La montée et la descente à pédale permettent de travailler les mains libres. Manoeuvre facile grâce aux 4 roues pivotantes et elles permettent une bonne stabilité en fonction des dimensions de la base. Poignée ergonomique pivotante.



Presses hydrauliques à colonnes 30-50 T

GARANTIE  M1

Presse hydraulique 30/50 T à vérin cylindrique. Bâti mécano soudé. Conception compacte et fonctionnelle qui intègre tous les éléments hydrauliques dans le châssis. Manomètre intégré dans le châssis. Table de travail ajustable avec treuil. Piston avec vis pour une approche rapide et / ou un ajustement fin pour décollement en douceur. Limiteur hydraulique de course. Valve de sécurité. Vérin avec retour automatique. Comprend 2 V de redressage et socle pour fixation au sol. Plateau amovible pour collecter des liquides, de la graisse, de la saleté, etc. La version 50AN est avec une pédale hydropneumatique pour utilisation de l'air comprimé.

**INDI
SPEN
SAM**



HP-...-AN

Réf.	Capacité	A mm	B mm	C mm	D mm	E mm	PRIX
HP-30-A RQPPJR30	30T	880	650	1890	145	710	
HP-50-A RQPPJR50	50T	880	650	1920	145	710	
HP-50-AN RQPPJR50V	50T	880	650	1920	145	710	

Presse d'établi 15T

HP-15-T

GARANTIE  M1



Conception compacte et fonctionnelle intégrant tous les éléments hydrauliques à l'intérieur du châssis, ce qui protège ceux-ci et permet de gagner de l'espace lors du transport. Fournie complètement montée et prête à l'emploi. Table de travail réglable à différentes hauteurs. Comportant 2 appuis en V avec guide de maintien et orifice d'extraction. Manomètre avec amortissement et intégré à l'intérieur du châssis pour prolonger sa durée de vie. Positionnement du manomètre à la hauteur des yeux pour une lecture facile. Piston avec retour automatique. Limiteur de course. Soupape de sécurité contre les surcharges.

Kit de protection de presse hydraulique

Vitre en polycarbonate coulissante avec plusieurs positions pour éviter les projections.

HP-PRO30T



GARANTIE  M1
Adaptable sur la presse HP-30-A.



HP-PROTECT



GARANTIE  M1
Adaptable sur les presses HP-50-A et HP-50-AN.



Accessoires pour presses hydrauliques 30T/50T

HP-ADD



GARANTIE  C



Composition pour presse 30T/50 T.
Diam : 30, 25, 22, 20, 18, 16, 12 mm.
Poids : 7 Kg

Support universel pour presse

HP-SUP



GARANTIE  C



Conçu pour offrir une base d'appui réglable et stable pour moyeux de véhicules et d'autres formes compliquées pour permettre l'extraction des roulements. Fourni avec 4 colonnes en acier à longueur réglable avec des entretoises d'angle amovibles. Le bloc métallique est pré-percé et fileté et livré avec un ensemble de goujons permettant de former un ensemble de points de supports.

**Enrouleur électrique 230 V
14 mètres**

ENR-E230

GARANTIE M2

Enrouleur : Boîtier en plastique antichoc.
Dispositif guide-câble à rouleaux.
Arrêt applicable tous les 50 cm
Double contact de terre.
Tension d'isolation du collecteur 2,5 Kv.
Collecteur à bagues en laiton et brosses.
Degré de protection IP42.
Température d'utilisation -5°C/+40°C.
Ressort idéal pour 20 000 cycles
complets. Câble enroulé : 1,2 KW.
Câble déroulé : 1,8 KW.
Protection enrouleur : IP42.
Nombre de conducteur : 3.
Diam. du câble : 8,5mm.
Type de câble : H05 VV-F



**Enrouleurs électriques 230 V
15 mètres**



1,5 mm² H05vv-F

RA8890

GARANTIE M2

HP - 2,5 mm² H07RN-F

RA8894

GARANTIE M2

**Enrouleurs mobiles
de câble 25 et 50 mètres
longs**

**INDI
SPEN
SAM**



L 25 m
UK-25-F

GARANTIE M2

L 50 m
UK-50-F

GARANTIE M2

Socket des prises de courant en matière réfractaire permettant de solliciter les prises au maximum. Câble vinyle Breflex couleur rouge signal. Tambour moulé en matière plastique antichocs. Support rigide en tube garni d'une poignée de transport en matière isolante.

Tuyaux à spirale flexible

Tuyau en Polyurethane (PU) 8x12 de 7,5 mètres - RA8633.
Tuyau en Polyurethane (PU) 8x12 de 12,5 mètres - RA8634.
Avec raccord 360°.

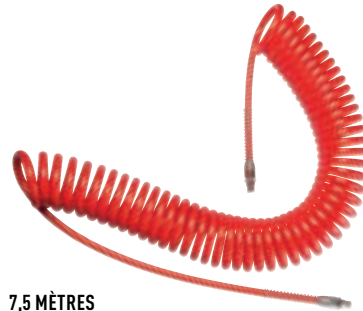

7,5 MÈTRES

RA8633

GARANTIE M1

12,5 MÈTRES

RA8634

GARANTIE M1



Équilibreur

Capacité du câble de 1 à 5 kg



RÉF.	KG	CABLE CM	PRIX
RASB3000	1,5 - 3	160	
RASB5000	3 - 5	160	

GARANTIE M1

**Enrouleurs
20 mètres**

Entrée d'air : 3/8"



ENROULEUR AIR / EAU À BASSE PRESSION

RÉF.	ENTRÉE/ SORTIE BSPT	pression de travail BAR	température de travail CELCIUS	matière	capacité du tuyau I.D	M	PRIX
RA8863	3/8"	20	-20°C-+60°C	Polymère hybride	3/8"	20	

GARANTIE M2

ENROULEUR POUR GRAISSE ET HUILE (HYDRAULIQUE)

RÉF.	ENTRÉE/ SORTIE BSPT	pression de travail BAR	température de travail CELCIUS	matière	capacité du tuyau I.D	M	PRIX
RA8867	3/8"	330	-40°C-+99°C	SAE R2	3/8"	20	

GARANTIE M2

NEW

Enrouleurs d'air

Tuyau en PU de 10 à 20 mètres
Pour l'air et l'eau



RÉF.	MM	M	KG	PRIX
RA8834	6x10	10	5	
RA8830	8x12	15	5	
RA8831	10x15	20	5	
RA8833	13x18	12	5	

GARANTIE 2

Enrouleur d'air 15 mètres

Tuyau en polymère hybride de 10 x15 mm de 15 mètres.
L'enrouleur est équipé d'un tuyau en caoutchouc de haute qualité, qui peut être utilisé pour l'air et l'eau.
Il est équipé d'un arrêt à bille avec dispositif de blocage, qui permet de tirer le tuyau à la longueur souhaitée, où le tuyau se bloque.
Lors du rangement, le tuyau est enroulé de manière ordonnée au moyen d'un guide et cela évite d'endommager le tuyau, afin de garantir sa longévité.

RA8870

GARANTIE 2



Enrouleur d'air 10 mm 15 mètres à fixer

ENR-A10

GARANTIE 2



Boîtier en matière plastique incassable. Support de fixation murale, orientable à 180°. Fourni avec dispositif d'arrêt du tuyau tous les 50 cm.
Ressort convenable pour 20 000 cycles complets. Température d'utilisation de -5°C à 50°C. Raccord de sortie fileté 1/4" pour connexion sur un coupleur rapide.
Longueur du câble déroulé : 15 m + 1 m de raccordement mural. Type du tuyau : Polyuréthane.
Diamètre intérieur : 10 mm. Pression maxi : 15 bar. Raccord sortie : 1/4" M.

**INDI
SPEN
SAM**

NOUVEAU

3 BONNES RAISONS DE COMMANDER CETTE GAMME



Batterie haute puissance, pour une performance maximale, une utilisation continue et efficace.



Sécurité, 5 protections : surcharge, décharge profonde, surintensités, courts-circuits et contrôle de température.



Longue durée de vie : robustesse exceptionnelle, >80 % de sa capacité de charge après 500 cycles.



16V 2A



- > **ULTRA-LÉGÈRE ET MANIABLE**
- > **RÉALISE LES DESSERRAGES QUOTIDIENS**
jusqu'à 450 Nm
- > **SÉLECTION RAPIDE**
du mode adapté

- > **CHANGEMENT RAPIDE D'OUTILS**
grâce à la rétrocompatibilité
- > **LEDS : PERMETTENT UNE UTILISATION OPTIMALE**
dans des zones sombres

- > **ULTRA-LÉGÈRE ET MANIABLE**

- > **COUPLE DE 180 Nm :**
Opérations de vissage et de dévissage plus productives
- > **3 CONTRÔLES DE VITESSE :** Permet de réaliser toutes les opérations de vissages et dévissages avec une seule visseuse

- > **FREIN MOTEUR D'URGENCE :**
Réduit le risque d'entorses et de TMS
- > **EQUILIBRAGE DU POIDS AU CENTRE DE LA POIGNÉE :**
Permet une utilisation plus longue et plus précise de la visseuse

Clé à chocs compacte 1/2" brushless 16V

Poids (avec batterie 2Ah) : 1,22 kg
L x l x h : 124 x 66 x 208 mm
Couple de décollement : 450 Nm
Couple de serrage (Nm) : 340 Nm
Coffret comprenant 2 batteries 2Ah + chargeur 2.5A

V16-CC12K

GARANTIE M2

Visseuse à chocs compacte 1/4" brushless 16V

Poids (avec batterie 2Ah) : 1,22 kg
Couple de vissage maximum (mm) : 180 Nm
L x l x h : 125 x 55 x 202 mm
Coffret comprenant 2 batteries 2Ah + chargeur 2.5A

V16-VC

GARANTIE M2

Batterie LI-ION brushless 16V 2AH

Haute puissance de multiplication, forte sortie
Conçue pour une performance maximale, la technologie à haute densité énergétique permet une utilisation continue des outils adaptés, réduit les interruptions de charge et booste l'efficacité de votre travail.

V16-B2AH

GARANTIE M2



Chargeur de batterie 16V 2A

Indicateurs LED Intuitifs
Un coup d'œil suffit pour connaître l'état de la charge : en cours, presque terminé, ou pleinement chargé, pour organiser facilement vos rotations de batteries.
Entrée : 100-240V ~50/60Hz 0.8A
Sortie : 16,8V ~2.0A

V16-BC2A

GARANTIE M2

ACCESSOIRES COMPATIBLES 16V



20V2AH
COMPATIBLE
20V4AH

- > LÉGÈRE ET MANIABLE
- > RÉALISE LES DESSERRAGES QUOTIDIENS jusqu'à 1180 Nm
- > SÉLECTION RAPIDE du mode adapté

- > FACE ANTI-DÉRAPANTE : empêche la machine de glisser dans l'atelier
- > CHANGEMENT RAPIDE D'OUTILS grâce à la rétrocompatibilité
- > LEDS : PERMETTENT UNE UTILISATION OPTIMALE dans des zones sombres

- > LÉGÈRE ET MANIABLE
- > COUPLE DE 70 Nm : Opérations de vissages et de perçage plus productive
- > SÉLECTION RAPIDE du mode adapté
- > FACE ANTI-DÉRAPANTE : empêche la machine de glisser dans l'atelier
- > CHANGEMENT RAPIDE D'OUTILS grâce à la rétrocompatibilité
- > LEDS : PERMETTENT UNE UTILISATION OPTIMALE dans des zones sombres

- > VITESSE CONSTANTE DU MOTEUR : Perçage plus fluide et avec une meilleure finition
- > FREIN MOTEUR D'URGENCE : Réduit le risque d'entorses et de TMS

Clé à chocs compacte 1/2" brushless 20V

Poids (avec batterie 4Ah) : 2,52 kg
L x l x h : 170 x 76 x 228 mm
Couple de décollement : 1180 Nm
Couple de serrage (Nm) : 900 Nm
Coffret comprenant 2 batteries 4Ah + chargeur 2.5A

V20-CC12

GARANTIE M2

Perceuse visseuse à batterie 13mm

Poids (avec batterie 2Ah) : 1,55 kg
Capacité de perçage maximum (mm) : Bois - 40 mm / Acier - 13 mm
L x l x h : 158 x 76 x 206 mm
Coffret comprenant 2 batteries 2Ah + chargeur 2.5A

V20-PV

GARANTIE M2

Batterie LI-ION brushless 20V 4AH

Haute puissance de multiplication, forte sortie
Conçue pour une performance maximale, la technologie à haute densité énergétique permet une utilisation continue des outils adaptés, réduit les interruptions de charge et booste l'efficacité de votre travail.

V20-B4AH

GARANTIE M2



Chargeur de batterie 20V 4A

Indicateurs LED Intuitifs
Un coup d'œil suffit pour connaître l'état de la charge : en cours, presque terminé, ou pleinement chargé, pour organiser facilement vos rotations de batteries.
Entrée : 100-240V ~50/60Hz 2.0A
Sortie : 21,5V ~4.0A

V20-BC4A

GARANTIE M2

IDÉALE POUR TRAVAILLER SUR TOUS LES ASSEMBLAGES GRIPPÉS, CORRODÉS ET / OU NÉCESSITANT UN DÉCOLLEMENT D'ÉCROU PUISSANT

Clé à chocs 1/2" brushless 18V

Carré d'entraînement : 1/2" (12,7 mm).
Couple maxi : 1000 Nm.
Vitesse (tr/min) : 0 à 900 / 1200 / 1900.
Frappe (cps/min) : 1200/ 1600 /2400.
Batterie : Lithium-ion 18V / 4Ah
 Ampérage mini : 4 Ah.
 Indicateur niveau batterie.
 Corps et batteries résistants aux solvants et hydrocarbures dans l'atelier.
Poids : 2,9 Kg. IP54.
Temps de charge : 1h30.



PUISSANTE

Couple de décollement 1000 Nm.

Douilles à chocs disponibles sur le catalogue général.

ASTUCIEUX

Eclairage optimal du poste de travail via une LED puissante.

LONGÉVITÉ

BRUSHLESS : Moteur sans charbon pour un meilleur rendement et une durée de vie accrue. Ne nécessite pas d'entretien.

Batterie de recharge P210-KB
 Chargeur de batterie de recharge P-210-KC



Livrée dans une mallette antichoc avec un chargeur avec 2 batteries Lithium-ion.

P-210-K

GARANTIE 2



Plateaux magnétiques

150 x 30 mm

RAMG1000



GARANTIE

240 x 140 x 42 mm



RAMG2000

GARANTIE

NEW



Support magnétique 1/2" clé à chocs

Version avec 4 aimants pour plus de stabilité

RAMG8001

GARANTIE

Coffret de douilles à chocs 1/2" de 19 outils en mm

- x17 Douilles : 9 - 10 - 11 - 12 - 13 - 14 - 16 - 17 - 18 - 19 - 21 - 22 - 23 - 24 - 27 - 30 - 32 mm.
- 1 Rallonge 125 mm.
- x1 Cardan.

x19

1/2"



72-NS19

GARANTIE 3

Douille à chocs 1/2" jeu de 40 - en coffret

Le coffret idéal pour les outils pneumatiques, 38 douilles 1/2" à chocs, mixés entre courtes et longues, ainsi qu'une rallonge et un cardan. Ce coffret vous accompagnera quotidiennement dans toutes vos opérations de serrage et de desserrage en utilisant des outils pneumatique.

- x19 Douilles courtes : 9 - 10 - 11 - 12 - 13 - 14 - 15 - 16 - 17 - 18 - 19 - 20 - 21 - 22 - 23 - 24 - 26 - 27 - 30 mm
- x19 Douilles longues : 9 - 10 - 11 - 12 - 13 - 14 - 15 - 16 - 17 - 18 - 19 - 20 - 21 - 22 - 23 - 24 - 26 - 27 - 30 mm
- x1 Rallonge 125 mm.
- x1 Cardan.

1/2"

x40

19151

GARANTIE 3



Coffret de douilles tournevis 1/2" 6 pans à chocs

Composition :
X9 Embouts 78mm
5-6-7-8-10-12-14-17-19mm
Poids : 1,4 Kg

1/2"

x9

CP-NSCJ

GARANTIE 3



Coffret de douilles tournevis 1/2" Torx® à chocs

Composition :
X9 Embouts longueur de 80 à 100mm
T20 - T25 - T30 - T40 - T45 - T50 - T60 - T70
Poids : 1,1 Kg

1/2"

x9

CP-NSTJ

GARANTIE 3



Coffret de 8 douilles à chocs 1/2"

Coffret de 8 douilles 1/2" (13,14,17,19,21,22,23,24 mm)



x8

19140

GARANTIE 3

Jeu de douilles impact 1/2" sur rack de rangement

Douilles impact 1/2" courtes 6 pans en mm
8 9 10 11 12 13 14 15 16 18 mm



x10

NS-J10R

GARANTIE 3

Coffret de 8 douilles à chocs 1/2" longues en mm

Coffret de 8 douilles 1/2" longues (13-14-17-19-21-22-23-24mm)



x8

19141

GARANTIE 3

GAMME S1



Le point "Y" = équilibrage parfait de la machine entre le corps, la poignée et le nez.

Clés à chocs

Gamme RODAC supérieure. Machines puissantes de conception ergonomique. Haute qualité de fabrication et durée de vie prolongée. Design unique!



RC2751BC

Douilles impact de 13 à 19, 21 et 24 mm



RC2780BC

Douilles impact avec protection plastique 17, 19, 21 mm + Douilles impact 22, 23, 24 mm

RÉF.						PRIX
	NM	L/MIN	RPM	KG		
RC2690 1138	3/8"	434	118	7.500	1,3	
RC2780 1148	1/2"	1.350	153	10.000	2,0	
RC2780T 1148CC	1/2"	90-130	153	6.500	2,0	
RC3780 1163	3/4"	1.492	139	5.000	2,6	
RC8880 1178P	1"	1.500	250	5.000	2,0	

GARANTIE M2

BESTSELLER



STUBBY

La plus compacte des clés à chocs 1/2"

Double marteau = Double frappe = Moins de vibrations pour une puissance élevée de 650Nm au déserrage ! Léger. Utilisable d'une seule main. Corps en composite. Design unique!

L = 12 cm !

RÉF.						PRIX
	NM	L/MIN	RPM	KG		
RC2751 1148M	1/2"	610	120	9.000	1,3	

GARANTIE M2

Clés à chocs 1/2" en coffret

RÉF.						PRIX
	NM	L/MIN	RPM	KG		
RC2751BC 1148M90	1/2"	610	120	9.000	1,1	
RC2780BC 1148-90	1/2"	1.350	153	10.000	1,1	

GARANTIE M2

Clé à chocs 1/2"

1 Couple max. 550 Nm.
2 vitesses de rotation 9.000 Rpm
Consommation d'air 120 U/min.
Poids 1.3 Kg.
Idéale pour les zones confinées.
Tête inclinable à 360°.

ULTRA COMPACTE



RC2851

GARANTIE M2



NEW

BLACKLINE THE PREMIUM LINE

Pour une utilisation intensive,
mécanisme à double frappe, corps
en composite, léger et durable !
Adaptée pour l'utilisateur
professionnel le plus exigeant !



Clé à chocs 3/8"

- DOUBLE MARTEAU
- POIDS LÉGER
- TRÈS PUISSANTE
- MATÉRIAUX DE HAUTE QUALITÉ

RÉF.						PRIX
	NM	L/MIN	RPM	KG		
RC660 1132P	3/8"	583	260	12.000	1,2	

GARANTIE M2



Clé à chocs 1/2"
COMPACTE !

RÉF.						PRIX
	NM	L/MIN	RPM	KG		
RC2850 1149P	1/2"	624	260	12.000	1,2	

GARANTIE M2



1/2"

NEW

Clé à chocs
1/2"

RÉF.						PRIX
	NM	L/MIN	RPM	KG		
RC2890 1151P	1/2"	1.400	260	8.000	1,9	

GARANTIE M2



Clé à chocs 3/4"

RÉF.						PRIX
	NM	L/MIN	RPM	KG		
RC3850 1167P	3/4"	2.035	475	5.000	3,4	

GARANTIE M2



1"

Clé à chocs 1"

RÉF.						PRIX
	NM	L/MIN	RPM	KG		
RC8850 1175	1"	2.035	475	5.000	3,5	

GARANTIE M2

Clé à chocs 1" longue série Metallic

Clé avec marteau double frappe pour utilisation intensive.

INDISPENSAM



PN-237

GARANTIE 36M2

COUPLE MAXI DÉVISSAGE (NM)	2500	CONSOMMATION (L/MN)	580
COUPLE UTILISABLE (NM)	2200	RACCORD ALIMENTATION	3/8"
VITESSE DE ROTATION (TR/MN)	4200	L X H X L (MM)	520x180x120
PRESSION ALIMENTATION (BAR)	6,8	POIDS (KG)	10,600
NIVEAU SONORE DB(A)	92	VIBRATIONS M/S2	15

Clé à chocs 3/8" compacte 75 Nm



RÉF.						KG	PRIX
	NM	L/MIN	RPM	KG			
RC632 1120	3/8"	75	170	9.000	1,1		

GARANTIE 36M2

Clé à chocs 1" aluminium à broche longue 2400 Nm

Extra légère. Conception ergonomique à axe long pour accès difficile. Longueur 524mm

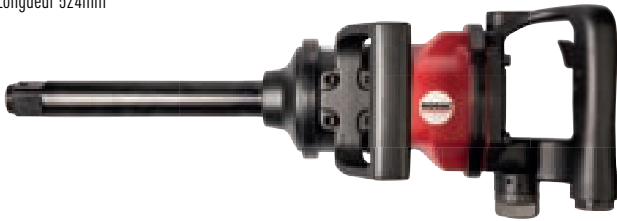

RÉF.						KG	PRIX
	NM	L/MIN	RPM	KG			
RC766 1181S200	1"	2400	282	6.000	7.8		

GARANTIE 36M2

Clé à chocs 1" longue 2441 Nm

LA QUALITÉ À PRIX ABORDABLE

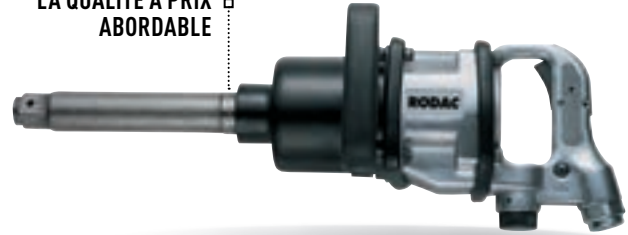

RÉF.						KG	PRIX
	NM	L/MIN	RPM	KG			
RC762L	1"	2.441	222	4.200	11,2		

GARANTIE 36M2

Clé à chocs 1" 3800 Nm

Conception compacte à axe court.

NEW



LA CLÉ LA PLUS PUISSANTE DE LA GAMME !

RÉF.						KG	PRIX
	NM	L/MIN	RPM	KG			
1007401A	1"	3.800	700	4.100	8,9		

GARANTIE 36M2

Clés à chocs 1" 3000 Nm

Un design moderne. Machine puissante. Disponible avec axe long ou court. RC765B : 420 mm de longueur. RC765BL : 520 mm de longueur.



RÉF.						KG	PRIX
	NM	L/MIN	RPM	KG			
RC765B 1184	1"	3.000	380	4.800	8,3		
RC765BL 1184S200	1"	3.000	380	4.800	8,3		

GARANTIE 36M2

Jeu de 9 douilles pour extraction d'écrous difficiles

Contient : 3/8" 2, 3, 4, 5, 6 mm, 1/2" 8, 10, 12, 14 mm sur rail.

x9

1/2"

3/8"



RA8690

GARANTIE 3



Jeu de 9 douilles 1/2" à chocs

Contient : 13, 14, 15, 16, 17, 18, 19, 21, 24 mm sur rail.

x9

1/2"

RA8679

GARANTIE 3



Jeu de 8 douilles 1/2" à chocs

Contient : 8 douilles à chocs 12, 13, 14, 15, 17, 19, 21 et 22 mm

x8

RA8692

GARANTIE 3

INDI SPEN SAM



Jeu de réducteurs à chocs

Contient : Réducteur 1/2" - 3/4", Réducteur 3/4" - 1/2", Réducteur 1/2" - 3/8", Réducteur 1/4" - 3/8", Réducteur 3/8" - 1/4", Réducteur 3/8" - 1/2".

20029S00A

GARANTIE 3

x6

NEW



Coffret de douilles à chocs 3/4" de 18 outils en mm

3/4"

- x16 douilles : 19 - 21 - 22 - 23 - 24 - 27 - 29 - 30 - 32 - 33 - 34 - 35 - 36 - 38 - 41 - 42 mm
- x1 rallonge impact 3/4"
- x1 cardan.

x18

72-NC18

GARANTIE 3



Coffret de 8 douilles 3/4"

3/4"

Contient : 8 douilles 3/4" 24, 27, 29, 30, 32, 33, 34, 36 mm

19160

GARANTIE 3

x8



Coffret de 8 douilles impact 1"

Contient : Douilles impact 1" courtes 6 pans : 24, 27, 30, 32, 33, 36, 38, 41 mm

x8

1"

19170

GARANTIE 3



Coffret de 8 douilles 1" longues

1"

- x8 douilles : 24 - 27 - 30 - 32 - 33 - 36 - 38 - 41 mm.

x8

19171

GARANTIE 3



Clé à rochet 1/4" ou 3/8" 34 Nm

Super mini,
Idéale pour les espaces réduits.



RÉF.							PRIX
	NM	L/MIN	RPM	CM	KG		
1013300A 10246P	1/4"	34	108	260	13	0,45	
1014300A 10256P	3/8"	34	108	260	13	0,45	

GARANTIE 2

Clé à rochet 1/4" ou 3/8" 41 Nm

Mini, puissante et compacte.
Avec interrupteur haut / bas.



RÉF.							PRIX
	NM	L/MIN	RPM	CM	KG		
RC583 1039P	1/4"	41	113	200	19,6	0,5	
RC584 1031P	3/8"	41	113	200	19,6	0,5	

GARANTIE 2

Clé à rochet 1/2" 68 Nm

Couple limité pour serrage délicat.
Avec interrupteur haut / bas.



RÉF.							PRIX
	NM	L/MIN	RPM	CM	KG		
RC590 10426P	1/2"	68	113	150	25,6	1,2	

GARANTIE 2

Clé à rochet 1/2" 140 Nm



RÉF.							PRIX
	NM	L/MIN	RPM	CM	KG		
RC468 1045	1/2"	140	140	150	36	2,0	

GARANTIE 2



Clés à rochet 1/2" ou 3/8" 122 Nm



RÉF.							PRIX
	NM	L/MIN	RPM	CM	KG		
1014100A 1033	3/8"	122	105	160	25	1,25	
1015100A 1034	1/2"	122	105	160	25	1,25	

GARANTIE M2

Clé à rochet 3/8" ou 1/2" 102 Nm

Usage intensif et industriel.



RÉF.							PRIX
	NM	L/MIN	RPM	CM	KG		
1014400A 1032	3/8"	102	140	400	28	1,28	
1015400A 1044P	1/2"	102	113	400	28	1,28	

GARANTIE M2

COMPLET !

NEW

Clé à rochet 1/4" + 3/8" en coffret réversible

Contenu :

- X1 RC582 clé à cliquet pneumatique avec tête ouverte
- X1 Tête cliquet interchangeable 1/4" + 3/8"
- X1 Tête cliquet porte embout
- X1 Cliquet 1/4"
- X10 Douilles 1/4" 5,5-6-7-8-9-10-11-12-13-14 mm
- X1 Cardan 1/4"
- X1 Porte embout 1/4" avec blocage
- X1 Rallonge avec blocage 1/4"
- X1 Rallonge emmanchée 1/4"
- X1 Embout de vissage 1/4" 25 mm

RÉF.						PRIX	
	NM	L/MIN	RPM	KG			
RC582BC 1020-91P	1/4" + 3/8"	15,5	41	113	850	0,5	

GARANTIE M2



Clé à rochet 1/4" - 3/8" réversible

POLYVALENTE : Son carré d'entraînement 1/4" 3/8" apporte la solution à de nombreux problèmes de serrage sur les organes mécaniques difficiles d'accès.

PRACTIQUE : Très facile à manipuler grâce à sa légèreté (500 g) et à sa compacité.

RÉF.							PRIX
	NM	L/MIN	RPM	CM	KG		
RC582 1020	1/4" - 3/8"	41	113	850	40	0,5	

GARANTIE M2



**PREMIUM
LINE**



Perceuse 10 mm

Corps en aluminium
Usage industriel et intensif

3 POSSIBILITÉS DE
CONNEXION D'AIR

RÉF.	TR/MN	KW	KG	PRIX
RC2020A	1600	0,2	0,6	

GARANTIE 3 ANS



Perceuse 13 mm

Corps en aluminium avec poignée
Usage industriel et intensif

RÉF.	TR/MN	KW	KG	PRIX
RC2022A	750	0,4	0,9	

GARANTIE 3 ANS

Perceuse d'angle 6 mm

Mandrin à serrage rapide.



RÉF.	TR/MN	KW	KG	PRIX
RC208RA 1724	1.400	0,50	0,9	

GARANTIE 3 ANS

Perceuse pistolet 10 mm

Mandrin automatique sans clé, réversible



RÉF.	TR/MN	KW	KG	PRIX
RC2110 1711-1P	2.000	0,37	1,0	

GARANTIE 3 ANS

Perceuse droite 10 mm

**INDI
SPEN
SAM**



RÉF.	TR/MN	KW	KG	PRIX
RC217A 1725	4.500	0,50	0,9	

GARANTIE 3 ANS

COMPOSITIONS ET SÉLECTION D'OUTILS

OUTILS À MAIN ET OUTILS MÉTIERS

OUTILS SPÉCIFIQUES AUTOMOBILE

EQUIPEMENTS D'ATELIERS

Perceuse pistolet avec poignée 13 mm



RÉF.	TR/MN	KG	PRIX
RC214A 1730-1	800	0,55	1,6

GARANTIE 2 ANS

Perceuse pistolet 13 mm

Mandrin automatique sans clé, réversible



RÉF.	TR/MN	KG	PRIX
RC2113 1728	800	0,37	1,3

GARANTIE 2 ANS

COMPLÉT !

Perceuse 10 mm en coffret

13 forets: 1.5, 2, 2.5, 3, 3.2, 3.5, 4, 4.5, 4.8, 5, 5.5, 6, 6.5 mm

RÉF.	TR/MN	KG	PRIX
RC206ABC	1800	0,50	1,4

GARANTIE 2 ANS



Visseuse pistolet 1800 TR/MIN



COUPLE RÉGLABLE DE L'EXTÉRIEUR



RÉF.	TR/MN	NM	KG	PRIX
RC3418 1765	1.800	2,2 - 5,6	1,1	

GARANTIE 2 ANS

Visseuse droite 550 TR/MIN

Couple réglable, pour usage industriel
PUSH TO START



RÉF.	TR/MN	NM	CM	KG	PRIX
RC3460 1758P	550	1,5 - 9,5	21,5	0,79	

GARANTIE 2 ANS

Burineur hexagonal

Inclus ressort RAB620



RÉF.	CPM	MM	MM	KG	PRIX
RC275HR 1216	2.500	11	67	1,7	

GARANTIE 3 ANS M2

Burineur hexagonal

Inclus bague de retenue métallique RA293



RÉF.	CPM	MM	MM	KG	PRIX
RC293H 1207	3.200	11	66	2,56	

GARANTIE 3 ANS M2



Burineurs en coffret

RC275BCB: 5 burins pour tous vos travaux de bâtiment.
RC293HBCB: 5 burins + bague de retenue métallique.

RÉF.	CPM	MM	MM	KG	PRIX
RC275BCB 1207-902	2.500	11,0	67	1,7	
RC293HBCB 1207-902	3.200	11,0	66	2,56	

GARANTIE 3 ANS M2

Burineur

Pour travail du métal
5 burins inclus



RÉF.	CPM	MM	MM	KG	PRIX
RC293HBC 1207-901	3.200	11,0	66	2,5	

GARANTIE 3 ANS M2

Burineur

Pour travail du métal
5 burins inclus



RÉF.	CPM	MM	MM	KG	PRIX
RC296BC	2.600	11,0	73	2,2	

GARANTIE 3 ANS M2

**INDI
SPEN
SAM**

Dérouilleur droit

19 aiguilles 3 mm



RÉF.	CPM	CM	MM	KG	PRIX
RC4117 1262	3.700	375	33	2,7	

GARANTIE M2

Dérouilleur pistolet

19 aiguilles 3 mm



RÉF.	CPM	CM	MM	KG	PRIX
RC4115 1240P	3.000	290	11	2,6	

GARANTIE M2

NEW



Dérouilleur ultra compact

Dérouilleur compact avec 13 aiguilles coniques d'un diamètre de 1.4 mm

Cela permet de nettoyer de manière optimale les petites surfaces. Cet outil peut être tenu comme un crayon, permettant un travail très précis.

3.000 coupes/min - 89 DBA
Course du piston 22mm - piston de 1,4mm
Pression de service : 6.3 max

RÉF.	L/MIN	MM	M/S.2	KG	PRIX
RC4113	1/4"	48	235	6,9	0,48

GARANTIE M2

2 EN 1



Pistolet à extruder
CARTOUCHES OU SACHETS

AVEC RÉDUCTEUR
INCORPORÉ

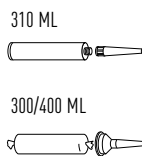

RÉF.	L/MIN	CM	KG	PRIX
RC119N 1861P	200	55	1,4	

GARANTIE M2



Pistolet à extruder
SACHETS

AVEC RÉDUCTEUR
INCORPORÉ

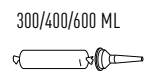

RÉF.	L/MIN	CM	KG	PRIX
RC120N 1891	200	46	1,1	

GARANTIE M2



Pistolet à extruder
CARTOUCHES
310 ML



RÉF.	L/MIN	CM	KG	PRIX
RC107 1860P	200	32	1,2	

GARANTIE M2

Meuleuse pour autocollants

Comprend disque en caoutchouc RA53336 pour autocollants



RÉF.	TR/MN	L/MIN	CM	KG	PRIX
RC533 1617	4.000	350	20	1,0	

GARANTIE M2

Couteau pare-brise livré sans lame

Lames de rechange RA31324SET et RA31332SET.



RÉF.	CM	L/MIN	KG	PRIX
RC332 1820	24	360	1,0	

GARANTIE M2

Pistolet pour traitements de protection

Pour le traitement de toutes les surfaces de protection et revêtements. Capacité 1 litre. Livré avec les sondes RA12901, RA12902 et RA12903.



RÉF.	CM	KG	PRIX
RC129	39	1,6	

GARANTIE M2

Pistolet à liquides

Capacité 1 litre



RÉF.	CM	KG	PRIX
RC175	26	0,11	

GARANTIE M2

Pistolet peinture HVLP

Pour peinture à base d'eau et traditionnelle. Inclus buse 1,4 mm, option buse 1,3 + 1,7 + 2,0 - 2,5 mm. Godet de 600 CC.



RC1200H | 1866P



GARANTIE M2

Pistolet de graissage

NEW

Capacité 0,4 litre, avec alimentation continue. Pour graisse en vrac et cartouche.



RÉF.	CM	KG	PRIX
RC1170 1881	15,7	1,4	

GARANTIE M2



Riveteuse en coffret

Force de traction kg-mm : 8300
 Entrée d'air BSP : 1/4"
 Diamètre tuyau min mm : 8
 Pression de service max. psi : 6,3
 Capacité de son DBA : 76
 Vibration M/S.2 : 1,3
 Longueur : 230 mm. Largeur : 75 mm.
 Hauteur : 275 mm.

NEW



Riveteuse 2,4 - 4,8 mm

Rivets 2,4 / 3,0-3,2 / 4,0 / 4,8

RÉF.	KG-MM	KG	PRIX
RC191BC 1850-90	10.900	1,9	

GARANTIE M2

RÉF.	KG-MM	KG	PRIX
RC191 1845	8.300	1,9	

GARANTIE M2

Poinçonneuse



RÉF.	L/MIN	MM	CM	KG	PRIX
RC236 1818P	113	1 - 5	25	1,2	

GARANTIE M2

Crayon graveur



RÉF.	BPM	L/MIN	CM	KG	PRIX
RC1800P 1800P	500	30	17	1,2	

GARANTIE M2

Cisaille



RÉF.	L/MIN	MM	CM	KG	PRIX
RC224 1817	115	1,8	25,8	1,2	

GARANTIE M2

Grignoteuse



RÉF.	L/MIN	MM	CM	KG	PRIX
RC4005 1816	220	1,25	18	0,9	

GARANTIE M2

Scie à tôle + 5 lames 24 dents + 5 lames 32 dents

**INDI
SPEN
SAM**



RÉF.	BPM	MM	L/MIN	KG	PRIX
RC312SET 1807P	9.000	1,6	270	0,5	

GARANTIE M2



INDISPENSAM

Tronçonneuse

Tête réglable à 3 positions. La machine peut tourner à droite et à gauche pour influencer la pluie d'étincelles. Le moteur pneumatique de 0,8 CV fournit un couple plus élevé pour une plus grande capacité de coupe. Capuchon de protection rotatif à 360° qui permet d'influencer la vitesse. Conception à dégagement rapide simplifiant le réglage de la position de la tête flexible.



RÉF.					PRIX		
	L/MIN	RPM	CM	M/S.2	KG		
RC274	1/4"	200	16.000	245	4,9	1,3	

GARANTIE M2



Tronçonneuse pour disques ø 125 mm



RÉF.					PRIX
	TR/MN	KW	L/MIN	KG	
RC26125 1636	12.000	0,8	280	1,7	

GARANTIE M2

Tronçonneuse pour disques ø 50 mm

Adaptée pour la coupe et le broyage. Consommation d'air réduite: 113L/min. Faible niveau sonore: 83Db, MINI: 129mm.



RÉF.					PRIX
	TR/MN	KW	L/MIN	KG	
RC272 1642	20.000	0,25	113	0,5	

GARANTIE M2

Tronçonneuse pour disques ø 75 mm



RÉF.					PRIX
	TR/MN	KW	L/MIN	KG	
RC2675 1634L	22.000	0,37	350	0,82	

GARANTIE M2

BESTSELLERS

Tronçonneuse longue pour disques ø 100 mm

Consommation d'air réduite - longueur 377 mm
Bouton de blocage d'arbre
Carter de protection ajustable (126° - 11 positions)
Convient pour les coupes profondes et les endroits difficilement accessibles



RÉF.					PRIX
	TR/MN	KW	L/MIN	KG	
RC261 1645	14.000	0,7	113	1,7	

GARANTIE M2

Meuleuse 6 mm

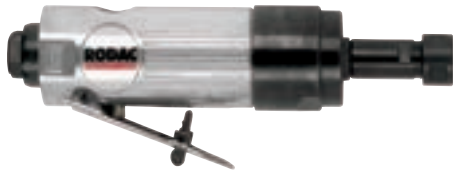

RÉF.	TR/MN	KW	L/MIN	KG	PRIX
RC535 1620	4.500	0,35	230	0,8	

GARANTIE 2 ANS

Meuleuse 6 mm

Consommation d'air réduite : 113L/min.
Faible niveau sonore : 79dB(A)



RÉF.	TR/MN	KW	L/MIN	KG	PRIX
RC534 1610G	22.000	0,34	113	0,7	

GARANTIE 2 ANS

Meuleuse 6 mm compacte

MINI : 172 mm !

NEW

RÉF.	TR/MN	KW	L/MIN	KG	PRIX
RC133 1651P	25.000	0,15	200	0,4	

GARANTIE 2 ANS



Meuleuse 6 mm, 45°



RÉF.	TR/MN	KW	L/MIN	KG	PRIX
RC138 1639GP	22.000	0,15	200	0,6	

GARANTIE 2 ANS

Meuleuse 6 mm, 90°



RÉF.	TR/MN	KW	L/MIN	KG	PRIX
RC139 1638GP	22.000	0,15	200	0,6	

GARANTIE 2 ANS

Meuleuse 6 mm longue métallique



RÉF.	TR/MN	KW	L/MIN	KG	PRIX
RC530L 1616P	22.000	0,37	200	0,6	

GARANTIE 2 ANS

Meuleuse 6 mm longue poignée confort ABS



RÉF.	TR/MN	KW	L/MIN	KG	PRIX
RC133L 1652P	25.000	0,15	200	0,9	

GARANTIE 2 ANS

Meuleuse 6 mm

ÉCONOMIQUE



RÉF.	TR/MN	KW	L/MIN	KG	PRIX
RC530 1610	22.000	0,37	200	0,5	

GARANTIE 2 ANS

Disponible en coffret

Coffret comprenant:
La meuleuse RC530 et un jeu de 10 meules sur tige. Idéal pour tous vos travaux professionnels.

RC530BC | 1610-90

GARANTIE 2 ANS



INDISPENSAM

Micro meuleuse 6 mm

Vitesse de rotation réglable.
Fournie avec 10 pierres d'émouillage (3 mm).
Livrée en coffret.



RÉF.	TR/MN	MM	L/MIN	KG	PRIX
RC161BC 1608-90	20.000	0,37	113	0,7	

GARANTIE 2 ANS

Meuleuse avec brosses et disques en coffret



RÉF.	TR/MN	KG	PRIX
RC380BC2 1531-90P	3.500	4,2	

GARANTIE 2 ANS

Meuleuse droite pour pneu basse vitesse

Cette meuleuse combine une vitesse régulée (2500 tr/mn), une puissance de 450 W pour les finitions rapides et une poignée 'pleine main' très pratique pour l'opérateur lors du travail sur pneu. Cette meuleuse est une version spéciale pneumaticiens. Moteur puissant (450 W). Carter gainé confort. Échappement arrière canalisable silencieux. Variateur à commande digitale. Niveau sonore faible. L'équipement avec le flexible (Réf.19012) écarte l'air froid et évite la dispersion de la poussière de caoutchouc rendant la surface propre à la vulcanisation. Peut être livrée avec mandrin de 10 mm.



RÉF.	TR/MN	KW	L/MIN	KG	PRIX
RC1625G 16256	2.500	450	113	1,23	

GARANTIE 2 ANS

Meuleuse pour disques \varnothing 115-125 mm, ecrou rapide M14



RÉF.	TR/MN	KW	L/MIN	KG	KG	PRIX
RC7720 16616	10.000	0,51	500	1,8		

GARANTIE M2

Meuleuse M14 pour disques \varnothing 180 mm



RÉF.	TR/MN	KG	KG	PRIX
RC7240 1552	4.500	2,0		

GARANTIE M2

ACCESSOIRES : meules et disques



Disque à tronçonner
 \varnothing ou dim (MM) : 125x1,6x22
19608
GARANTIE

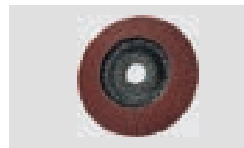

\varnothing ou dim (MM) : 125x22,23.
Grain : 60
12560-2
GARANTIE



Support meule sur tige
6 mm vis frontal \varnothing 10
19604
GARANTIE

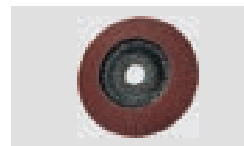

\varnothing ou dim (MM) : 125x22,23.
Grain : 80
12580-2
GARANTIE



Jeu de 10 meules
sur tige
RA1040SET
GARANTIE

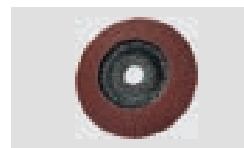

\varnothing ou dim (MM) : 125x22,23.
Grain : 120
125120-2
GARANTIE

DÉCOUVREZ L'ENSEMBLE DES ABRASIFS

PAGE 489 DU CATALOGUE INTÉGRAL OU SUR NOTRE SITE INTERNET SAM.EU



Ponceuse avec disques 50 & 75 mm



RÉF.	TR/MN	MM	L/MIN	KG	PRIX
RC163	15.000	50+75	190	0,8	

GARANTIE 3 ANS M2

Ponceuse orbitale avec disques 50 & 75 mm

Avec plateau velcro



RÉF.	TR/MN	MM	MM	L/MIN	KG	PRIX
RC169	15.000	50+75	4	190	0,8	

GARANTIE 3 ANS M2



Ponceuses à bandes 10 et 20 mm

RC8430: livrée avec 2 bandes abrasives de 10 x 328 mm
RC8440A: livrée avec 2 bandes abrasives de 20 x 520 mm

RÉF.	TR/MN	MM	L/MIN	KG	PRIX
RC8430 1310G	18.000	10x328	350	0,9	
RC8440A 1320G	18.000	20x520	350	0,9	

GARANTIE 3 ANS M2

NEW

Bandes de ponçage de rechange pour machine RC84...

(Lot de 10)



RÉF.	GRAIN	LARGEUR	POIDS(KG)	PRIX
KBA-10-36ZN 1310-36	36	10	0,06	
KBA-10-60ZN 1310-60	60	10	0,06	
KBA-10-80ZN 1310-80	80	10	0,06	
KBA-20-36ZN 1320-36	36	20	0,1	
KBA-20-60ZN 1320-60	60	20	0,1	
KBA-20-80ZN 1320-80	80	20	0,1	

GARANTIE 3 ANS

DISPONIBLE EN COFFRET !

Ponceuse avec disques 50 & 75mm (en coffret)

Comprend :
34 disques de ponçage 50mm
34 disques de ponçage 75mm



RC163BC | 1372-90

GARANTIE 3 ANS M2

Mini polisseuse 50-75 mm



RÉF.	TR/MN	MM	L/MIN	KG	PRIX
RC1565C 1565C	2.500	40/110/150	170	0,9	

GARANTIE 3 ANS M2

Mini ponceuse orbitale Ø 50-75 mm



RÉF.	TR/MN	MM	L/MIN	KG	PRIX
RC1346C 1346C	15.000	40/90/115	170	0,8	

GARANTIE 3 ANS M2

Ponceuse pour disques flexibles



RÉF.	TR/MN	MM	L/MIN	KG	PRIX
RC265 1520RP	18.000	75/115/140	425	0,6	

GARANTIE 3 ANS M2

Plateau de rechange pour ponceuse RC265



RÉF.	DÉSIGNATION	PRIX
RA8609	Plateau 75 mm	
RA8610	Plateau 115 mm	
RA8611	Plateau 140 mm	

GARANTIE 3 ANS

Ponceuse excentrique 150 mm

Sans huile, seulement 76 et 84 dB(A).
Avec aspiration.
Diamètre de mouvement excentrique pour les travaux de semi-finition et finition.



AVEC PLATEAU VELCRO
POLYVALENTE
pour disques 6/7/8/15 trous



RÉF.	TR/MN	MM	MM	L/MIN	KG	PRIX
RC92461S	12.000	150	5	57	0,7	

GARANTIE 2

ACCESSOIRES

RÉF.	DÉSIGNATION	Ø(MM)	TROUS	ACCROCHE	PRIX
RAP2960061	Plateaux	150	6+1	velcro	
RAP2960150S	Plateaux	150	15	velcro	
RA150070060	Disque abrasif "green"	150	15	-	
RAP2831301S	Plateaux	75	-	velcro	

GARANTIE 2

Ponceuse excentrique non ventilée de 150 mm

Seulement 76 dB(A).
Avec plateau velcro.



RÉF.	TR/MN	MM	MM	L/MIN	KG	PRIX
RC9361S 1453P	12.000	150	5	57	0,6	

GARANTIE 2

Ponceuse excentrique 150 mm

Seulement 76 dB(A).
Avec aspiration et plateau velcro



RÉF.	TR/MN	MM	MM	L/MIN	KG	PRIX
RC9461S 1441P	12.000	150	5	57	0,7	

GARANTIE 2

Ponceuse excentrique 150 mm

Sans huile, seulement 76 dB(A).
Avec aspiration et plateau velcro.



RÉF.	TR/MN	MM	MM	L/MIN	KG	PRIX
RC927V	7.000	150	10	115	1,8	

GARANTIE 2

Ponceuse lime 70x400 mm

RÉF.	TR/MN	MM	L/MIN	MM	KG	PRIX
RC8950 1389	3.000	70x400	230	26	3	

GARANTIE 2



**Gonfleur étaloné complet
contenu 15 litres**

Bar 0-8.
Poids 8,9 kg.

LA SOLUTION IDÉALE POUR STATIONS
DE CARBURANT ET GARAGES.
POMPE PNEUMATIQUE
ET RÉSERVOIR D'AIR.
L'EMBOUT DE REMPLISSAGE
REND CE GONFLEUR EXTRÊMEMENT
FLEXIBLE ET S'UTILISE PARTOUT !

RQN2017

GARANTIE  12



**Gonfleur étaloné avec
double échelle de lecture**

0-10 bar / 0-140 PSI

RC116D

GARANTIE  12

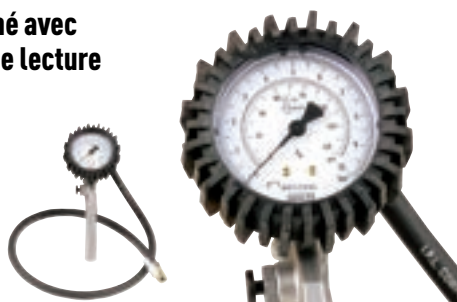

**Gonfleur étaloné
& calibré**

Longueur du tuyau
1 mètre - 0-10 bar.

RC1164

GARANTIE  12



Gonfleur 0 - 10 bar

Gonfleur étaloné de 0 à 10 bar.
Entrée d'air BSP : 1/4"
Poids : 0,7 kg
Tuyau : 1m

RC1165

GARANTIE  12



Pistolet nettoyage pneumatique type cyclone

Le pistolet nettoyant pneumatique crée un tourbillon d'air constitué de produit de nettoyage sous forme de microgouttelettes et balaye tout sur son passage. Idéal pour le nettoyage de l'intérieur des véhicules : tableaux de bord, conduits d'aération, tours de sièges, vide-poches, levier de vitesse, réservoirs d'essence, plaques d'immatriculation, pédalier, sièges, moquettes et tapis. A utiliser avec des nettoyants classiques ou spécifiques tels que dégraissants ou anti-odeurs.

RC740 | PN-740

GARANTIE  12



**INDI
SPEN
SAM**



Soufflette courte longue tige inclus

Aluminium
Longueur tige 160 mm.

RC113C

GARANTIE  M2



NEW

Soufflette PL

Longueur du tuyau 4 mètres.
Idéale pour camions et poids-lourd.

RC123

GARANTIE  M2



Soufflette extra longue

Longueur 1000 mm.
EXTRA LONGUE !

RC096

GARANTIE  M2

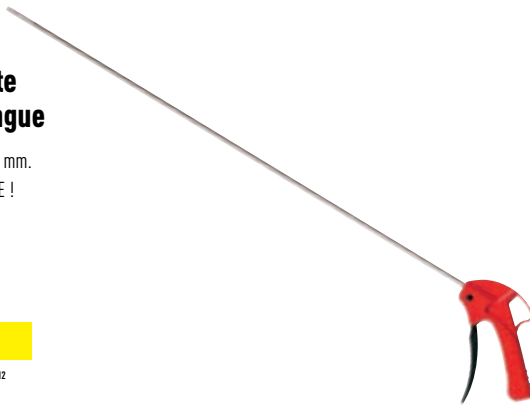

Soufflette

Équipée d'un embout en caoutchouc.
Disponible pour raccord EURO ou ORION.



RC006EU (EURO)
RC006OR (ORION)

GARANTIE  M2

Soufflette

Ergonomique de haute qualité.
Entrée d'air 1/4", usage industriel.

Corps en composite.
Poignée de débit d'air précise = Confort d'utilisation optimal.
Réduction à 90% du froid dans la poignée.
Tige inclinée à 30° pour plus de précision.

RC099

GARANTIE  M2



Soufflette longue

Soufflette en aluminium.
Longueur 300 mm.

+

Soufflette courte

Soufflette en aluminium.
Longueur 130 mm.

RC113+114

GARANTIE  M2

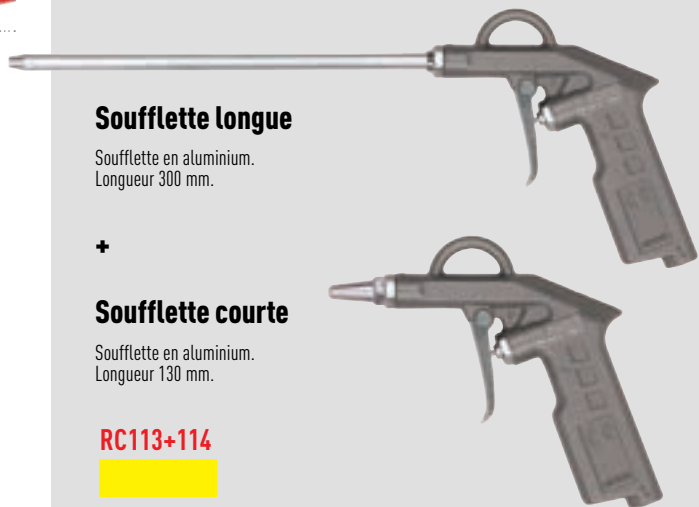

Pistolet de sablage

Capacité 1 litre - Poids 1 kg
Contient : RC188N + 4 embouts
+ RA188 (700 gr abrasif de sablage)

RC188NSET

GARANTIE  M2

Civière sur roue d'atelier

Dimensions 930 x 440 x 100 mm,
Capacité 90 kg.

TL3040

GARANTIE 



Civière sur roue d'atelier

7 roues pivotantes et 1 coussin inclinable en 3 positions.
Dimensions 1.190 x 455 x 150 mm. Capacité 90 kg.

TL3000N

GARANTIE 



Chaise de montage

Hauteur min. 450 mm
Hauteur max. 560 mm
Selle Ø 360 mm
Capacité max. 115 kg
Zone de stockage
magnétique pour vis, etc.



TL3050

GARANTIE 

Chaise de montage

Hauteur min. 435 mm
Hauteur max. 555 mm
Selle Ø 380 mm
Capacité max. 90 kg



TL3010N

GARANTIE 

**Bac à nettoyage
220 V 75 litres**

Permet le lavage rapide de petites
pièces mécaniques.
Le liquide de lavage est aspiré
par le système électrique.
Pinceau inclus

TL220N

GARANTIE  M1



Aspirateur 30 litres – Cuve Inox

Aspirateur professionnel conçu pour les ateliers automobiles
et centres auto, l'ASP-30 offre une puissance d'aspiration élevée
et une grande capacité de 30 litres.
Sa cuve inox garantit robustesse et durabilité pour un usage
intensif au quotidien. Cuve inox 30 L robuste.
Moteur puissant 1500 W. Dépression > 19 kPa.
Débit d'air 46 L/s. Accessoires professionnels Ø 40 mm.
Facile à déplacer grâce à ses roulettes.

Caractéristiques :
Alimentation : 220-240 V – 50/60 Hz
Puissance : 1500 W
Longueur câble : 5 m
Dimensions : 400x450x720 mm
Poids : 11,5 kg

ASP-30

GARANTIE  M1



NEW

La solution pro'lyvalente 100 outils

RAST91010

GARANTIE 





























-  **X1** Cliquet 1/2"
 -  **X19** Douilles 1/2" : 8-9-10-11-12-13-14-15-16-17 18-19-20-21-22-24-27-30-32 mm
 -  **X6** Douilles longues 1/2" : 14-15-16-17-19-22 mm
 -  **X2** Rallonge 1/2" : 125, 250 mm
 -  **X1** Cardan 1/2" : 5-16"
 -  **X5** Embouts de vissage  T 40-45-50-55-60
 -  **X3** Embouts de vissage  FD 8-10-12 mm
 -  **X2** Embouts de vissage  PZ 3-4
 -  **X2** Embouts de vissage  PH 3-4
 -  **X5** Embouts de vissage  H 7-8-10-12-14 mm
-
-  **X1** Cliquet 1/4"
 -  **X13** Douilles 1/4" : 4-4,5-5-5,5-6-7-8-9-10-11-12-13-14 mm
 -  **X8** Douilles longues 1/4" : 6-7-8-9-10-11-12-13 mm
 -  **X2** Rallonges 1/4" : 50, 150 mm
 -  **X1** Rallonge emmanchée 1/4" : 150 mm
 -  **X1** Poignée coulissante 1/4"
 -  **X1** Cardan 1/4"
 -  **X2** Embouts de vissage  PZ 1-2
 -  **X4** Embouts de vissage  H 3-4-5-6 mm
 -  **X3** Embouts de vissage  FD 4-5-5-7 mm
 -  **X2** Embouts de vissage  PH 1-2
 -  **X7** Embouts de vissage  T 8-10-15-20-25-27-30 mm

La solution experte 101 outils

RAST91000

GARANTIE 



-  **X1** Cliquet 1/4"
 -  **X13** Douilles 1/4" : 4-4,5-5-5,5-6-7-8-9 10- 11-12-13-14 mm
 -  **X2** Rallonges 1/4" 50, 150 mm
 -  **X1** Rallonge emmanchée 1/4" 150 mm
 -  **X1** Rallonge flexible 1/4" 150 mm
 -  **X1** Poignée coulissante 1/4"
 -  **X1** Cardan 1/4"
 -  **X17** Embouts de vissage     
-
-  **X1** Cliquet 1/2"
 -  **X18** Douilles 1/2" : 8-9-10-11-12-13-14-15-16-17-18-19-20-22-24-27-30-32 mm
 -  **X2** Rallonge 1/2" 125, 250 mm
 -  **X1** Cardan 1/2" 5-16"
 -  **X13** Clés mixtes : 6-7-8-10-11-12-13-14-15-16-17-18-19 mm
 -  **X11** Embouts de vissage    
 -  **X1** Pince à sertir
 -  **X1** Pince coupante
 -  **X1** Pince multiprise
 -  **X9** Râtelier de 9 clés mâles

Clavettes caoutchouc

Dimensions : 129 x 78 x 60 mm.
Poids 0,5 kg. 2 pièces.

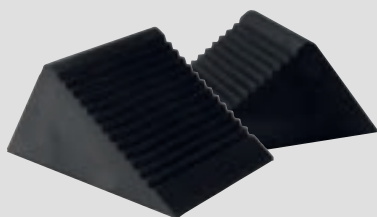

TLGS100B

GARANTIE 

Rampes de levage acier

Dimensions : 200 x 200 x 800 mm.
Capacité 2000 kg, 2 pièces.



TL80050N

GARANTIE 

Rampes de levage en plastique

Dimensions 900 x 330 x 220 mm.
2 pièces, Poids par pièces 4 kg.
Capacité 2500 kg.



TL80051

GARANTIE 

LAMPE FRONTALE

Lampe frontale à leds avec capteur de mouvement

Flux lumineux puissant. Tête orientable. Bouton on/off sur le dessus de la lampe.
Batterie: lithium-ion : Rechargeable sur secteur et USB.
3 MODES :
- 165 lumens pour une durée de 4h15 d'autonomie.
- 75 lumens pour une durée de 8h30 d'autonomie.
- 35 lumens pour une durée de 18 heures d'autonomie.
Étanchéité : IP30.

FRONT-7

GARANTIE 6



IP 30 Autonomie 4h15 165 Lumens



BALADEUSES

Baladeuse d'inspection ultra plate

INDISPENSAM

Source de lumière : SMD-LED.
2 modes :
- 1 led/ 70 lumens fonction lampe de poche.
- 12 leds / 0 à 400 lumens fonction baladeuse avec variateur intégré pour un éclairage à bon escient permettant de maximiser le temps de fonctionnement.
Temps de charge : 3 heures.
Rechargeable via USB pour prise secteur 220V (fournie).
Poids : 220 g.
Dimensions : 302 x 34 x 44 mm.

BAL-35

GARANTIE 12 M



TOP PRIX!

IP 30 Autonomie 3h 400 Lumens

Kit de lampe rechargeable

3 Fixations de lampe interchangeable. Crochet de suspension et aimant en bas.
Rotation 360° + 90°. Batterie IP44: 18650 type Li-ion 3,7 V 2600 mAh
Temps de charge: 4 heures.

NEW

RALABOX

GARANTIE 12 M

LAMPE DE POCHE	DESIGN MINCE	LAMPE D'INSPECTION
IP 44	IP 44	IP 44
Autonomie 2h30	Autonomie 2h30	Autonomie 1h
260 Lumens	200 Lumens	80 Lumens



INDI
SPEN
SAM

Baladeuse 30 leds

Luminosité supérieure à 1 500 Lux.
Coque résistante aux chocs, à la corrosion.
Résiste à l'eau et la poussière.
Crochet permettant de suspendre la baladeuse.
Livrée avec chargeur secteur 220 volts.

BAL-19

GARANTIE 3 ANS M1



Baladeuse 18 leds aimantée orientable à 180°

15 + 3 leds sur le sommet de la baladeuse.
Base magnétique.
Chargeur avec batterie lithium-ion.



2953R

GARANTIE 3 ANS M1

90° ↙ ↘ 90°



Mini Baladeuse strip LED

Batterie: lithium-ion.
Caractéristiques principales :
1.5W LED COB pour la lumière principale;
1 LED lumineuse pour le projecteur.
Base magnétique incorporée sur la languette arrière. Peut se glisser aisément dans une poche.



BAL-26

GARANTIE 3 ANS M1

COMPACTE

Petite taille conçue pour le rangement dans la poche.



NOUVEAU

Composition 189 outils isolés 1000 V en modules mousse

MODULE 1 MODULE 2 MODULE 3 MODULE 4

Une nouvelle composition d'outils isolés 1000 V dans une servante 5 tiroirs. Outils de qualité, combinant les outils indispensables et les outils spécifiques pour véhicules hybrides et électriques. PARCE QUE VOUS ÉCOUTER, C'EST VOUS OFFRIR EXACTEMENT CE DONT VOUS AVEZ BESOIN.

CP-189MM

GARANTIE 3

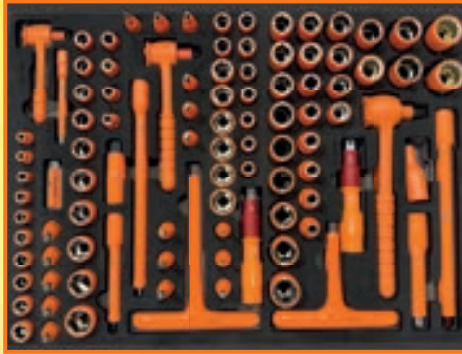

MOUSSE N°1 : CP-98ZPM



MOUSSE N°2 : CP-30ZPM



MOUSSE N°3 : CP-17ZPM

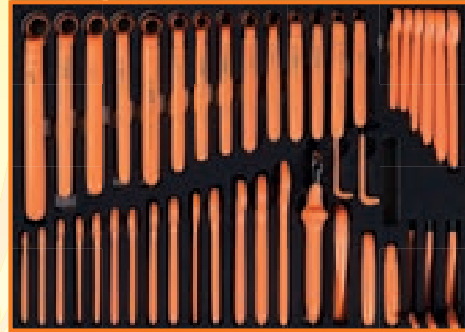

MOUSSE N°4 : CP-44ZPM

RETROUVEZ TOUT LE DÉTAIL DE LA COMPOSITION



Composition + servante

MODULE 1
MODULE 2
MODULE 3
MODULE 4

Avec
SERVANTE 41



5 tiroirs
415-189MM

GARANTIE 3

Ce catalogue vous est remis par :

SAM

CRÉATEUR D'OUTILS

SAM OUTILLAGE

10 rue Camille de Rochetaillée - CS 10528 - 42007 Saint-Etienne Cedex 1 - FRANCE

Standard :

Tél. +33 (0)4 77 92 13 13

E-mail : sam@sam.eu

Service client :

Tél. +33 (0)4 77 92 13 00

E-mail : commande@sam.eu

SAS au capital de 8 189 583 €

RCS SAINT-ETIENNE B 338 002 231 — N°TVA FR 36 338 002 231 — SIREN 338 002 231

SAM.EU

1265FRSP



[FACEBOOK.COM/SAMOUTILLAGE](https://www.facebook.com/SAMOUTILLAGE)

[LINKEDIN.COM/COMPANY/SAM-OUTILLAGE-SAS](https://www.linkedin.com/company/SAM-OUTILLAGE-SAS)

[YOUTUBE.COM/SAMOUTILLAGE](https://www.youtube.com/SAMOUTILLAGE)

Offre valable jusqu'au 31/12/2026 en France métropolitaine, dans la limite des stocks disponibles. Phillips®, Pozdriv®, Torx®, sont des marques déposées par d'autres sociétés que SAM. Photos et textes non contractuels. Ne pas jeter sur la voie publique.